

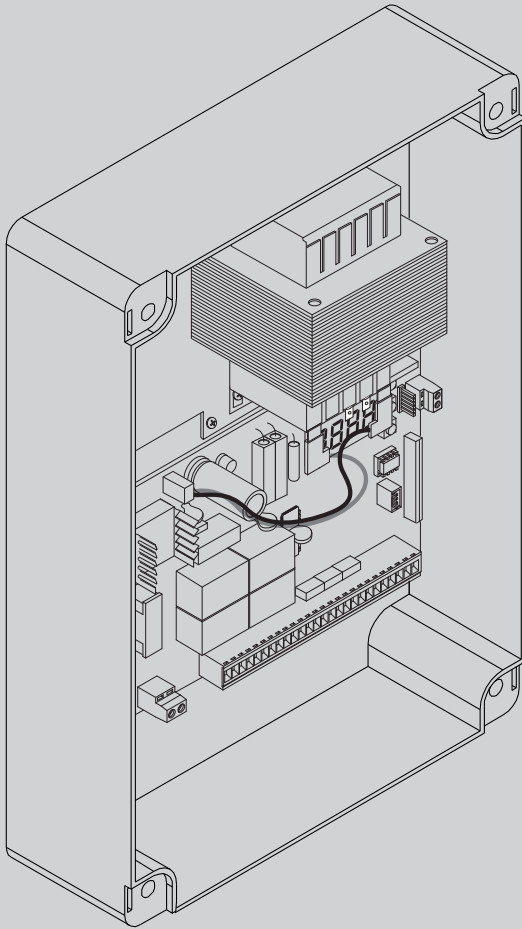

D814123 0AA01\_07 15-04-21

QUADRO DE COMANDO  
ΠΙΝΑΚΑΣ ΧΕΙΡΙΣΜΟΥ  
PANEL STEROWANIA  
ЩИТ УПРАВЛЕНИЯ  
ŘÍDÍČÍ JEDNOTKA  
KONTROL PANELI



INSTRUÇÕES DE USO E DE INSTALAÇÃO  
ΟΔΗΓΙΕΣ ΧΡΗΣΗΣ ΚΑΙ ΕΓΚΑΤΑΣΤΑΣΗΣ  
INSTRUKCJA UŻYTKOWANIA I INSTALACJI  
РУКОВОДСТВО ПО УСТАНОВКЕ И ЭКСПЛУАТАЦИИ  
INÁVOD K OBSLUZE A INSTALACI  
KULLANIM VE MONTAJ BİLGİLERİ

# THALIA



AZIENDA CON  
SISTEMA DI GESTIONE  
CERTIFICATO DA DNV GL  
= ISO 9001 =  
= ISO 14001 =

**Atenção!** Ler atentamente as "Instruções" que se encontram no interior! **Προσοχή!** Διαβάστε με προσοχή τις "Προειδοποιήσεις" στο εσωτερικό! **Uwaga!** Należy uważnie przeczytać "Ostrzeżenia" w środku! **Внимание!** Внимательно прочтите находящиеся внутри "Инструкции"! **Varování!** Přečtěte si pozorně kapitulu "Upozornění"! **Dikkat!** İçinde bulunan "Uyarıları" dikkatle okuyunuz!

# INSTALAÇÃO RÁPIDA - ΓΡΗΓΟΡΗ ΕΓΚΑΤΑΣΤΑΣΗ - SZYBKA INSTALACJA БЫСТРАЯ УСТАНОВКА - RYCHLÁ INSTALACE - HIZLI KURMA

D814123 0AA01\_07

**A**

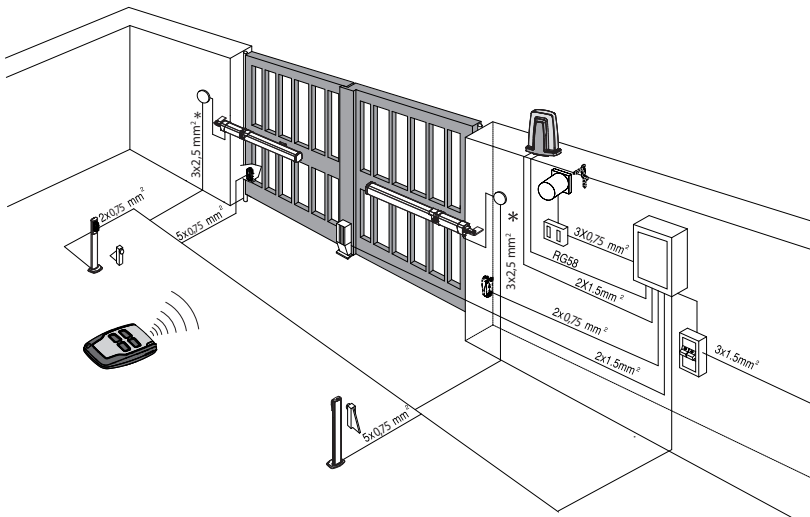

## DISPOSIÇÃO DOS TUBOS, ΠΡΟΕΤΟΙΜΑΣΙΑ ΣΩΛΗΝΩΝ, PRZYKOTOWANIE PRZEWODÓW RUROWYCH, ΡΑΣΠΟΛΟΓΗΝΗ ΤΡΥΒ STAVEBNÍ PŘIPRAVENOST, BORULARIN HAZIRLANMASI

\* Ver especificação motor  
βλ. προδιαγραφές μοτέρ  
Zobacz specyfikację silnika  
Смотрите спецификацию двигателя  
Motor tanımlamasına bakınız spesifikace motoru  
Motor tanımlamasına bakın

**\***

Tensões especiais de alimentação a pedido.  
άλλες τάσεις διαθέσιμες κατόπιν παραγγελίας.  
Inne wartości napięć dostępne na zamówienie.  
Работа с другим напряжением возможна по запросу.  
Jiná napětí k dispozici na požádání.  
Istek üzerine mevcut diğer gerilimler.

Conector para a placa opcional,  
Φίσα προαιρετικής πλακέτας,  
Łącznik karty opcjonalnej,  
Дополнительный разъем платы,  
Konektor doplnkové přídatné karty,  
Opsiyonel kart konektörü. Opsiyonel kart konektörü.

Conector programador palmar,  
Φίσα φορητού προγραμματιστή,  
Łącznik programatora cyfrowego,  
Разъем портативного программатора,  
Konektor ručního programátoru,  
Anuçici programlayıcı konektörü.

Display mais teclas de programação,  
Οθόνη + μπουτόν προγραμματισμού,  
Wyświetlacz + przyciski programowania,  
Дисплей + клавиши программирования,  
Displej + programovací tlačítka,  
Ekran + programlama tuşları.

Antena - Κεραία - Antena  
Антенна - Anténa - Anten

ANT.

Ativação do encoder ELI  
Ενεργοποίηση κωδικοποιητή ELI  
Aktywacja enkodera ELI  
Активация энкодера ELI  
Aktivace kodéru ELI  
ELI enkoderi etkinleştirme

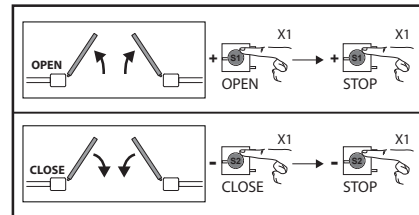

**C**

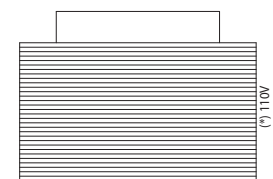

24V

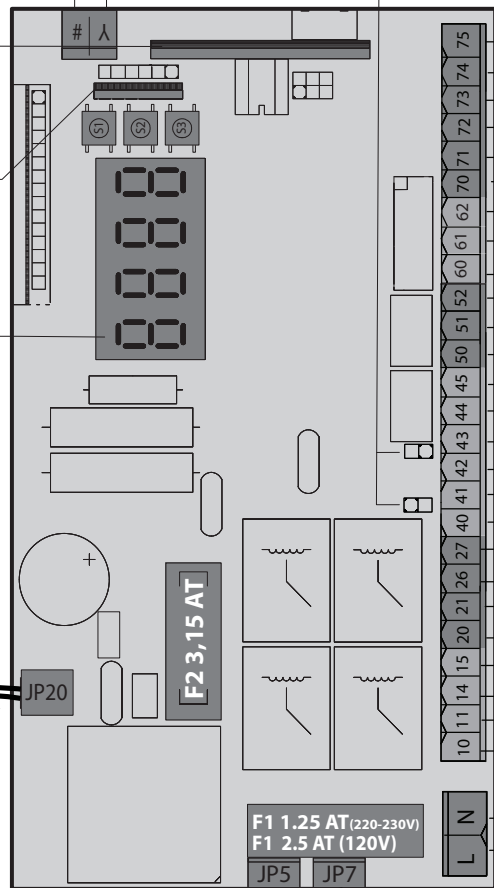

- FAULT 2
- SAFE 2
- FAULT 1
- SAFE 1
- STOP
- COM
- IC 2
- IC 1
- COM
- 24 VSafe+
- 24V +
- 24V -
- SWO2 / ENC2B
- SWC2 / ENC2A
- SWO 1 / SW 2 / ENC1B
- SWC 1 / SW 1 / ENC1A
- + REF SWE
- REF SWE
- AUX 3 (MAX 24V 1A)
- 24V
- M2
- M1
- N
- L

- Disp. segurança
- Ασφάλειες
- Zabezpečenia
- Предохранительные устройства
- Bezpečnostní zařízení
- Güvenlik düzenleri
- Comandos / Χειριστήρια
- Przyciski sterownicze /
- Управления
- Ovládání / Kumandalar
- Alimentação acessórios
- Τροφοδοσία εξαρτημάτων
- Zasilanie obwodów dodatkowych
- Питание дополнительных устройств
- Náprájení příslušenství / Aksesuar beslemesi
- Entradas fim-de-curso/encoder
- Είσοδοι τερματικών διαδρομής/
- encoder
- Wejścia wyłącznika krańcowego/
- enkodera
- Входы концевого выключателя/
- энкодера
- Vstupy konc.spínačů/enkodérů
- Limit sviči/enkoder girişleri
- AUX
- Motor / Μοτέρ / Silnik
- Двигатель / Motor
- Alimentação / Τροφοδοσία/
- Zasilanie / Питание / Náprájení/
- Güc kaynağı

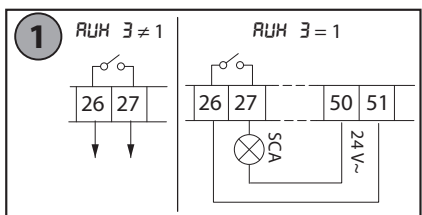

D1

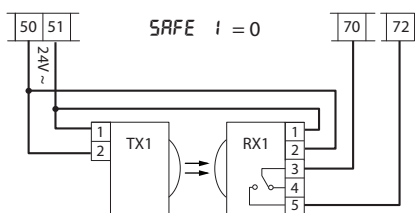

Fotocélulas não verificadas (Verifique a cada 6 meses)  
 Τα φωτοκύτταρα δεν έχουν επαληθευτεί (Ελέγχετε κάθε 6 μήνες)  
 Fotokomórki nieskontrolowane (kontrola co 6 miesięcy)  
 Непроверенные фотоэлементы (Проверка каждые 6 месяцев)  
 Neověřené fotočlánky (zkontrolujte každých 6 měsíců)  
 Fotoseller kontrol edilmedi (Her 6 ayda bir kontrol)

D2

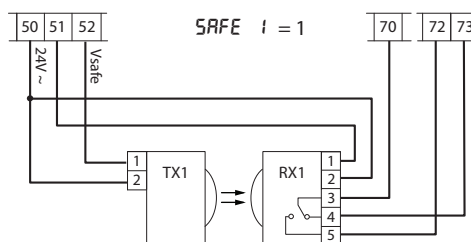

Fotocélula verificada  
 Το φωτοκύτταρο έχει επαληθευτεί  
 Fotokomórka skontrolowana  
 Проверенный фотоэлемент  
 Ověřená fotočlánka  
 Fotoseller kontrol edildi

## PORTUGUÊS

### É NECESSÁRIO SEGUIR ESTA SEQUÊNCIA DE REGULAÇÕES:

- 1 - Regulação dos fins-de-curso
- 2 - Autoset
- 3 - Programação do radiocomando
- 4 - Eventuais regulações dos parâmetros / lógicas

Depois de cada alteração da posição dos fim de curso é necessário realizar um novo autoset.

Depois de cada alteração do tipo de motor é necessário realizar um novo autoset.

Se for utilizado o menu simplificado:

- No caso de motores GIUNO ULTRA BT A 20 - GIUNO ULTRA BT A 50 - E5 BT A 18 - E5 BT A 12 a fase 1 (regulação de curso) está compreendida no menu simplificado.
- nos outros motores a fase 1 (regulação de curso) deve ser realizada antes de ativar o menu simplificado.

## ΕΛΛΗΝΙΚΑ

### ΕΙΝΑΙ ΑΠΑΡΑΙΤΗΤΗ Η ΕΚΤΕΛΕΣΗ ΤΩΝ ΠΑΡΑΚΑΤΩ ΡΥΘΜΙΣΕΩΝ:

- 1 - Ρύθμιση θερματικών διαδρομής
- 2 - Αυτορύθμιση
- 3 - Προγραμματισμός τηλεχειριστηρίου
- 4 - Ενδεχόμενες ρυθμίσεις παραμέτρων / λειτουργιών

Μετα απο καθε αλλαγη της θεσης των θερματικων διαδρομης, ειναι απαραιτητη η εκτελεση ενος νεου autoset.

Μετα απο καθε αλλαγη του τυπου μοτερ, ειναι απαραιτητη η εκτελεση ενος νεου autoset.

Σε περιπτωση χρησης του απλοποιημενου μενου:

- για μοτερ GIUNO ULTRA BT A 20 - GIUNO ULTRA BT A 50 - E5 BT A 18 - E5 BT A 12 το βημα 1 (ρυθμιση θερματικων) περιλαμβανεται στο απλοποιημενο μενου.
- στα αλλα μοτερ, το βημα 1 (ρυθμιση θερματικων) πρεπει να εκτελειται πριν απο την ενεργοποιηση του απλοποιημενου μενου.

## POLSKI

### NALEŻY WYKONAĆ PONIŻSZE CZYNNOŚCI REGULACYJNE:

- 1 - Regulacja wyłącznika krańcowego
- 2 - Automatyczne ustawianie
- 3 - Programowanie sterowania drogą radiową
- 4 - Ewentualne regulacje parametrów/logiki

Po każdej modyfikacji położenia wyłącznika krańcowego trzeba ponownie wykonać procedurę automatycznego ustawiania (autoset).

Po każdej modyfikacji typu silnika trzeba ponownie wykonać procedurę automatycznego ustawiania (autoset).

Jeżeli używane jest menu uproszczone:

- w przypadku silników GIUNO ULTRA BT A 20 - GIUNO ULTRA BT A 50 - E5 BT A 18 - E5 BT A 12 faz 1 (regulacja wyłącznika krańcowego) jest dostępna w menu uproszczonym.
- w przypadku innych silników, faz 1 (regulacja wyłącznika krańcowego) trzeba przeprowadzić przed włączeniem menu uproszczonego.

## РУССКИЙ

### ВО ВРЕМЯ РЕГУЛИРОВКИ СЛЕДУЕТ СОБЛЮДАТЬ СЛЕДУЮЩУЮ ПОСЛЕДОВАТЕЛЬНОСТЬ:

- 1 - Настройка концевого выключателя
- 2 - Автоматическая настройка
- 3 - Программирование радиуправления
- 4 - Настройка рабочих параметров / логических схем

После каждого изменения позиции концевого ограничителя

необходимо заново выполнить автонастройку.

После каждого изменения типа электродвигателя необходимо заново выполнить автонастройку.

При использовании упрощенного меню:

- в случае электродвигателей GIUNO ULTRA BT A 20, GIUNO ULTRA BT A 50 - E5 BT A 18 - E5 BT A 12 фаза 1 (регулировка концевого ограничителя) включена в упрощенное меню.
- в случае других электродвигателей фаза 1 (регулировка концевого ограничителя) должна быть выполнена до активации упрощенного меню.

## ČEŠTINA

### JE NUTNÉ PROVÉST TOTO POŘADÍ SEŘIZENÍ:

- 1 - Seřízení koncových spínačů
- 2 - Automatické seřízení
- 3 - Programování rádiového ovládání
- 4 - Případná nastavení parametrů / logiky

Po každé změně polohy koncových spínačů je nutné provést nový autoset.

Po každé změně typu motoru je nutné provést nový autoset.

Pokud se používá zjednodušené menu:

- V případě motorů GIUNO ULTRA BT A 20, GIUNO ULTRA BT A 50 - E5 BT A 18 - E5 BT A 12 je fáze 1 (seřízení koncových spínačů) zahrnuta do zjednodušeného menu.
- U ostatních motorů se fáze 1 (seřízení koncových spínačů) musí provést před aktivací zjednodušeného menu.

## TÜRKÇE

### AYARLARIN AŞAĞIDA BELİRTİLEN SIRA İLE YAPILMASI GEREKİR:

- 1 - limit şalterlerinin ayarı
- 2 - otomatik ayar
- 3 - radyo kumanda programlama
- 4 - parametrelerin / lojiklerin olası ayarları

Limit sviclerinin pozisyonunun tadil edildiği her defadan sonra yeni bir otomatik ayar uygulanması gerekir.

motor tiplinin tadil edildiği her defadan sonra yeni bir otomatik ayar uygulanması gerekir.

Basitleştirilmiş bir menü kullanılması halinde:

- GIUNO ULTRA BT A 20 - GIUNO ULTRA BT A 50 - E5 BT A 18 - E5 BT A 12 motorları halinde, 1. aşama (limit svic ayarı) basitleştirilmiş menüye dâhildir.
- Diğer motorlarda 1. aşama (limit svic ayarı) basitleştirilmiş menü etkinleştirilmeden önce uygulanmalıdır.

## ELI 250 BT ε ΙΡο ΝοτορΕ - εΥΡΕ dE ΝοτΕUr - ΝοτορΕntΥΡ - Νοτορ εΥΡΕ - ε ΙΡο Νοτορ: 1

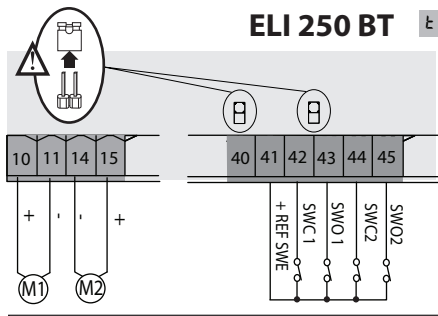

ELI 250 BT	
Potência máxima - Μέγιστη ισχύς - Moc maksymalna - Максимальная мощность - Maximální výkon - Maksimum güç	<b>180W</b>
Ciclo máximo - Μέγιστος κύκλος Cykl maksymalny - Максимальный цикл Maximální cyklus - Maksimum çevrim	ciclo continuo - συνεχής κύκλος cykl ciągły - непрерывный цикл nepřetržitý cyklus - sürekli döngü

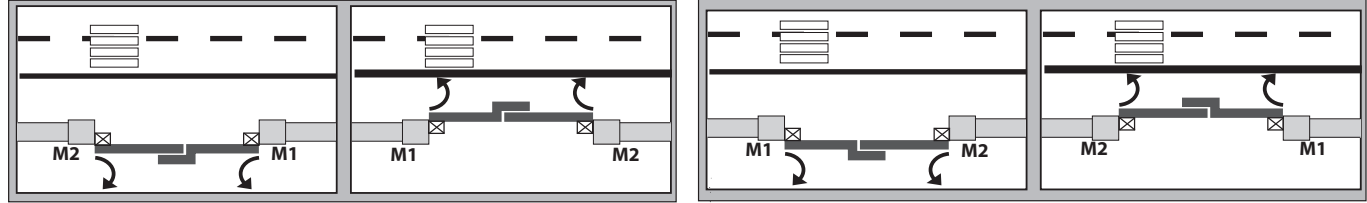

inv.mot/inv.mot/inw.siln/инв.мот./inv.мот./mot.inv. = 0      inv.mot/inv.mot/inw.siln/инв.мот./inv.мот./mot.inv. = 0  
 Inversão direcção de abertura / Αντιστροφή κατεύθυνσης ανοίγματος = 0 (int)      Inversão direcção de abertura / Αντιστροφή κατεύθυνσης ανοίγματος = 1 (ΕΗε)  
 Odwrócenie kierunku ruchu otwierania / Изменение направления открытия = 0 (int)      Odwrócenie kierunku ruchu otwierania / Изменение направления открытия = 1 (ΕΗε)  
 Obrácení směru při otvírání / Açılma yönü ters çevirme:      Obrácení směru při otvírání / Açılma yönü ters çevirme:

## PHOBOS N BT ε ΙΡο ΝοτορΕ - εΥΡΕ dE ΝοτΕUr - ΝοτορΕntΥΡ - Νοτορ εΥΡΕ - ε ΙΡο Νοτορ: 2

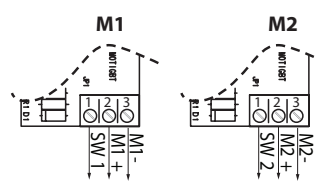
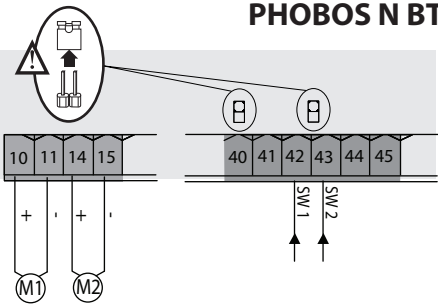

PHOBOS BT	
Potência máxima - Μέγιστη ισχύς - Moc maksymalna - Максимальная мощность - Maximální výkon - Maksimum güç	<b>40W</b>
Ciclo máximo - Μέγιστος κύκλος Cykl maksymalny - Максимальный цикл Maximální cyklus - Maksimum çevrim	S3 13s-1-13s-1 x30 pausa - пауза - pauza - pausa - přestávka - mola <b>90min.</b>

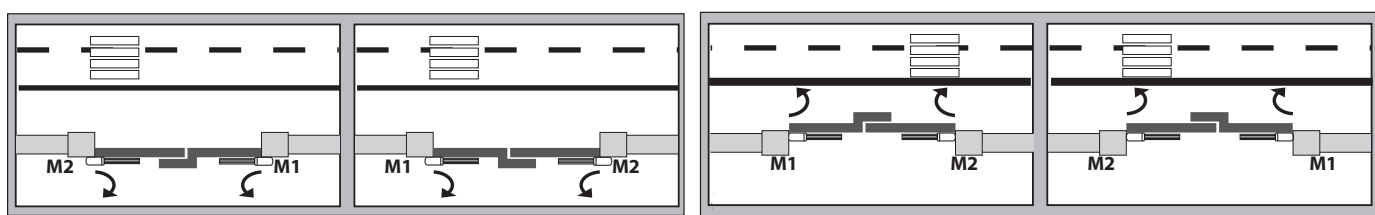

inv.mot/inv.mot/inw.siln/инв.мот./inv.мот./mot.inv. = 0      inv.mot/inv.mot/inw.siln/инв.мот./inv.мот./mot.inv. = 0  
 Inversão direcção de abertura / Αντιστροφή κατεύθυνσης ανοίγματος = 0 (int)      Inversão direcção de abertura / Αντιστροφή κατεύθυνσης ανοίγματος = 1 (ΕΗε)  
 Odwrócenie kierunku ruchu otwierania / Изменение направления открытия = 0 (int)      Odwrócenie kierunku ruchu otwierania / Изменение направления открытия = 1 (ΕΗε)  
 Obrácení směru při otvírání / Açılma yönü ters çevirme:      Obrácení směru při otvírání / Açılma yönü ters çevirme:

## IGEA BT ε ΙΡο ΝοτορΕ - εΥΡΕ dE ΝοτΕUr - ΝοτορΕntΥΡ - Νοτορ εΥΡΕ - ε ΙΡο Νοτορ: 3

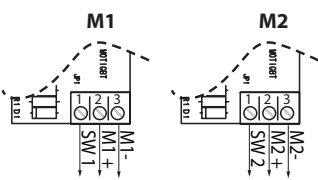
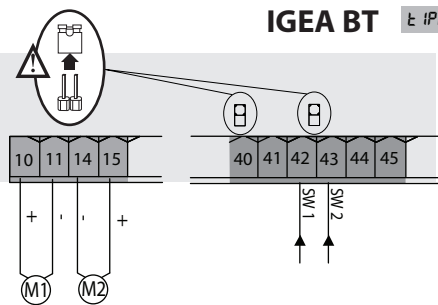

IGEA BT	
Potência máxima - Μέγιστη ισχύς Moc maksymalna - Максимальная мощность Maximální výkon - Maksimum güç	<b>70W</b>
Ciclo máximo - Μέγιστος κύκλος Cykl maksymalny - Максимальный цикл Maximální cyklus - Maksimum çevrim	ciclo continuo συνεχής κύκλος cykl ciągły непрерывный цикл nepřetržitý cyklus - sürekli döngü



inv.mot/inv.mot/inw.siln/инв.мот./inv.мот./mot.inv. = 0      inv.mot/inv.mot/inw.siln/инв.мот./inv.мот./mot.inv. = 0  
 Inversão direcção de abertura / Αντιστροφή κατεύθυνσης ανοίγματος = 0 (int)      Inversão direcção de abertura / Αντιστροφή κατεύθυνσης ανοίγματος = 1 (ΕΗε)  
 Odwrócenie kierunku ruchu otwierania / Изменение направления открытия = 0 (int)      Odwrócenie kierunku ruchu otwierania / Изменение направления открытия = 1 (ΕΗε)  
 Obrácení směru při otvírání / Açılma yönü ters çevirme:      Obrácení směru při otvírání / Açılma yönü ters çevirme:



εἰς ἰσορροπία - εἰς ἰσορροπία - εἰς ἰσορροπία - εἰς ἰσορροπία - εἰς ἰσορροπία

**4 MOTORES NÃO GERIDOS - ΔΙΑΧΕΙΡΙΣΗ ΜΟΤΕΡ**  
**5 SILNIKI NIEUŻYWANE - НЕ УПРАВЛЯЕМЫЕ ДВИГАТЕЛИ**  
**6 MOTOR NENÍ SPRÁVOVÁN - YÖNETİLMİYEN MOTORLAR**

**E**

εἰς ἰσορροπία - εἰς ἰσορροπία - εἰς ἰσορροπία - εἰς ἰσορροπία - εἰς ἰσορροπία

**SUB BT**

εἰς ἰσορροπία - εἰς ἰσορροπία - εἰς ἰσορροπία - εἰς ἰσορροπία - εἰς ἰσορροπία

**6**

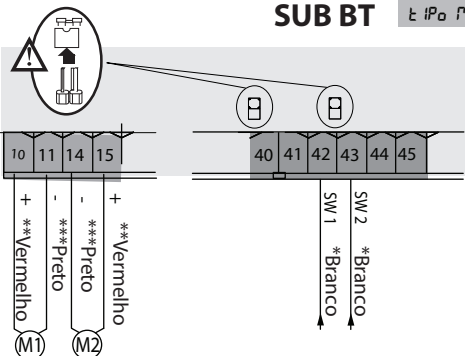

*Branco	**Vermelho	***Preto
Λευκό	Κόκκινο	Μαύρο
Biały	Czerwony	Czarny
Белый	Красный	Черный
Bílá	Červená	Černá
Beaz	Kırmızı	Siyah

<b>SUB BT</b>	
Potência máxima - Μέγιστη ισχύς - Мос максимальна - Максимальная мощность - Maximální výkon - Maksimum güç	<b>90W</b>
Ciclo máximo - Μέγιστος κύκλος - Cykl maksymalny - Максимальный цикл - Maximální cyklus - Maksimum çevrim	<b>S3 17s-1-17s-1 x21</b> pausa - пауза - pauza - пауза - přestávka - mola <b>90 min.</b>
FOLHA MÁX / ΜΕΓ. ΦΥΛΛΟ / VANTAIL MAXI / СТВОРКА, МАКС., MAX / KŘÍDLŮ VRAT / MAKSIMUM KANAT	<b>400 kg</b>
	<b>2 m</b>
TIPO DE UTILIZAÇÃO - ΤΥΠΟΣ ΧΡΗΣΗΣ - RODZAJ EKSPLOATACJI / ТИП ЭКСПЛУАТАЦИИ - ТИП РОУЖІВАНІ / KULLANIM TIPI	<b>semi-intensivo - ημι-εντατική - srednio intensywnie</b> <b>Полуинтенсивное - частічно інтензивні - Yarı yoğun</b>

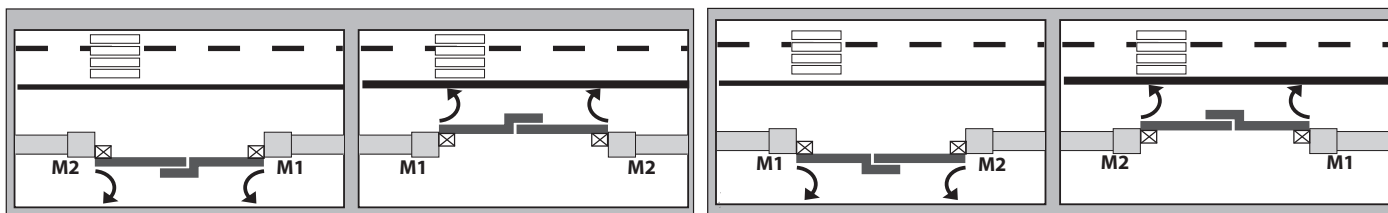

inv.mot/inv.mot/inw.siln/инв.мот./inv.mot/mot.inv.

**= 0**

inv.mot/inv.mot/inw.siln/инв.мот./inv.mot/mot.inv.

**= 0**

Inversão direcção de abertura / Αντιστροφή κατεύθυνσης ανοίγματος  
 Odwrócenie kierunku ruchu otwierania / Изменение направления открытия  
 Obráčení směru při otvírání / Açılma yönü ters çevirme: **= 0 (inE)**

Inversão direcção de abertura / Αντιστροφή κατεύθυνσης ανοίγματος  
 Odwrócenie kierunku ruchu otwierania / Изменение направления открытия  
 Obráčení směru při otvírání / Açılma yönü ters çevirme: **= 1 (EHE)**

**PHOBOS BT A / KUSTOS BT A**

εἰς ἰσορροπία - εἰς ἰσορροπία - εἰς ἰσορροπία - εἰς ἰσορροπία - εἰς ἰσορροπία

**7**

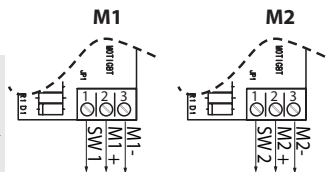
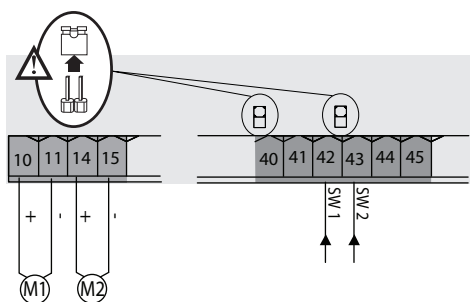

	<b>PHOBOS BT A</b>	<b>KUSTOS BT A</b>
Potência máxima Μέγιστη ισχύς Мос максимальна Максимальная мощность Maximální výkon Maksimum güç	<b>40W</b>	<b>40W</b>
Ciclo máximo Μέγιστος κύκλος Cykl maksymalny Максимальный цикл Maximální cyklus Maksimum çevrim	<b>S3 13s-1-13s-1 x30</b> pausa - пауза - pauza - пауза - přestávka - mola <b>90min.</b>	<b>S3 13s-1-13s-1 x30</b> pausa - пауза - pauza - пауза - přestávka - mola <b>90min.</b>

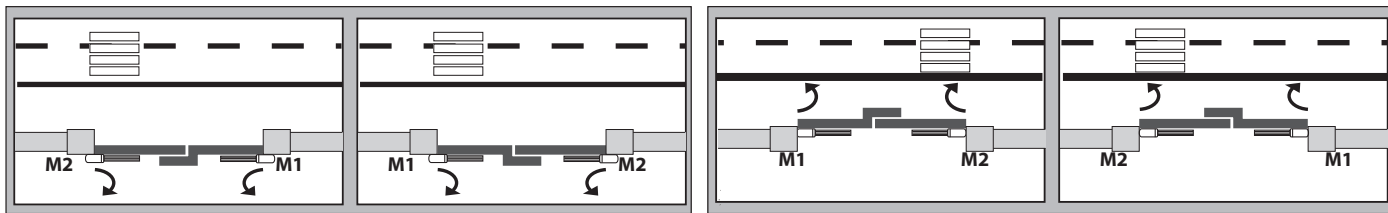

inv.mot/inv.mot/inw.siln/инв.мот./inv.mot/mot.inv.

**= 0**

inv.mot/inv.mot/inw.siln/инв.мот./inv.mot/mot.inv.

**= 0**

Inversão direcção de abertura / Αντιστροφή κατεύθυνσης ανοίγματος  
 Odwrócenie kierunku ruchu otwierania / Изменение направления открытия  
 Obráčení směru při otvírání / Açılma yönü ters çevirme: **= 0 (inE)**

Inversão direcção de abertura / Αντιστροφή κατεύθυνσης ανοίγματος  
 Odwrócenie kierunku ruchu otwierania / Изменение направления открытия  
 Obráčení směru při otvírání / Açılma yönü ters çevirme: **= 1 (EHE)**

# GIUNO ULTRA ε ΙΡα ΡατορΕ - εΥΡΕ dE ΡατΕUr - ΡατορΕκΕΥΡ - Ρατορ ΕΥΡΕ - ε ΙΡα Ρατορ: 8

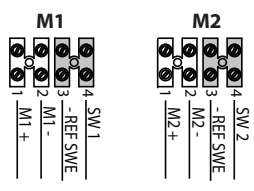
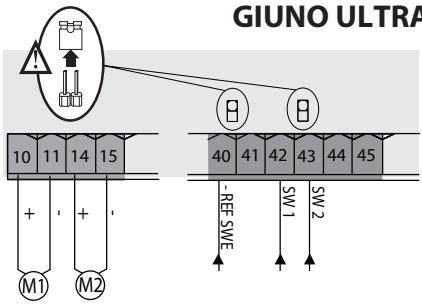

rEG. Fc - LSG RdJ - rEGLFc - EndSchE inSt

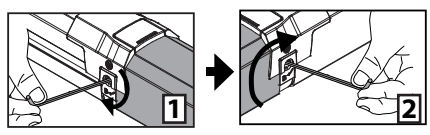

	GIUNO ULTRA BT A 20	GIUNO ULTRA BT A 50
Potència màxima - Μέγιστη ισχύς - Мощность максимальна - Максимальная мощность - Maximální výkon - Maksimum güç	90W	90W
Ciclo máximo - Μέγιστος κύκλος - Cykl maksymalny - Максимальный цикл - Maximální cyklus - Maksimum çevrim	S3 10s-5-14s-5 x40 pausa - παύση - pauza - пауза - přestávka - mola 90 min.	S3 10s-5-14s-5 x40 pausa - παύση - pauza - пауза - přestávka - mola 90 min.
FOLHA MÁX / ΜΕΓ. ΦΥΛΛΟ. / VANTAIL MAXI / СТВОРКА, МАКС., MAX / KRÍDLO VRAT / MAKSIMUM KANAT	150 kg	150 - 400 kg
	2 m	5 - 2 m
TIPO DE UTILIZAÇÃO / ΤΥΠΟΣ ΧΡΗΣΗΣ / RODZAJ EKSPLOATACJI / ТИП ЭКСПЛУАТАЦИИ / ТИП РОУЖИВАЊИ / KULLANIM TIPI	semi-intensivo - ημι-εντατική - srednio intensywnie Полуинтенсивное - částečně intenzivní - Yarı yoğun	

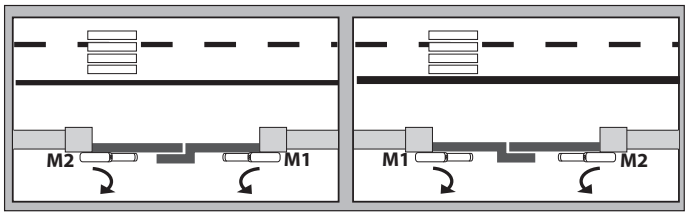

inv.mot/inv.mot/inw.siln/инв.мот./inv.mot/mot.inv. = 0

Inversão direcção de abertura / Αντιστροφή κατεύθυνσης ανοίγματος  
Odwroćenie kierunku ruchu otwierania / Изменение направления открытия = 0 ( inE )  
Obrácení směru při otvírání / Açılma yönü ters çevirme:

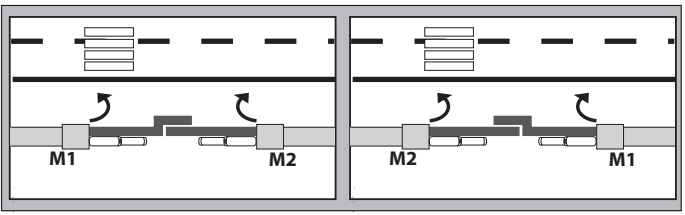

inv.mot/inv.mot/inw.siln/инв.мот./inv.mot/mot.inv. = 0

Inversão direcção de abertura / Αντιστροφή κατεύθυνσης ανοίγματος  
Odwroćenie kierunku ruchu otwierania / Изменение направления открытия = 1 ( ENE )  
Obrácení směru při otvírání / Açılma yönü ters çevirme:

**ATENÇÃO:** com atuadores com bloqueios integrados é obrigatório o retardamento sempre ativo a um valor superior a 5.  
**ΠΡΟΣΟΧΗ:** στα μοτέρ με ενσωματωμένα στοπ είναι υποχρεωτικό η επιβράδυνση να είναι πάντα ενεργοποιημένη με τιμή μεγαλύτερη από 5.  
**UWAGA:** w przypadku siłowników z wbudowanymi ogranicznikami, parametr spowalniania ruchu powinien być zawsze aktywowany i powinien wynosić powyżej 5.  
**ВНИМАНИЕ:** при остановленных встроенных исполнительных механизмах обязательно всегда поддерживать замедление со значением, превышающем 5.  
**UPOZORNĚNÍ:** v případě akčních členů s integrovanými dorazy musí být zpomalení vždy aktivní s hodnotou vyšší než 5.  
**DIKKAT:** stop pimleri entegre olan aktüatörler ile 5" üzerinde bir değerde yavaşlamanın daima etkin olması zorunludur

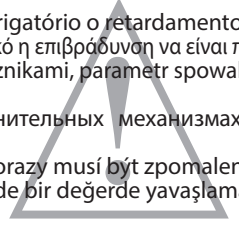

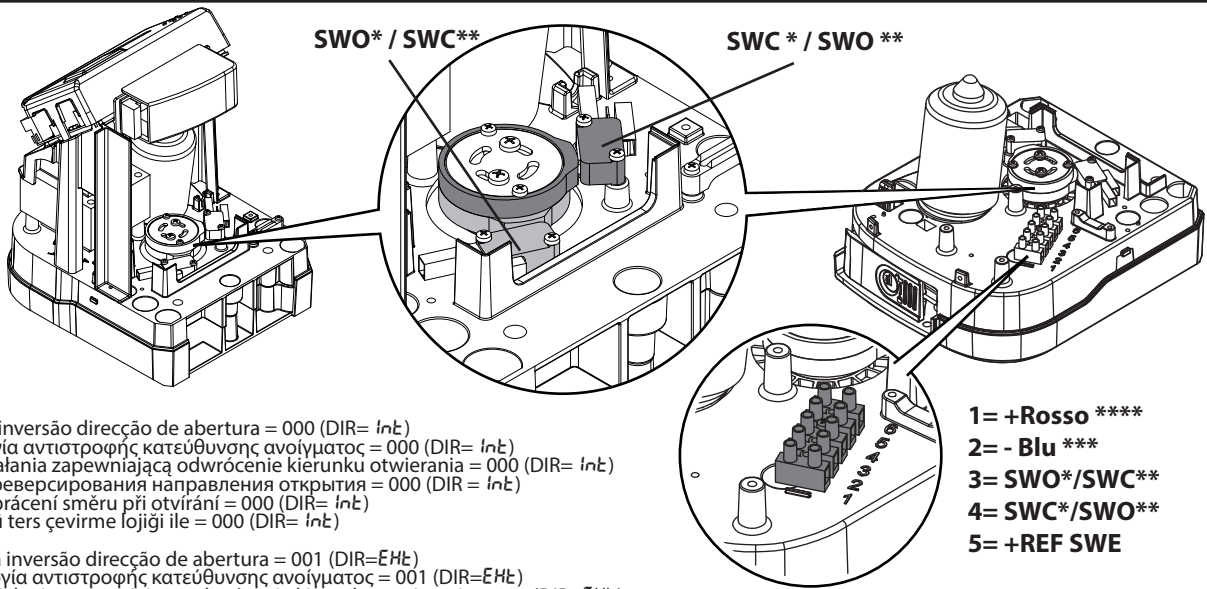

E

- \* Com lógica inversão direcção de abertura = 000 (DIR= inE)
- \* Με λειτουργία αντιστροφής κατεύθυνσης ανοίγματος = 000 (DIR= inE)
- \* Z logiką działania zapewniającą odwrócenie kierunku otwierania = 000 (DIR= inE)
- \* С логикой реверсирования направления открытия = 000 (DIR= inE)
- \* S logikou obrácení směru při otvírání = 000 (DIR= inE)
- \* Açılma yönü ters çevirme lojigi ile = 000 (DIR= inE)
- \*\* Com lógica inversão direcção de abertura = 001 (DIR=EHE)
- \*\* Με λειτουργία αντιστροφής κατεύθυνσης ανοίγματος = 001 (DIR=EHE)
- \*\* Z logiką działania zapewniającą odwrócenie kierunku otwierania = 001 (DIR=EHE)
- \*\* С логикой реверсирования направления открытия = 001 (DIR=EHE)
- \*\* S logikou obrácení směru při otvírání = 001 (DIR= EHE)
- \*\* Açılma yönü ters çevirme lojigi ile = 001 (DIR= EHE)

\*\*\* Blu - Azul - Μπλε - niebieski - синий - modro - mavi  
 \*\*\*\* Rosso - Vermelho - κόκκινο - czerwony - красный - červený - kırmızı

- 1= +Rosso \*\*\*\*
- 2= - Blu \*\*\*
- 3= SWO\*/SWC\*\*
- 4= SWC\*/SWO\*\*
- 5= +REF SWE

VIRGO SMART BT A	
Potência máxima - Μέγιστη ισχύς - Moc maksymalna - Максимальная мощность - Maximální výkon - Maksimum güç	110W
Ciclo máximo - Μέγιστος κύκλος - Cykl maksymalny - Максимальный цикл - Maximální cyklus - Maksimum çevrim	20 ciclos/h - 20 κύκλοι/ώρα 20 cykl/h - 20 циклов/ч 20 cyklů/hod - 20 devir/saat

**VIRGO SMART BT A**  
 (5 fios - 5 σύρματα - 5 przewodów - 5 проводов - 5 vodičů - 5 tel)

ε ιΡα Νοκωε - εΥΡε δε ΝοκΕυρ - ΝοκωεΝεΥΡ - Νοκωρ εΥΡε - ε ιΡα Νοκωρ: 9

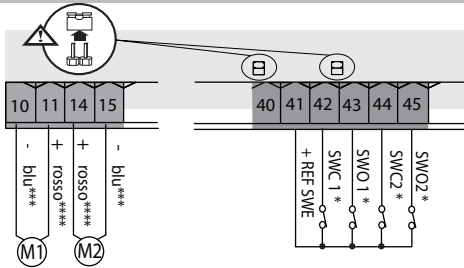

**VIRGO SMART BT A**  
 (3 fios - 3 σύρματα - 3 przewodów - 3 проводов - 3 vodičů - 3 tel)

ε ιΡα Νοκωε - εΥΡε δε ΝοκΕυρ - ΝοκωεΝεΥΡ - Νοκωρ εΥΡε - ε ιΡα Νοκωρ: 10

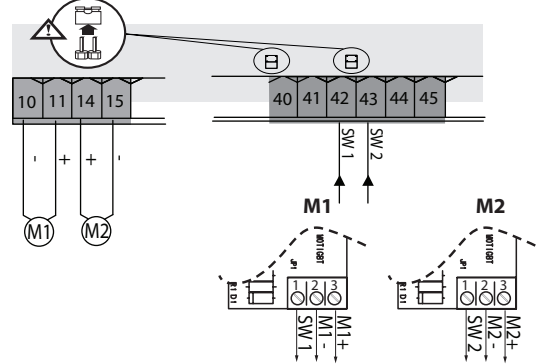

**M1= VIRGO SMART BT A (Esquerda-Αριστερά-Wersja prawa-Λεвая-Влево-Sol) / M2= VIRGO SMART BT A SQ (Direita-Δεξιά-Wersja-lewa-Правая-VpravoSağ)**

inv.direz. ap / open in other direct. / inv.sens.ouv  
 inv richt offnung / inv.direcc.ap./ Inversão direcção de abertura: = 0 ( inE )

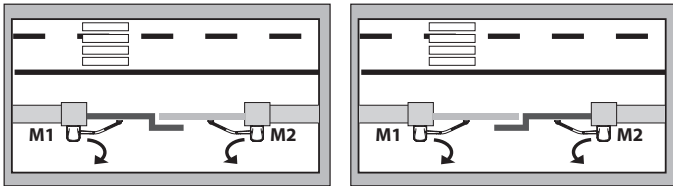

inv.mot / inv.mot / inw.silh = 0  
 инв.мот. / inv.mot/mot.inv. = 1

inv.direz. ap / open in other direct. / inv.sens.ouv  
 inv richt offnung / inv.direcc.ap./ Inversão direcção de abertura: = 1 ( EHE )

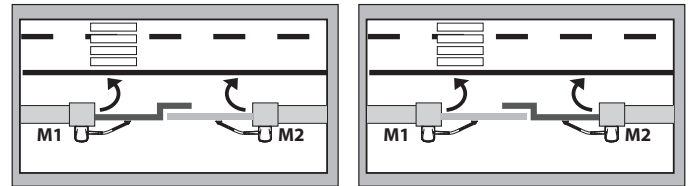

inv.mot / inv.mot / inw.silh = 0  
 инв.мот. / inv.mot/mot.inv. = 1

**M1= VIRGO SMART BT A (Direita-Δεξιά-Wersja-lewa-Правая-VpravoSağ) / M2= VIRGO SMART BT A SQ (Esquerda-Αριστερά-Wersja prawa-Λεвая-Влево-Sol)**

inv.direz. ap / open in other direct. / inv.sens.ouv  
 inv richt offnung / inv.direcc.ap./ Inversão direcção de abertura: = 1 ( EHE )

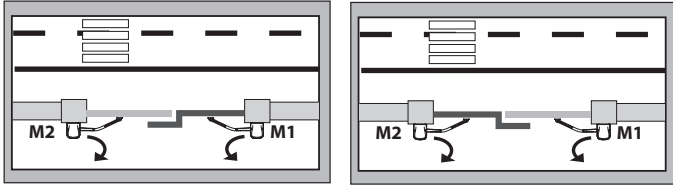

inv.mot / inv.mot / inw.silh = 0  
 инв.мот. / inv.mot/mot.inv. = 1

inv.direz. ap / open in other direct. / inv.sens.ouv  
 inv richt offnung / inv.direcc.ap./ Inversão direcção de abertura: = 0 ( inE )

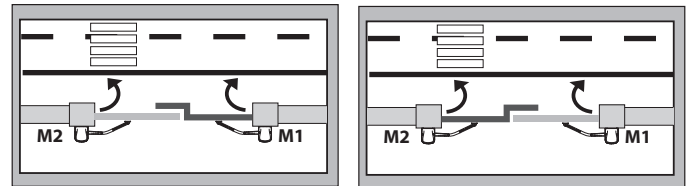

inv.mot / inv.mot / inw.silh = 0  
 инв.мот. / inv.mot/mot.inv. = 1

**ATENÇÃO:** com atuadores com bloqueios integrados é obrigatório o retardamento sempre ativo a um valor superior a 5.

**ΠΡΟΣΟΧΗ:** στα μοτέρ με ενσωματωμένα stop είναι υποχρεωτικό η επιβράδυνση να είναι πάντα ενεργοποιημένη με τιμή μεγαλύτερη από 5.

**UWAGA:** w przypadku silowników z wbudowanymi ogranicznikami, parametr spowalniania ruchu powinien być zawsze aktywowany i powinien wynosić powyżej 5.

**ВНИМАНИЕ:** при остановленных встроенных исполнительных механизмах обязательно всегда поддерживать замедление со значением, превышающем 5.

**UPOZORNĚNÍ:** v případě akčních členů s integrovanými dorazy musí být zpomalení vždy aktivní s hodnotou vyšší než 5.

**DIKKAT:** stop pimleri entegre olan aktüatörler ile 5" üzerinde bir değerde yavaşlamanın daima etkin olması zorunludur



### E5 BT A18

ε ΙΡα ΠοταοΕ - ε ΥΡΕ dE ΠαεΕυρ - ΠοταοΕηΥΡ - Ποταο ΕΥΡΕ - ε ΙΡα Ποταο:

11

### E5 BT A12

ε ΙΡα ΠοταοΕ - ε ΥΡΕ dE ΠαεΕυρ - ΠοταοΕηΥΡ - Ποταο ΕΥΡΕ - ε ΙΡα Ποταο:

12



Selecione o modelo correto de motor  
Επιλέξτε το σωστό μοντέλο μοτέρ  
Wybrać właściwy model silnika  
Выбрать соответствующую модель двигателя  
Zvolte správný model motoru  
Dogru motor modelini seçiniz

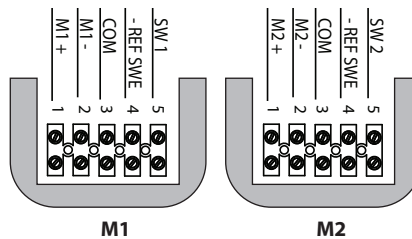
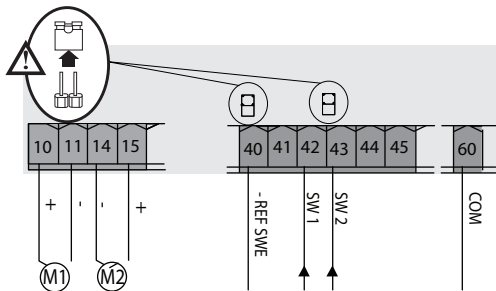

	E5 BT A18	E5 BT A12
Potência máxima - Μέγιστη ισχύς - Moc maksymalna - Максимальная мощность - Maximální výkon - Maksimum güç	40W	40W
Ciclo máximo - Μέγιστος κύκλος - Cykl maksymalny - Максимальный цикл - Maximální cyklus - Maksimum çevrim	20 ciclos/h - 20 κύκλοι/ώρα - 20 cykli/h 20 циклов/ч - 20 cyklů/hod - 20 devir/saat	100 ciclos/h - 100 κύκλοι/ώρα - 100 cykli/h 100 циклов/ч - 100 cyklů/hod - 100 devir/saat
FOLHA MÁX. - ΜΕΓ. ΦΥΛΛΟ. - VANTAIL MAXI СТВОРКА, МАКС., МАХ - ΚΡÍΔΛΟ VРAT - МАКСÍМУМ ΚΑΝΑΤ	consulte o manual do motor - βλέπε εγχειρίδιο κινητήρα patrz instrukcja silnika - см. руководство по эксплуатации двигателя viz návod motoru - bakiniz motor kullanim kilavuzu	consulte a tabela abaixo - βλέπε πίνακα παρακάτω patrz poniższa tabela - см. таблицу ниже viz následující tabulku - bakiniz aşağıdaki tablo
Comprimento máximo do cabo - Μέγιστο μήκος καλωδίου Maksymalna długość przewodu - Максимальная длина кабеля Maximální délka kabelu - Maksimum kablo uzunluğu	30m	30m

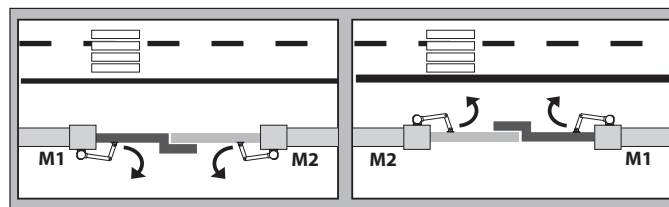
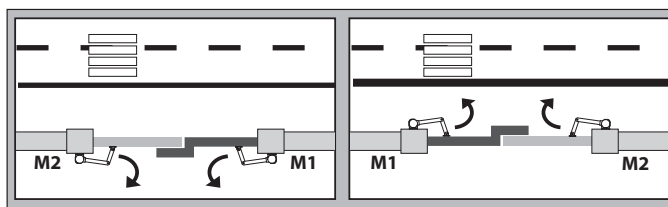

inv.mot/inv.mot/inw.siln/инв.мот./inv.mot/mot.inv. = 0

inv.mot/inv.mot/inw.siln/инв.мот./inv.mot/mot.inv. = 0

Inversão direcção de abertura / Αντιστροφή κατεύθυνσης ανοίγματος  
Odwroćenie kierunku ruchu otwierania / Изменение направления открытия  
Obrácení směru při otvírání / Açılma yönü ters çevirme = 0 (inE)

Inversão direcção de abertura / Αντιστροφή κατεύθυνσης ανοίγματος  
Odwroćenie kierunku ruchu otwierania / Изменение направления открытия  
Obrácení směru při otvírání / Açılma yönü ters çevirme = 1 (EHE)

## E5 BT A 12

Nos portões pedonais, regule a velocidade de modo a limitar a energia da folha a um valor máximo de 1,69 Joules (conforme previsto pela norma EN16005).  
Utilize a tabela para determinar os tempos mínimos de fecho entre 90° e 10°.

ΣΤΙΣ πύλες πεζών ρυθμίστε την ταχύτητα έτσι ώστε να περιορίζεται η ενέργεια του φύλλου σε μέγιστη τιμή 1,69 Joules (όπως προβλέπεται από το EN16005). Χρησιμοποιήστε τον πίνακα για να καθορίσετε τους ελάχιστους χρόνους κλεισίματος μεταξύ 90° και 10°.

W bramkach dla pieszych należy wyregulować prędkość w taki sposób, aby ograniczyć energię skrzydła do wartości maksymalnej 1,69 dżuła (zgodnie z normą EN16005).  
Skorzystać z tabeli, aby określić minimalne czasy zamykania między 90° a 10°.

В калитках отрегулируйте скорость таким образом, чтобы ограничить величину энергии створки до максимального значения 1,69 Джоуль (как предусмотрено требованиями стандарта EN16005). Используйте таблицу для определения минимального времени закрытия между углами 90° и 10°.

U bran pro pěší seříďte rychlost tak, aby energie křídla byla omezena pod max. hodnotu 1,69 J (podle ustanovení normy EN 16005).

Tabulku použijte ke stanovení minimálních časů zavírání z 90° na 10°.

Yaya kapilarında hızı, kapı kanadının enerjisini maksimum 1.69 jul (en16005'dan öngörülüdür) şekilde değerine sinirleyacak şekilde ayarlayın. 90°e 10° arasında minimum kapanma sürelerini belirlemek için tabloyu kullanın.

### Tabela dos tempos mínimos de manobra da folha

Πίνακας ελάχιστων χρόνων ελιγμού του φύλλου  
Tabela minimalnych czasów manewru skrzydła  
Таблица минимального времени движений створки  
Tabulka minimálních časů manévru křídla  
Καρι καναδι minimum manevra süreleri tablosu

Largura da folha (mm) Πλάτος φύλλου (mm) Szerokość skrzydła (mm) Ширина створки (мм) Šířka křídla (mm) Καρι καναδι genişliği (mm)	Peso da folha (kg) / Βόρος φύλλου (kg) / Masa skrzydła (kg) Βεσ створки (кг) / Hmotnost křídla (kg) / Καρι καναδι аğırlığı (kg)			
	50	60	80	90
750 mm	3,0 s	3,0 s	3,0 s	3,5 s
850 mm	3,0 s	3,0 s	3,5 s	4,0 s
1000 mm	3,5 s	3,5 s	4,0 s	4,5 s
1200 mm	4,0 s	4,5 s	4,5 s	5,0 s

A fase de aproximação (de 10° para a posição de fim de curso) deve ocorrer em pelo menos 1,5 s.

**Exemplo:** se a folha pesa 80 kg e tem 1000 mm de largura, regule a velocidade de manobra de 90° e 10° em pelo menos 4,0 s.

Para valores intermédios, utilize o maior valor: se a folha pesa 75 kg considere o valor de 80 kg, se a folha for de 1100 mm, utilize o valor de 1200 mm.

**IMPORTANTE:** o funcionamento de baixa energia não é considerado uma medida de proteção adequada se a folha for utilizada por idosos, enfermos, pessoas com deficiência.

Neste caso, forneça medidas de segurança adicionais, de acordo com as indicações da legislação em vigor e sua avaliação de risco local.

Η φάση προσέγγισης (από 10° έως τη θέση τέλους διαδρομής) πρέπει να πραγματοποιείται σε τουλάχιστον 1,5 δευτ.

**Παράδειγμα:** αν το φύλλο έχει βάρος 80 kg και πλάτος 1000 mm ρυθμίστε την ταχύτητα ελιγμού από τις 90° στις 10° σε τουλάχιστον 4,0 δευτ.

Para endiámiosas τιμές χρησιμοποιήστε μεγαλύτερη τιμή: αν το φύλλο έχει βάρος 75 kg υπολογίστε την τιμή 80kg, αν το φύλλο έχει πλάτος 1100 mm χρησιμοποιήστε την τιμή 1200 mm.

**ΣΗΜΑΝΤΙΚΟ:** η λειτουργία χαμηλής ενέργειας δεν θεωρείται μια διαστολή επαρκούς προστασίας εάν το φύλλο χρησιμοποιείται από ηλικιωμένους, αρρώστους, ΑΜΕΑ.

Σε αυτή την περίπτωση, παρέχετε πρόσθετα μέτρα ασφαλείας, σύμφωνα με τις διατάξεις της ισχύουσας νομοθεσίας και την επιτόπια αξιολόγηση κινδύνου.

Faza zbliżania (od 10° do pozycji krańcowej) musi trwać przynajmniej 1,5 s.

**Przykład:** jeśli skrzydło waży 80 kg i ma szerokość 1000 mm, ustawij prędkość manewru od 90° do 10° na przynajmniej 4,0 s.

Dla wartości pośrednich użyj większej wartości: jeśli skrzydło waży 75 kg, uwzględnij wartość 80 kg, jeśli szerokość skrzydła wynosi 1100 mm, użyj wartości 1200 mm.

**WAŻNE:** działanie przy niskiej energii nie jest uznawane za odpowiedni środek zabezpieczający, jeśli skrzydło jest użytkowane przez osoby starsze, chore, niepełnosprawne. W takim przypadku zastosować dodatkowe środki bezpieczeństwa, zgodnie z zaleceniami obowiązujących przepisów oraz zgodnie z miejscową oceną ryzyka.

Fáza približenia (ot ugla 10° do položenia ogranichitelja) dolžna proizoiyti po menšej merze za 1,5 s.

**Например:** если створка весит 80 кг и её ширина составляет 1000 мм, отрегулируйте скорость движения от угла 90° и 10° минимумом на 4,0 с.

Для промежуточных значений используйте наибольшее значение: если створка весит 75 кг, то рассматривайте значение 80 кг, если створка шириной 1100 мм, то используйте значение 1200 мм.

**ВАЖНО:** функционирование с низким энергопотреблением не считается соответствующей защитной мерой, если дверь используется стариками, больными, инвалидами. В данном случае необходимо обеспечить дополнительные меры безопасности, в соответствии с положениями действующего законодательства и вашей оценкой существующего на месте риска.

Fáze približeni (od 10° po polohu koncového spínače) musí proběhnout za nejméně 1,5 s.

**Příklad:** pokud křídlo váží 80 kg a je široké 1 000 mm, seříďte rychlost manévru z 90° na 10° na nejméně 4,0 s.

Pro mezilehlé hodnoty použijte vždy vyšší hodnotu: Pokud křídlo váží 75 kg, použijte hodnotu 80 kg, pokud je křídlo široké 1 100 mm, použijte hodnotu 1 200 mm.

**DŮLEŽITÉ:** Slaboproudý systém není považován za dostatečné ochranné opatření v případě, že je křídlo používáno staršími, nemocnými či postizenými osobami.

V tomto případě přijmíte dodatečná bezpečnostní opatření v souladu s ustanoveními platných právních předpisů a místním posouzením rizika.

Yaklaşma fazi (10°'den strok sonu pozisyonuna kadar) en az 1,5 saniye içerisinde gerçekleşmelidir.

**Örnek:** eğer kapı kanadı ağırlığı 80 kg ve genişliği 1000 mm ise 90° ve 10°'den manevra hızı en az 4,0 saniye olarak ayarlanmalıdır.

Orta değerler için en yüksek değeri kullanın: eğer kapı kanadı 75 kg ise 80 kg olarak düşünün, kapı genişliği 1100 mm ise değeri 1200 mm olarak alın.

**ÖNEMLİ:** Düşük enerjide çalışma, kapının yaşlılar, özürülüler, hareket kabiliyeti kısıtlı kişiler tarafından kullanılması halinde uygun bir koruma önlemi olarak düşünülemez. Bu durumda, yürürlükteki mevzuat hükümlerine ve kendi yerel saha risk değerlendirmenize göre ilave güvenlik tedbirleri alın.

**ELI BT A 40 + FCE**

εΙΡο ΡοτορΕ - εΥΡΕ dE ΡοτΕUρ - ΡοτορΕηεΥΡ - Ροτορ εΥΡΕ - εΙΡο Ροτορ: **13**

**E**

com fim de curso - Χωρίς θερματικό διακόπτη  
z wyłącznikiem krańcowym - с концевым выключателем  
s koncovým spínačem - sinir anahtarı ile

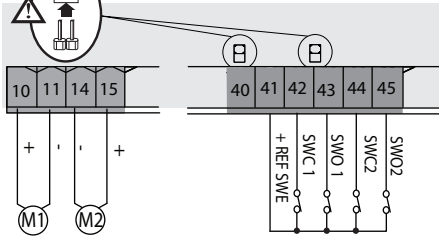

ELI BT A 40 + FCE	
Potência máxima - Μέγιστη ισχύς - Moc maksymalna - Максимальная мощность - Maximální výkon - Maksimum güç	<b>180W</b>
Ciclo máximo - Μέγιστος κύκλος - Cykl maksymalny - Максимальный цикл - Maximální cyklus - Maksimum çevrim	ciclo continuo - συνεχής κύκλος cykl ciągły - непрерывный цикл nepřetržitý cyklus - sürekli döngü

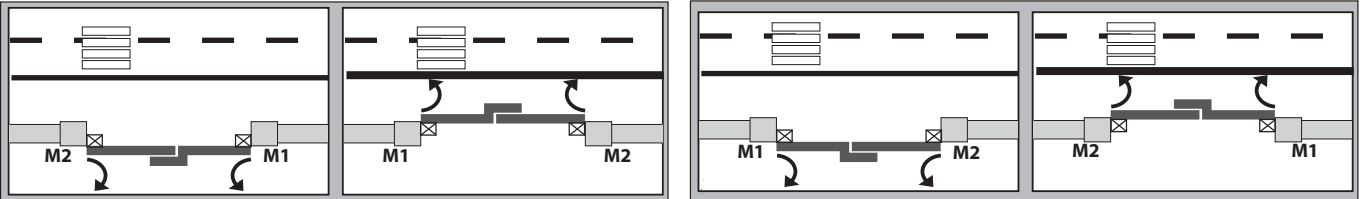

inv.mot/inv.mot/inw.siln/инв.мот./inv.mot./mot.inv. = 0  
Inversão direcção de abertura / Αντιστροφή κατεύθυνσης ανοίγματος = 0 ( inε )  
Odwrośnienie kierunku ruchu otwierania / Изменение направления открытия = 1 ( ΕΗε )  
Obrácení směru při otvírání / Açılma yönü ters çevirme

**ELI BT A35 V + FCE**

εΙΡο ΡοτορΕ - εΥΡΕ dE ΡοτΕUρ - ΡοτορΕηεΥΡ - Ροτορ εΥΡΕ - εΙΡο Ροτορ: **14**

com fim de curso - Χωρίς θερματικό διακόπτη  
z wyłącznikiem krańcowym - с концевым выключателем  
s koncovým spínačem - sinir anahtarı ile

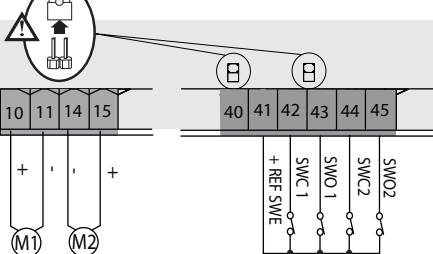

ELI BT A35 V + FCE	
Potência máxima - Μέγιστη ισχύς - Moc maksymalna - Максимальная мощность - Maximální výkon - Maksimum güç	<b>100W</b>
Ciclo máximo - Μέγιστος κύκλος - Cykl maksymalny - Максимальный цикл - Maximální cyklus - Maksimum çevrim	50 ciclos/h - 50 κύκλοι/ώρα 50 cykl/h - 50 циклов/ч 50 cyklů/hod - 50 devir/saat

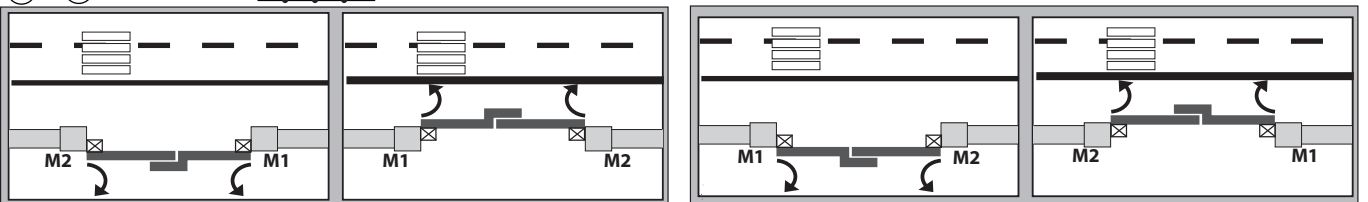

inv.mot/inv.mot/inw.siln/инв.мот./inv.mot./mot.inv. = 0  
Inversão direcção de abertura / Αντιστροφή κατεύθυνσης ανοίγματος = 0 ( inε )  
Odwrośnienie kierunku ruchu otwierania / Изменение направления открытия = 1 ( ΕΗε )  
Obrácení směru při otvírání / Açılma yönü ters çevirme

**ELI BT A40**

εΙΡο ΡοτορΕ - εΥΡΕ dE ΡοτΕUρ - ΡοτορΕηεΥΡ - Ροτορ εΥΡΕ - εΙΡο Ροτορ: **15**

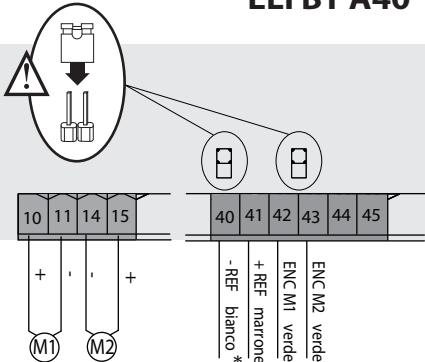

*Bianco	**Marrone	***Verde
White	Brown	Green
Blanc	Marron	Vert
Weiß	Braun	Grün
Blanco	Maron	Verde
Wit	Bruin	Groen

ELI BT A 40	
Potência máxima - Μέγιστη ισχύς - Moc maksymalna - Максимальная мощность - Maximální výkon - Maksimum güç	<b>180W</b>
Ciclo máximo - Μέγιστος κύκλος - Cykl maksymalny - Максимальный цикл - Maximální cyklus - Maksimum çevrim	ciclo continuo - συνεχής κύκλος cykl ciągły - непрерывный цикл nepřetržitý cyklus - sürekli döngü

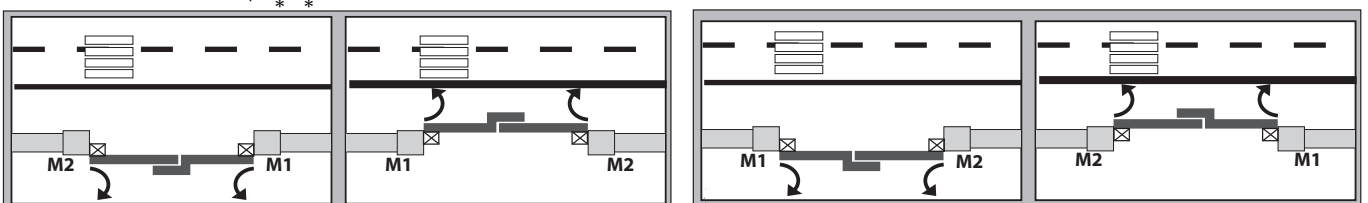

inv.mot/inv.mot/inw.siln/инв.мот./inv.mot./mot.inv. = 0  
Inversão direcção de abertura / Αντιστροφή κατεύθυνσης ανοίγματος = 0 ( inε )  
Odwrośnienie kierunku ruchu otwierania / Изменение направления открытия = 1 ( ΕΗε )  
Obrácení směru při otvírání / Açılma yönü ters çevirme

# ELI BT A35 V

εἰς ἰσορροπία - εἰς τὴν ἰσορροπία - ἰσορροπία - ἰσορροπία - εἰς ἰσορροπία

16

E

D814123 0AA01\_07

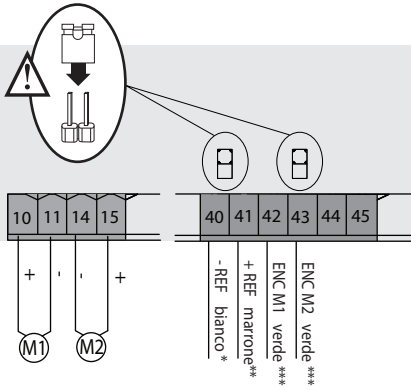

*Bianco	**Marrone	***Verde
White	Brown	Green
Blanc	Marron	Vert
Weiß	Braun	Grün
Blanco	Maron	Verde
Wit	Bruin	Groen

ELI BT A35 V	
Potência máxima - Μέγιστη ισχύς - Moc maksymalna - Максимальная мощность Maximální výkon - Maksimum güç	<b>100W</b>
Ciclo máximo - Μέγιστος κύκλος - Cykl maksymalny - Максимальный цикл Maximální cyklus - Maksimum çevrim	50 ciclos/h - 50 κύκλοι/ώρα 50 cykli/h - 50 циклов/ч 50 cyklů/hod - 50 devir/saat

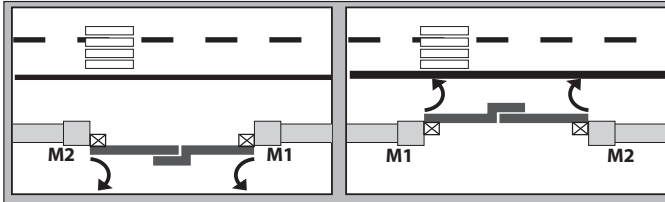

inv.mot/inv.mot/inw.siln/инв.мот./inv.mot/mot.inv.

= 0

Inversão direção de abertura / Αντιστροφή κατεύθυνσης ανοίγματος  
Odwroćenie kierunku ruchu otwierania / Изменение направления открытия  
Obrácení směru při otvírání / Açılma yönü ters çevirme

= 0 ( *inE* )

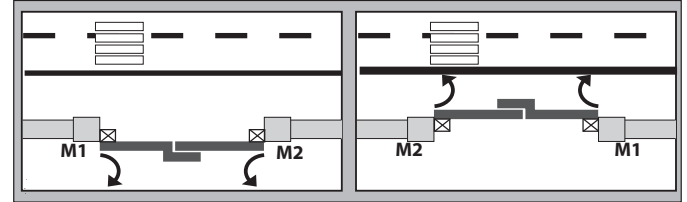

inv.mot / change mot / inv.mot / mot.tausch / inv.mot / inv.mot

= 0

Inversão direção de abertura / Αντιστροφή κατεύθυνσης ανοίγματος  
Odwroćenie kierunku ruchu otwierania / Изменение направления открытия  
Obrácení směru při otvírání / Açılma yönü ters çevirme

= 1 ( *EH* )



# MENU PROGRAMAÇÃO INSTALAÇÃO

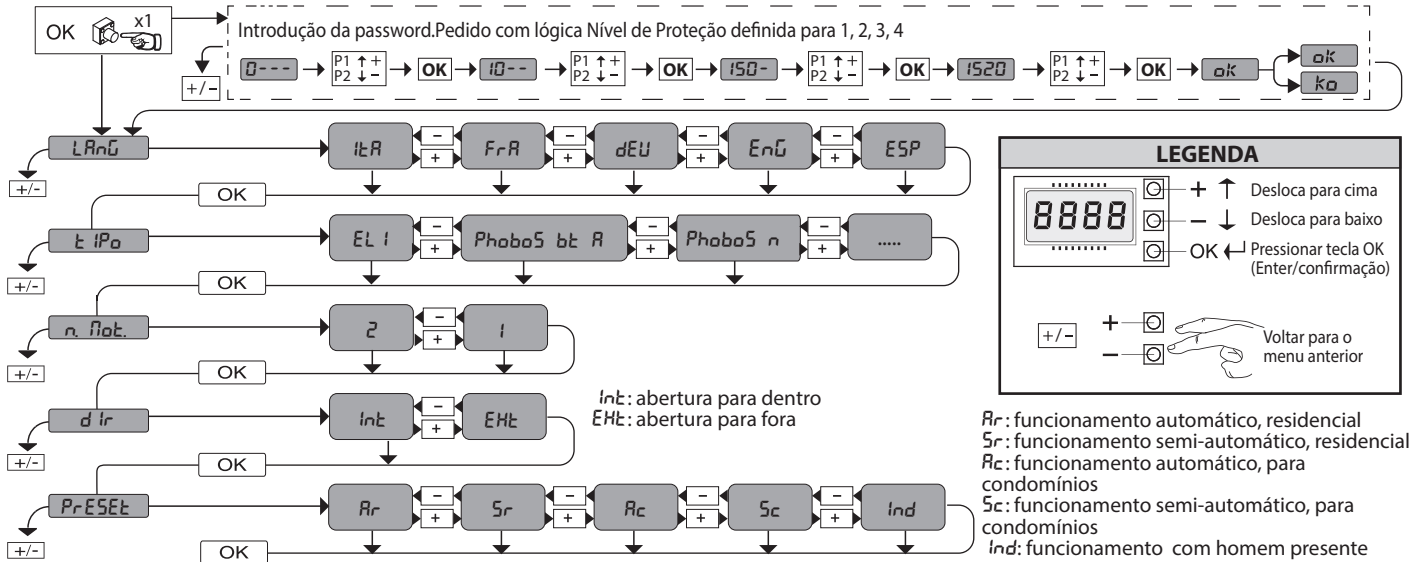

PRESET	DEFAULT	Rr	Sr	Rc	Sc	Ind
<b>PARÂMETROS</b>						
<b>LOGICAS</b>						
TCA	0	1	0	1	0	0
Movimento passo-a-passo	0	1	0	1	0	0
Pré-alarme	0	0	0	1	1	0
Homem presente	0	0	0	0	0	1
Bloqueia impulsos na abertura	0	0	0	1	1	0

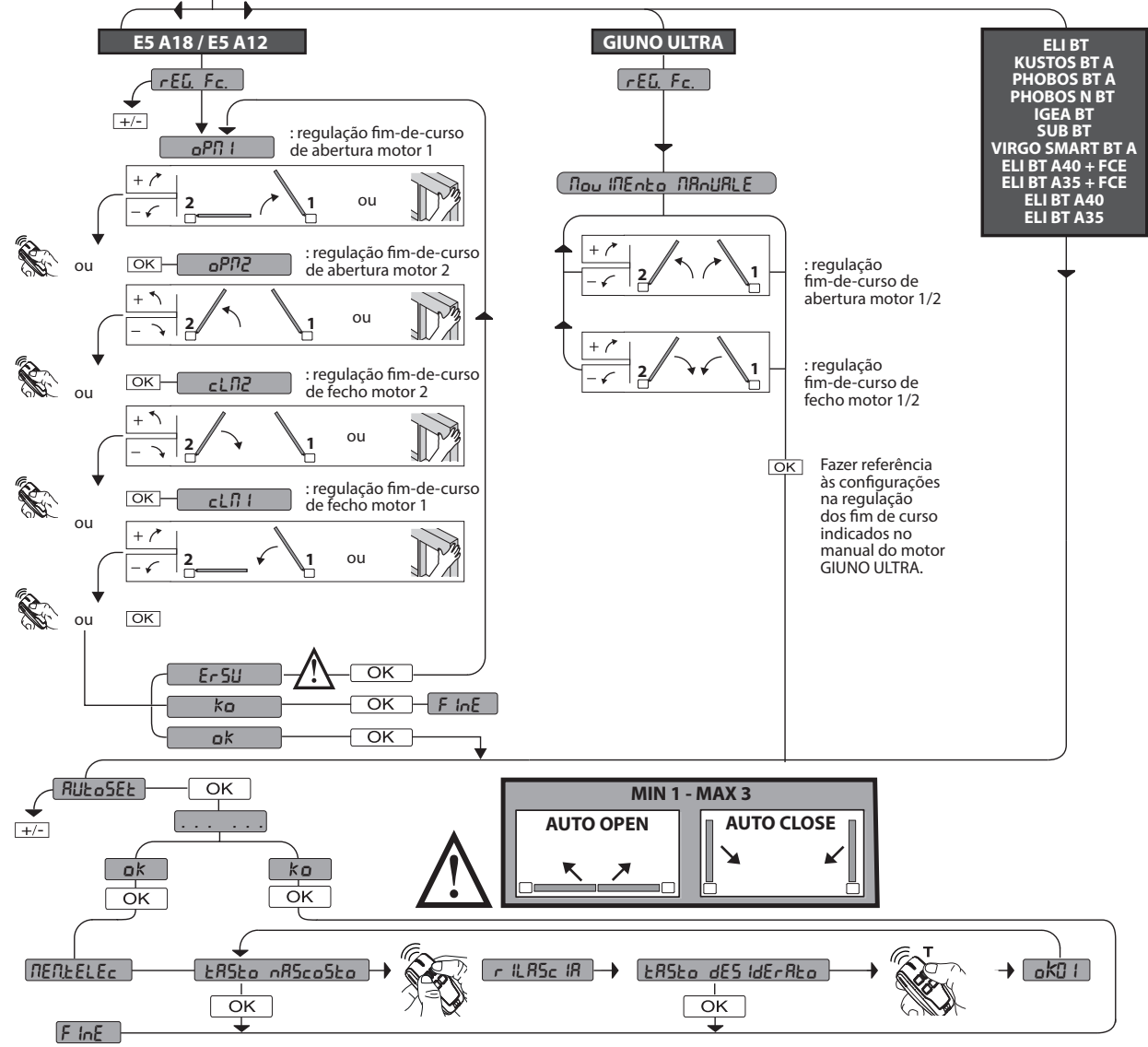

# ΜΕΝΟΥ ΡΥΘΜΙΣΗΣ ΕΓΚΑΤΑΣΤΑΣΗΣ

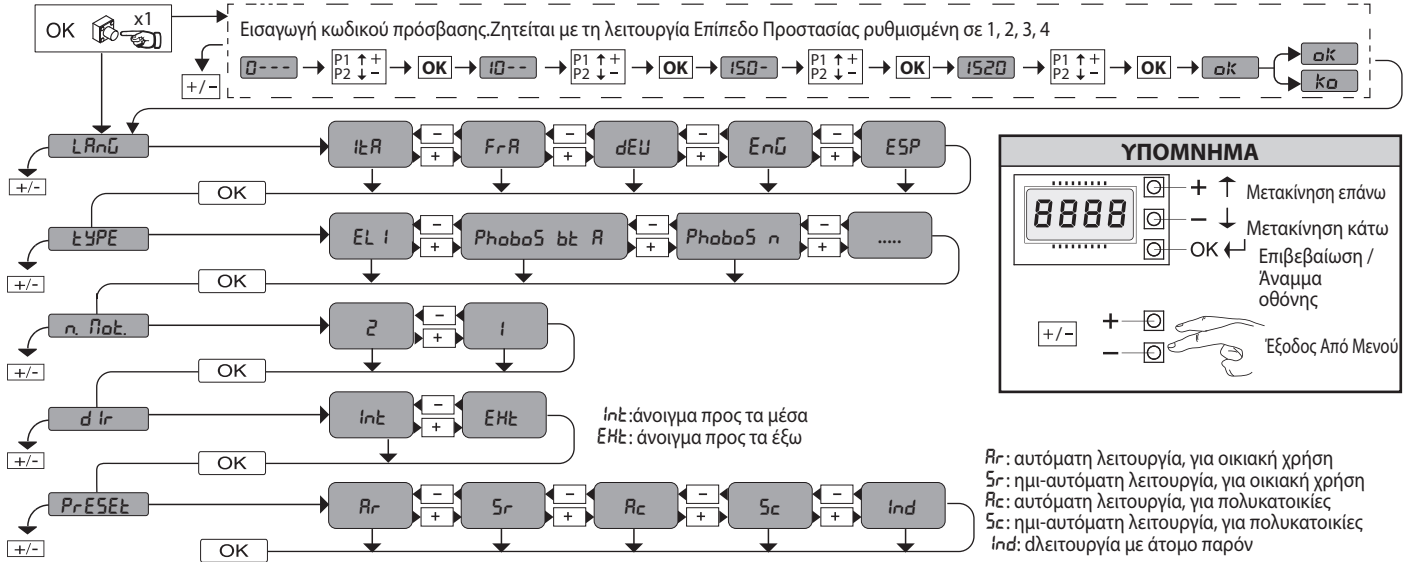

**ΥΠΟΜΝΗΜΑ**

+ ↑ Μετακίνηση επάνω  
- ↓ Μετακίνηση κάτω  
OK ← Επιβεβαίωση / Άναμμα οθόνης

+/- + ⊖  
- ⊖

Έξοδος Από Μενού

PRESET	DEFAULT	Rr	Sr	Rc	Sc	ind
<b>ΠΑΡΑΜΕΤΡΟΙ</b>						
<b>LOGICAS</b>						
TCA	0	1	0	1	0	0
Κίνηση βήμα βήμα	0	1	0	1	0	0
Προειδοποίηση	0	0	0	1	1	0
Παρουσία ατόμου	0	0	0	0	0	1
Κλειδωμα σημάτων κατά το άνοιγμα	0	0	0	1	1	0

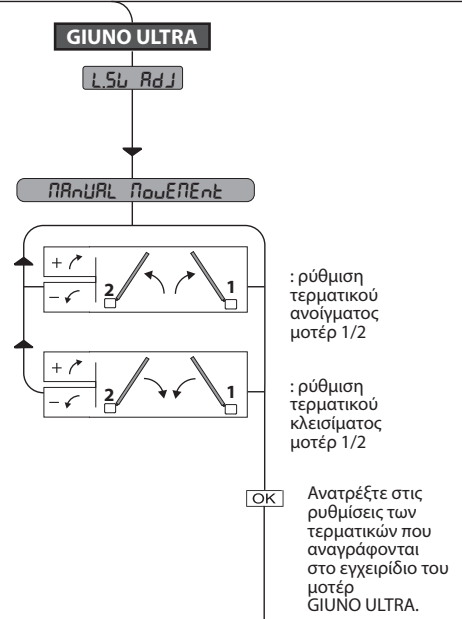
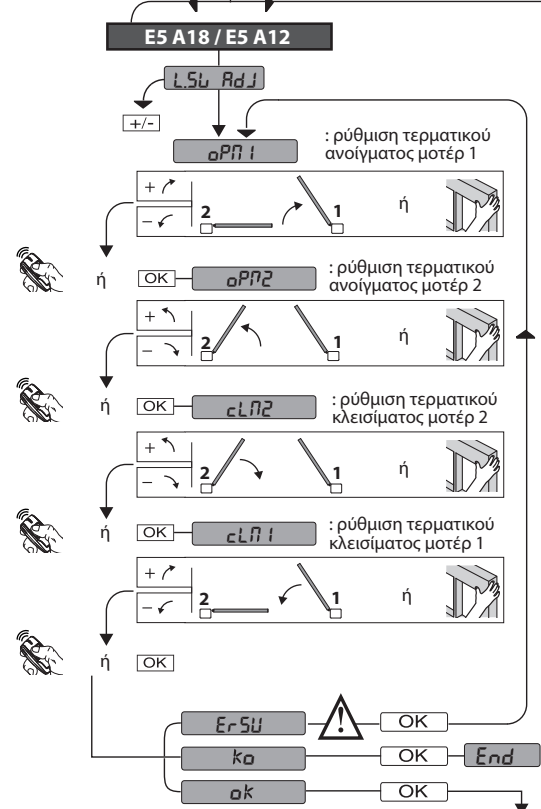

- ELI BT  
KUSTOS BT A  
PHOBOS BT A  
PHOBOS N BT  
IGEA BT  
SUB BT  
VIRGO SMART BT A  
ELI BT A40 + FCE  
ELI BT A35 + FCE  
ELI BT A40  
ELI BT A35

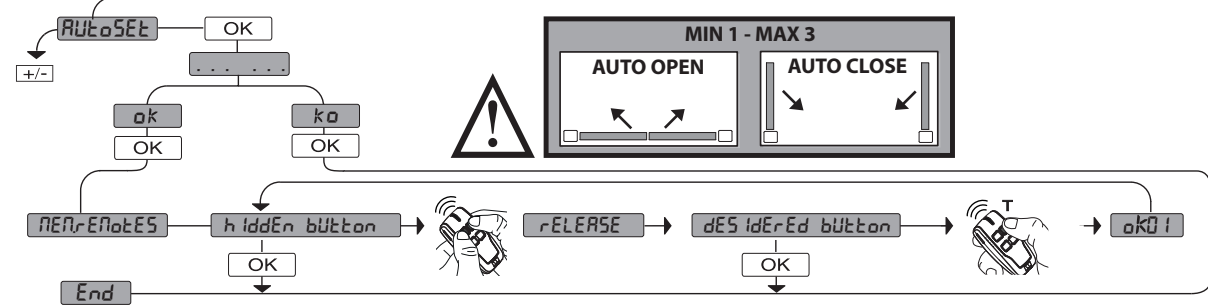

# MENU USTAWIEŃ INSTALACJI

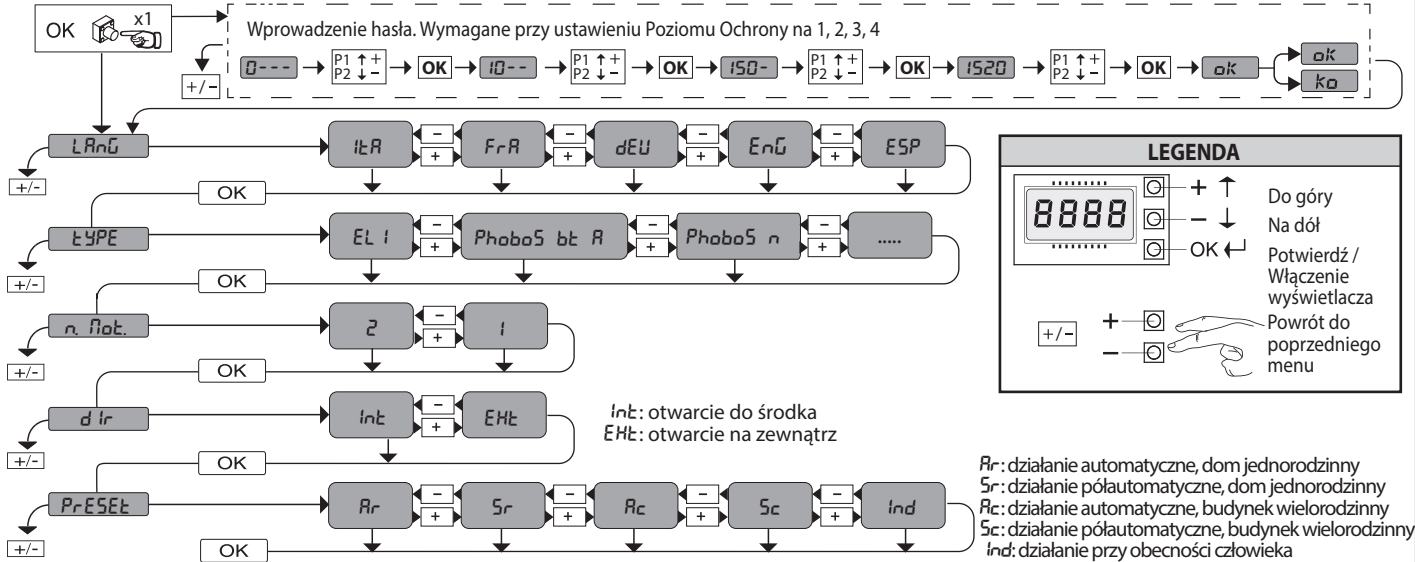

### LEGENDA

+ ↑ Do góry  
 - ↓ Na dół  
 OK ← Potwierdź / Włączenie wyświetlacza  
 Powrót do poprzedniego menu

+/- + ⊖  
 +/- - ⊖

PRESET	DEFAULT	Rr	Sr	Rc	Sc	ind
<b>ПАРАМЕТРОИ</b>						
<b>LOGICZNYCH</b>						
TCA	0	1	0	1	0	0
Praca krokowa	0	1	0	1	0	0
Alarm wstępny	0	0	0	1	1	0
Przytrzymaj przycisk	0	0	0	0	0	1
Blokuje impulsy podczas otwierania	0	0	0	1	1	0

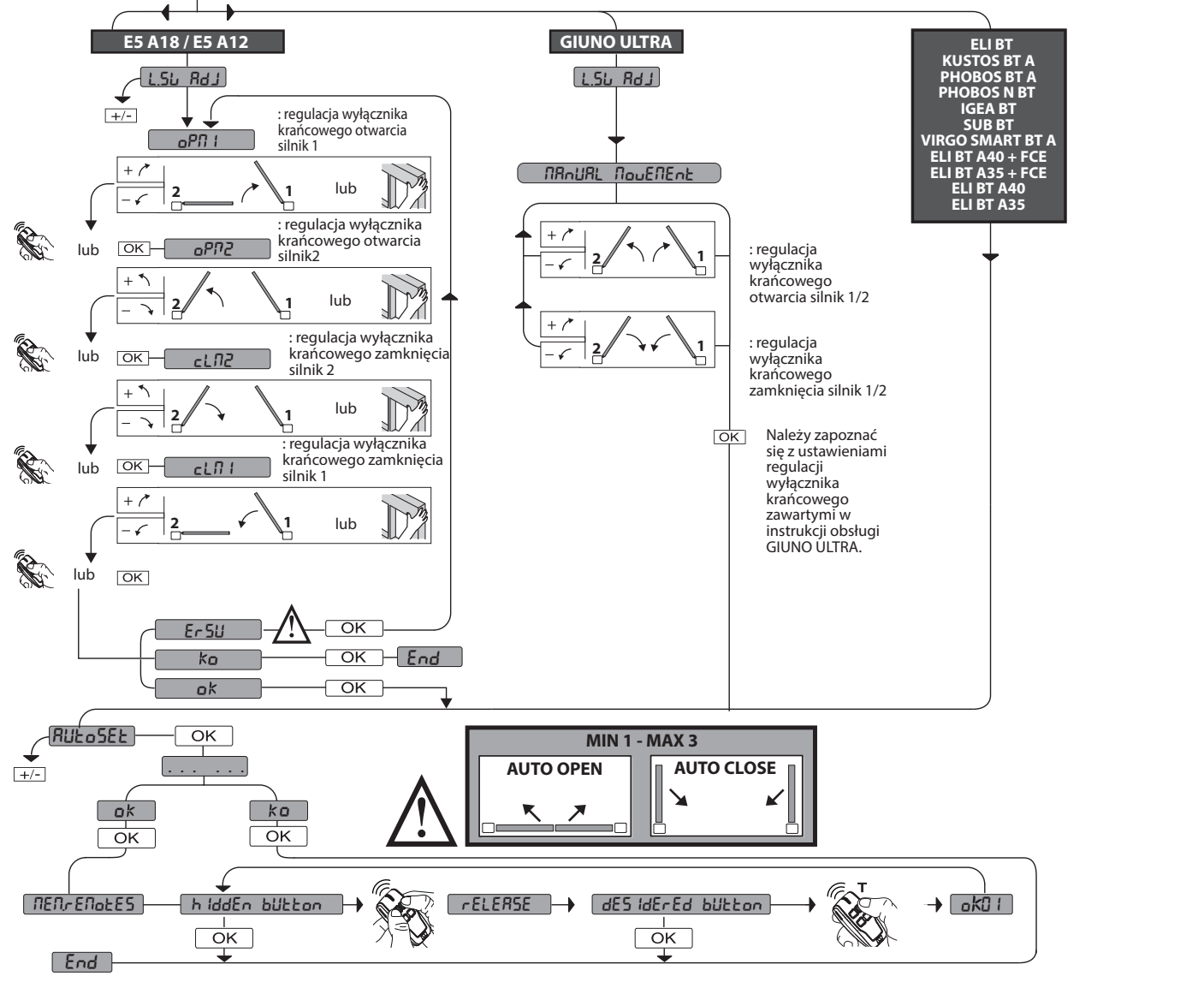

# МЕНЮ УСТАНОВКИ ОБОРУДОВАНИЯ

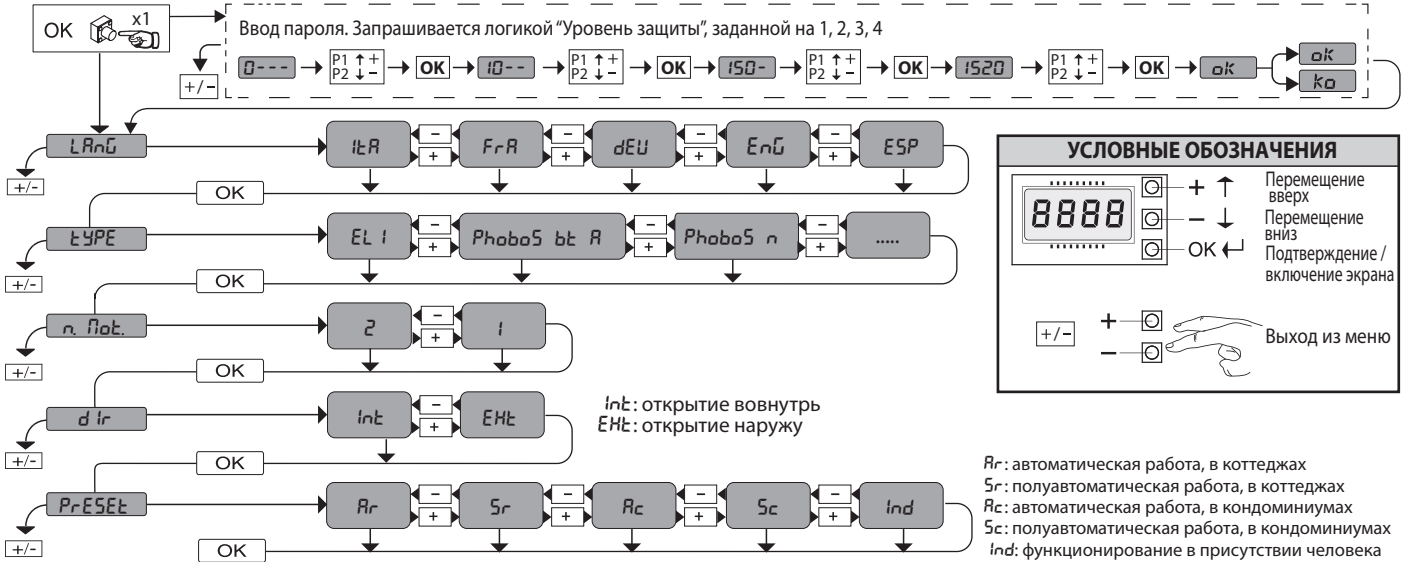

### УСЛОВНЫЕ ОБОЗНАЧЕНИЯ

+ ↑ Перемещение вверх  
 - ↓ Перемещение вниз  
 OK ← Подтверждение / включение экрана  
 +/- Выход из меню

PRESET	DEFAULT	Rr	Sr	Rc	Sc	Ind
<b>ПАРАМЕТРОИ</b>						
<b>ФУНКЦИИ</b>						
ТСА	0	1	0	1	0	0
Подаговое движение	0	1	0	1	0	0
Предупредительный сигнал	0	0	0	1	1	0
Присутствие человека	0	0	0	0	0	1
Присутствие человека	0	0	0	1	1	0

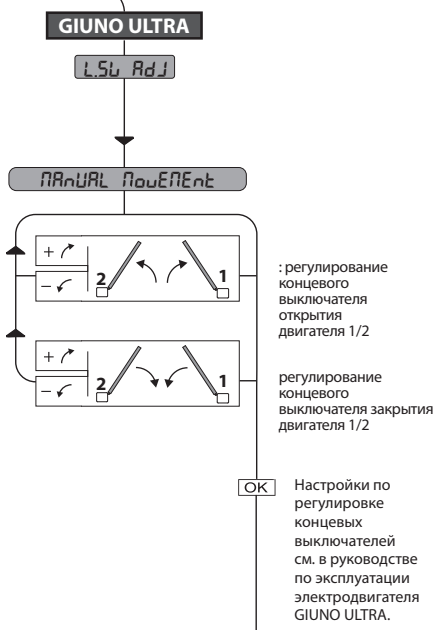
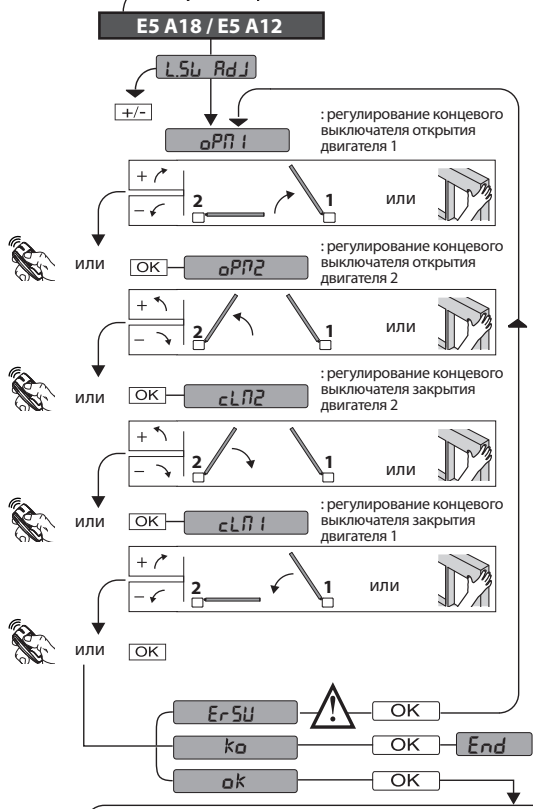

ELI BT  
 KUSTOS BT A  
 PHOBOS BT A  
 PHOBOS N BT  
 IGEA BT  
 SUB BT  
 VIRGO SMART BT A  
 ELI BT A40 + FCE  
 ELI BT A35 + FCE  
 ELI BT A40  
 ELI BT A35

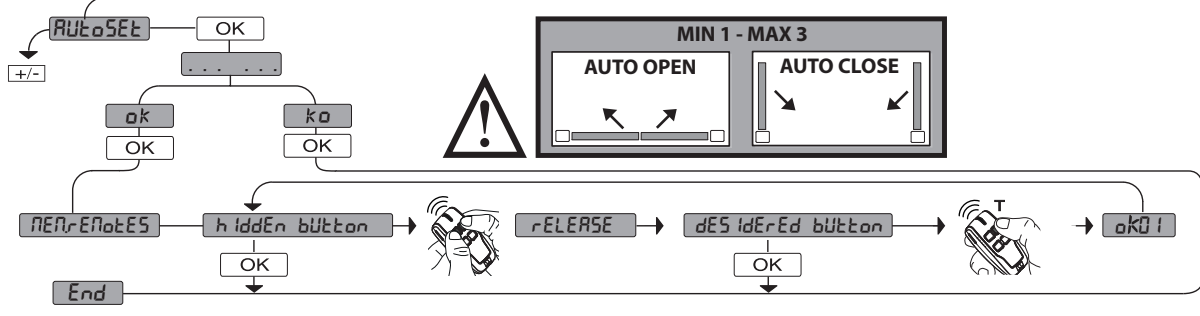

# MENU PRO NASTAVENÍ ZAŘÍZENÍ

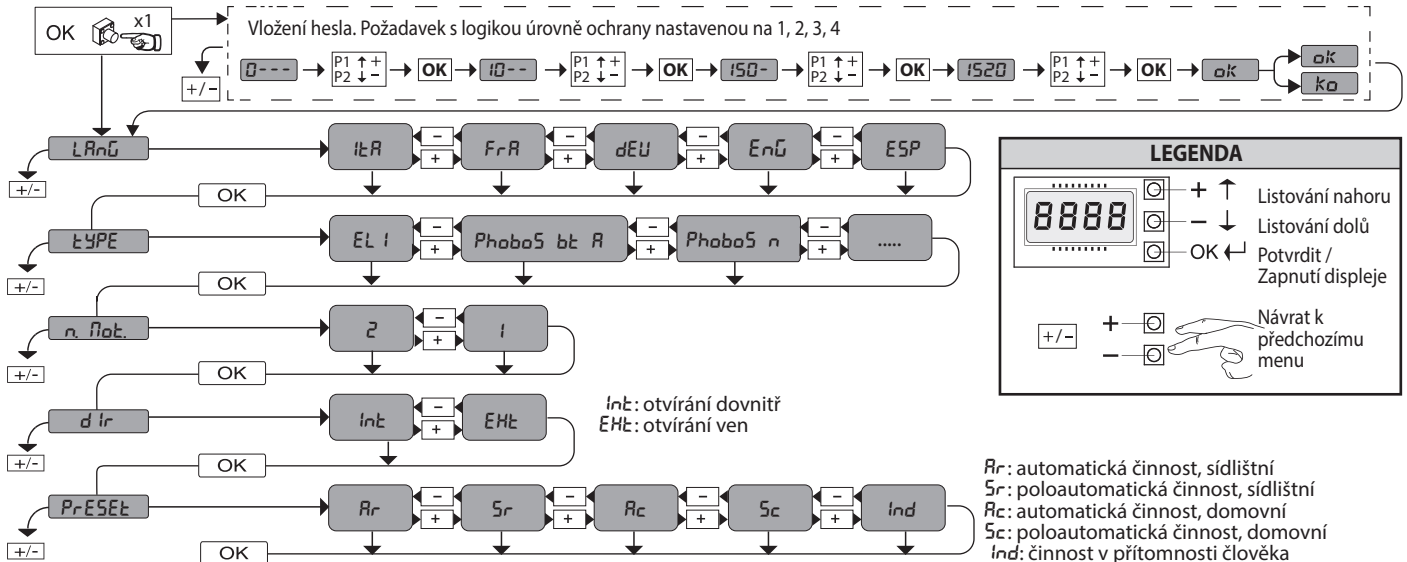

PRESET	DEFAULT	Rr	Sr	Rc	Sc	Ind
<b>PARAMETRY</b>						
<b>LOGIKA</b>						
TCA	0	1	0	1	0	0
Krokový pohyb	0	1	0	1	0	0
Návěst poplachu	0	0	0	1	1	0
Přítomnost člověka	0	0	0	0	0	1
Blokuje impulsy při otvírání	0	0	0	1	1	0

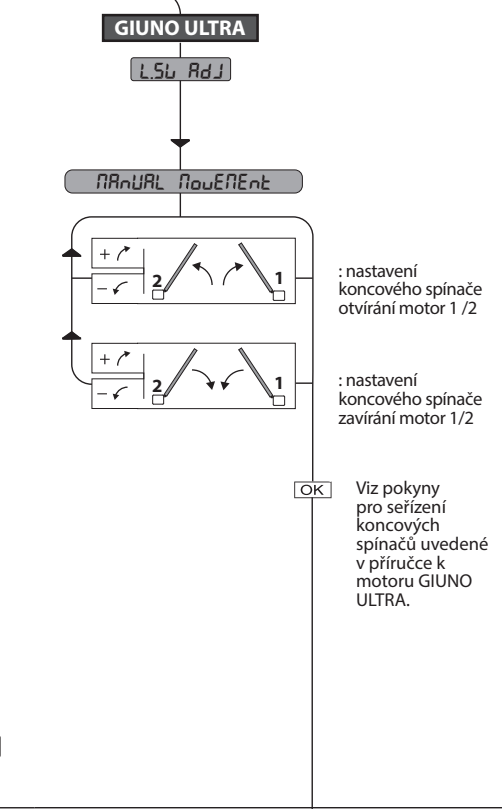
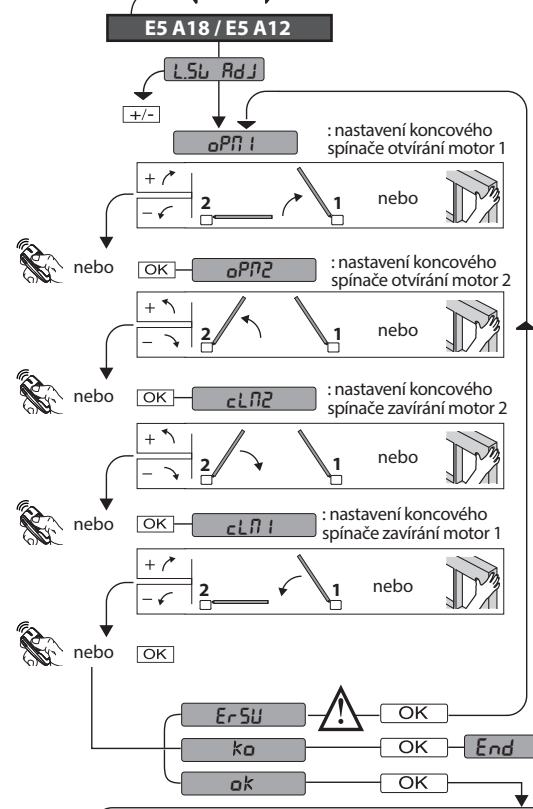

**ELI BT**  
**KUSTOS BT A**  
**PHOBOS BT A**  
**PHOBOS N BT**  
**IGEA BT**  
**SUB BT**  
**VIRGO SMART BT A**  
**ELI BT A40 + FCE**  
**ELI BT A35 + FCE**  
**ELI BT A40**  
**ELI BT A35**

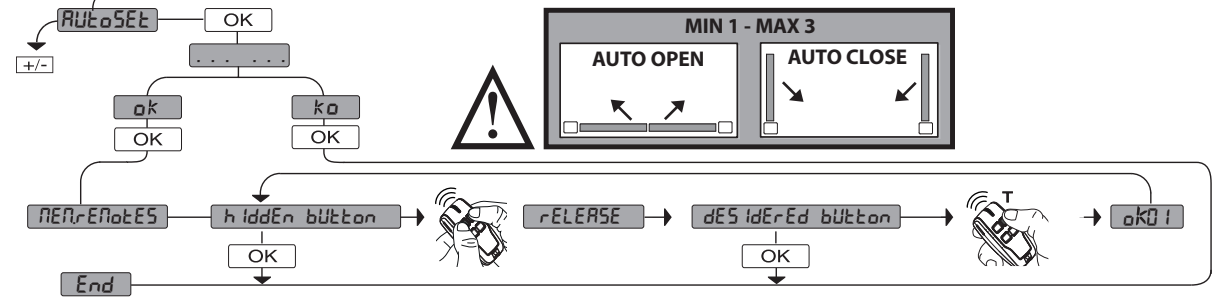

# TESİS AYARLAMA MENÜSÜ

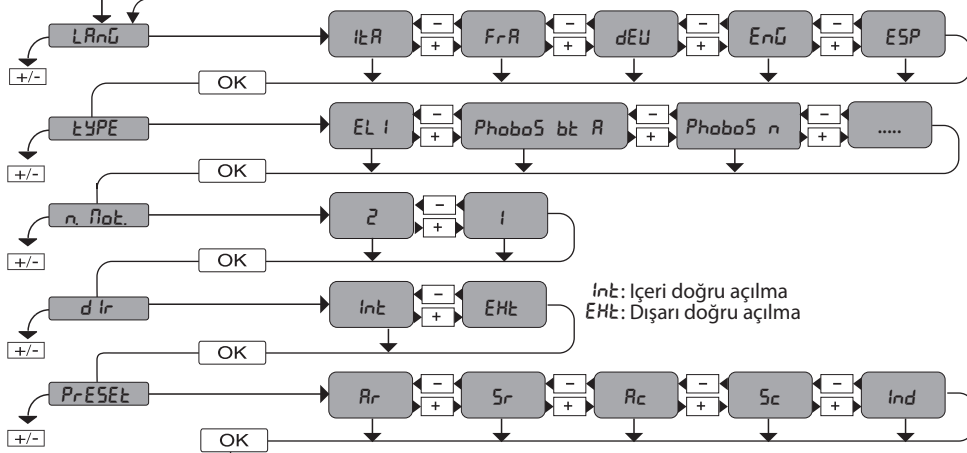
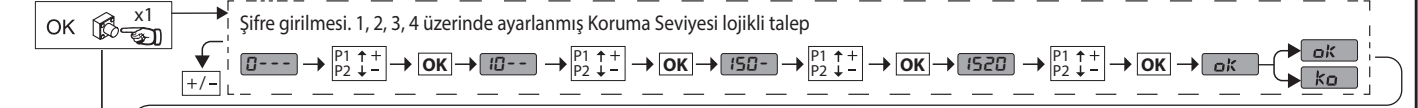

### ANLAMLAR

Yukarı kaydır  
Aşağı kaydır  
Onay/Ekran çalıştırma

Menü Çıkışı

Rr: Otomatik işleme, konut tipi  
Sr: Yarı otomatik işleme, konut tipi  
Rc: Otomatik işleme, apartman tipi  
Sc: Yarı otomatik işleme, apartman tipi  
İnd: İnsan mevcut işleme

PRESET	DEFAULT	Rr	Sr	Rc	Sc	İnd
<b>PARAMETRELER</b>						
<b>LOJİK</b>						
TCA	0	1	0	1	0	0
Adım adım hareketi	0	1	0	1	0	0
Ön alarm	0	0	0	1	1	0
İnsan mevcut	0	0	0	0	0	1
Açılmada impulsarı bloke et	0	0	0	1	1	0

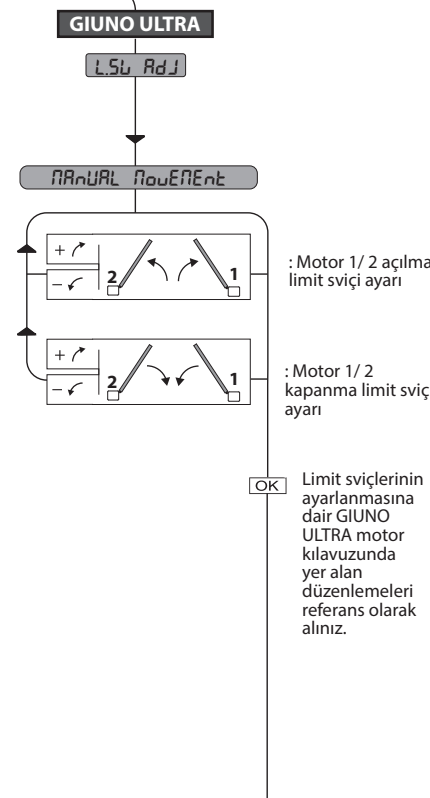
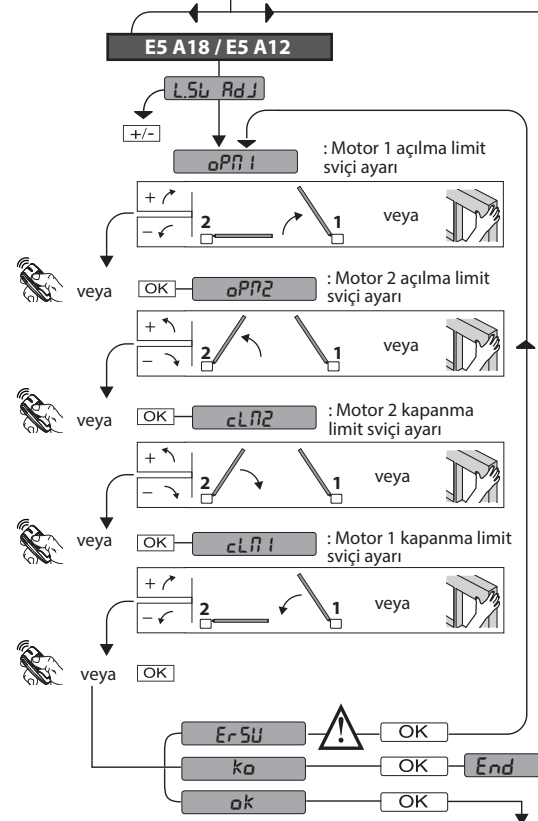

ELI BT  
KUSTOS BT A  
PHOBOS BT A  
PHOBOS N BT  
IGEA BT  
SUB BT  
VIRGO SMART BT A  
ELI BT A40 + FCE  
ELI BT A35 + FCE  
ELI BT A40  
ELI BT A35

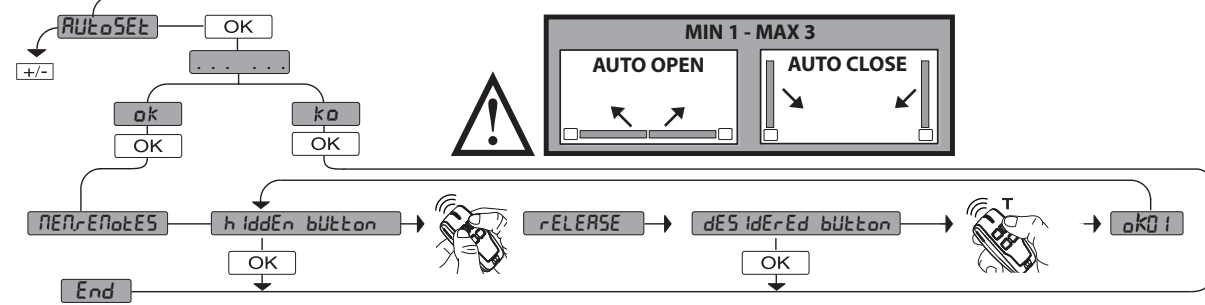



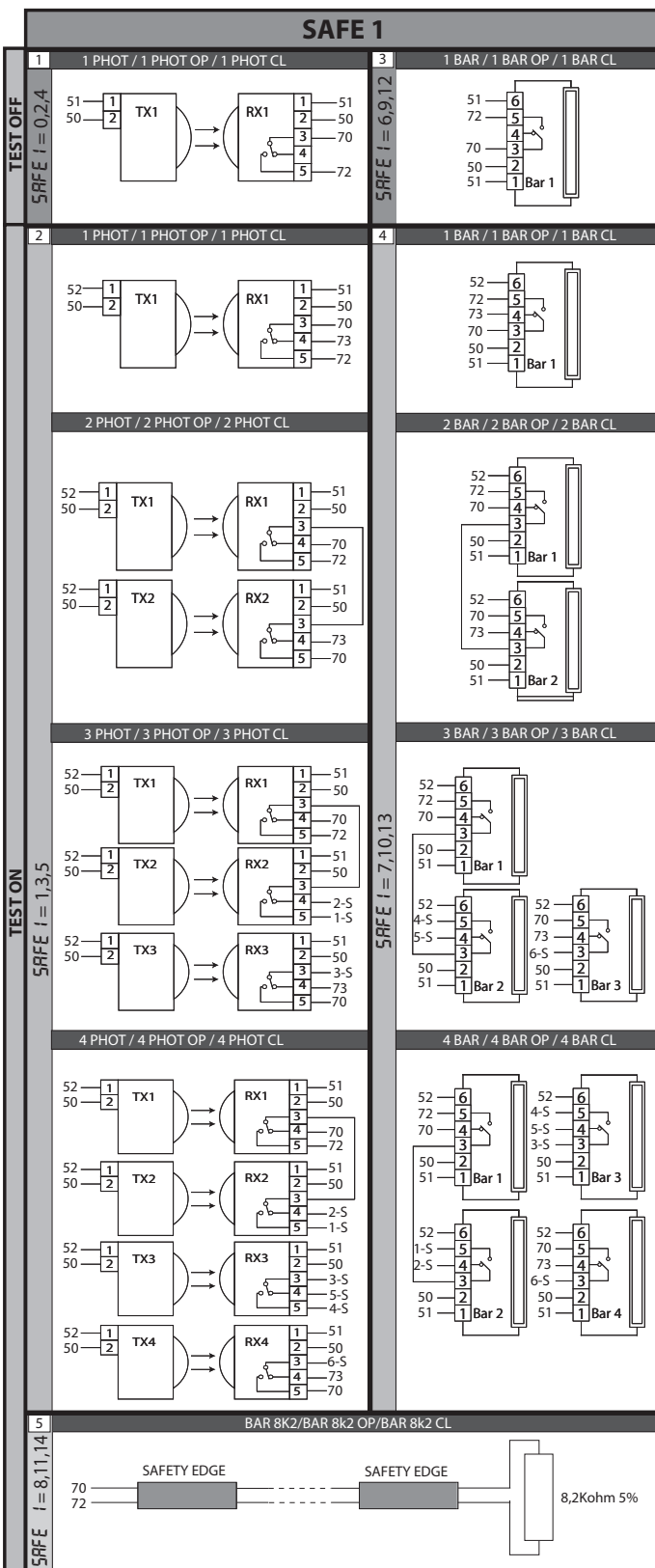
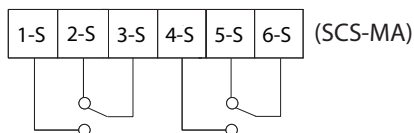
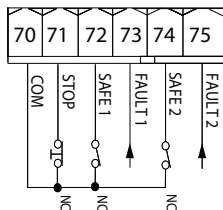
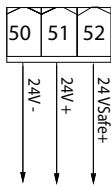

Num. máx. dispositivos verificados: 6 (não mais de 4 por tipo),  
 Μέγιστος αριθμός ελεγμένων συστημάτων: 6 (έως 4 ανά κατηγορία),  
 Maksymalna liczba sprawdzonych urządzeń: 6 (nie więcej niż 4 jednego typu),  
 Максимальное количество проверенных устройств: 6 (но не более 4 каждого типа),  
 Maximální počet zařízení s funkcí testu: 6 (ale ne více než 4 každého typu),  
 Test edilmiş maksimum cihaz sayısı 6 (fakat tip başına maksimum 4).

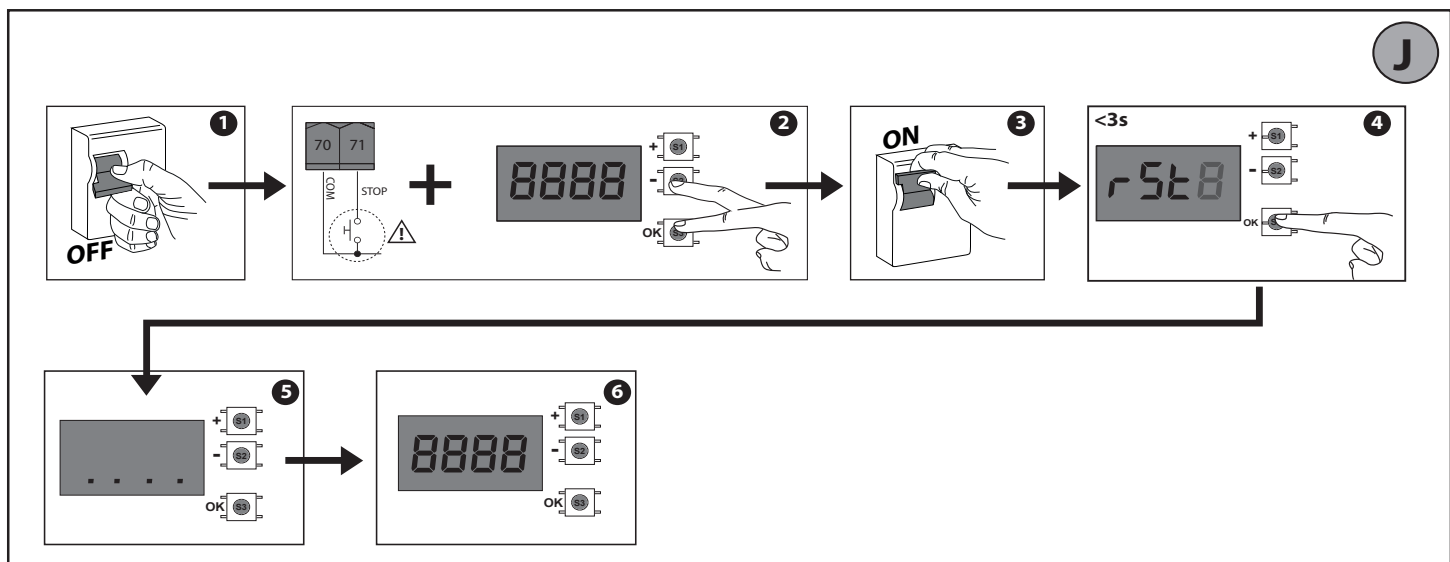
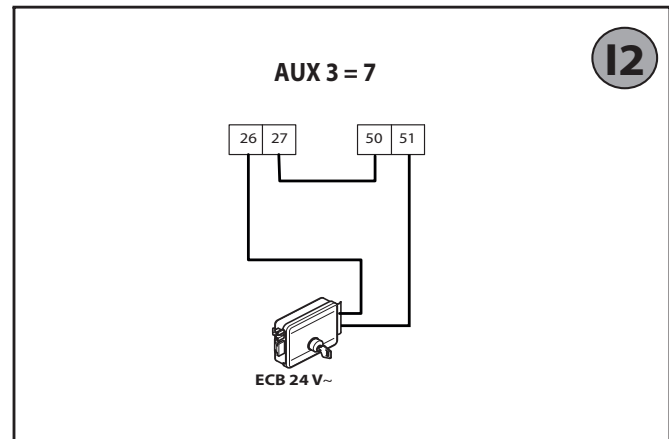
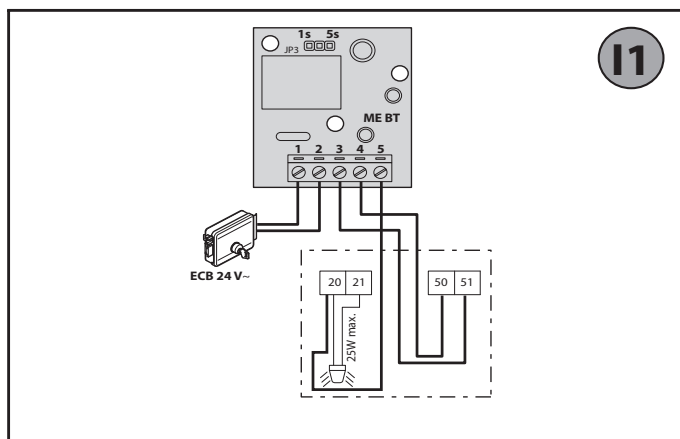
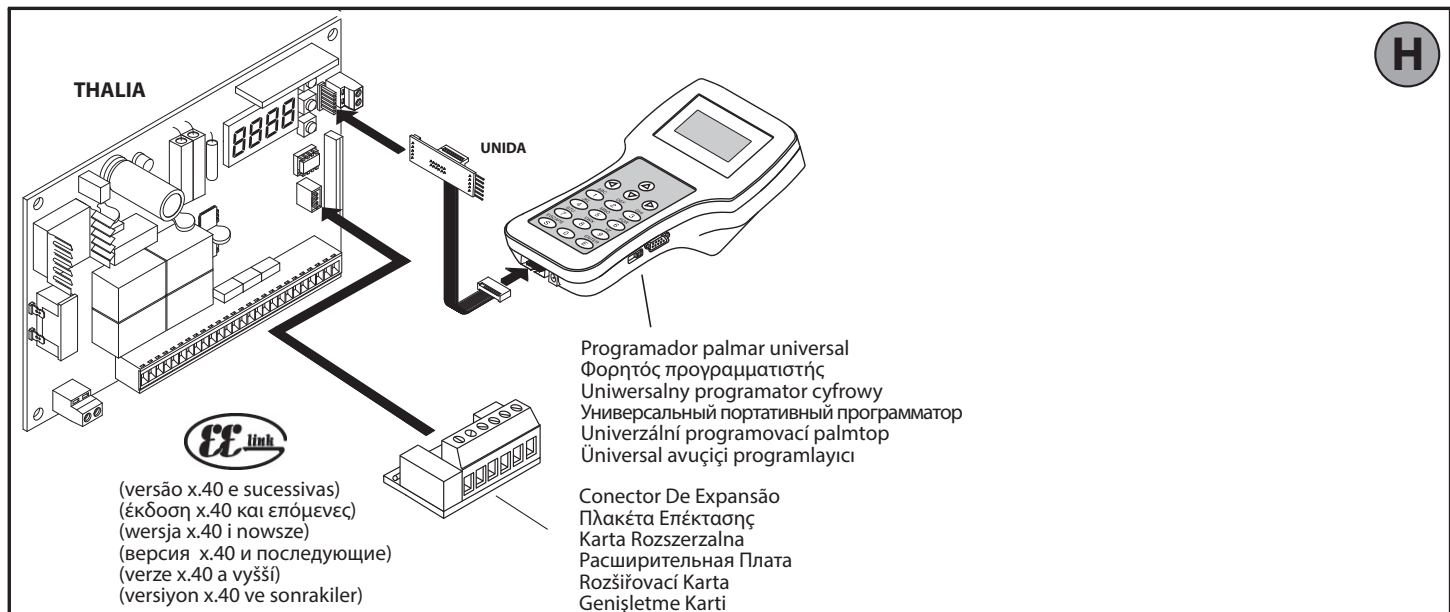
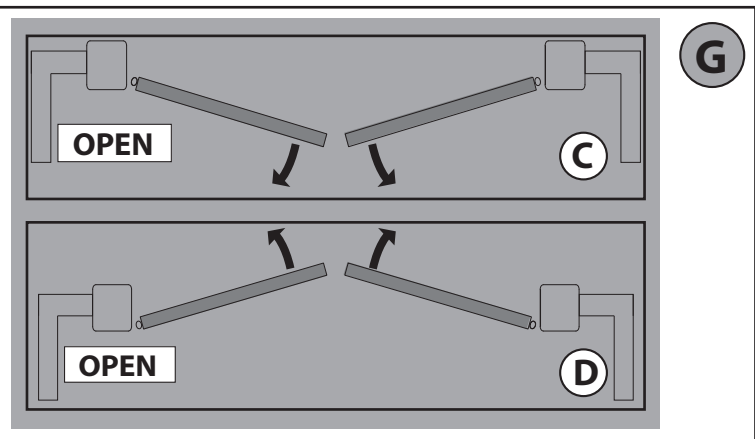
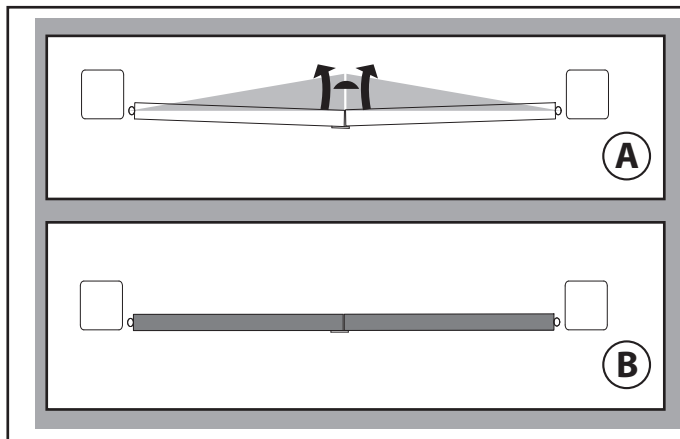

# ACESSO AOS MENUS FIG. 1

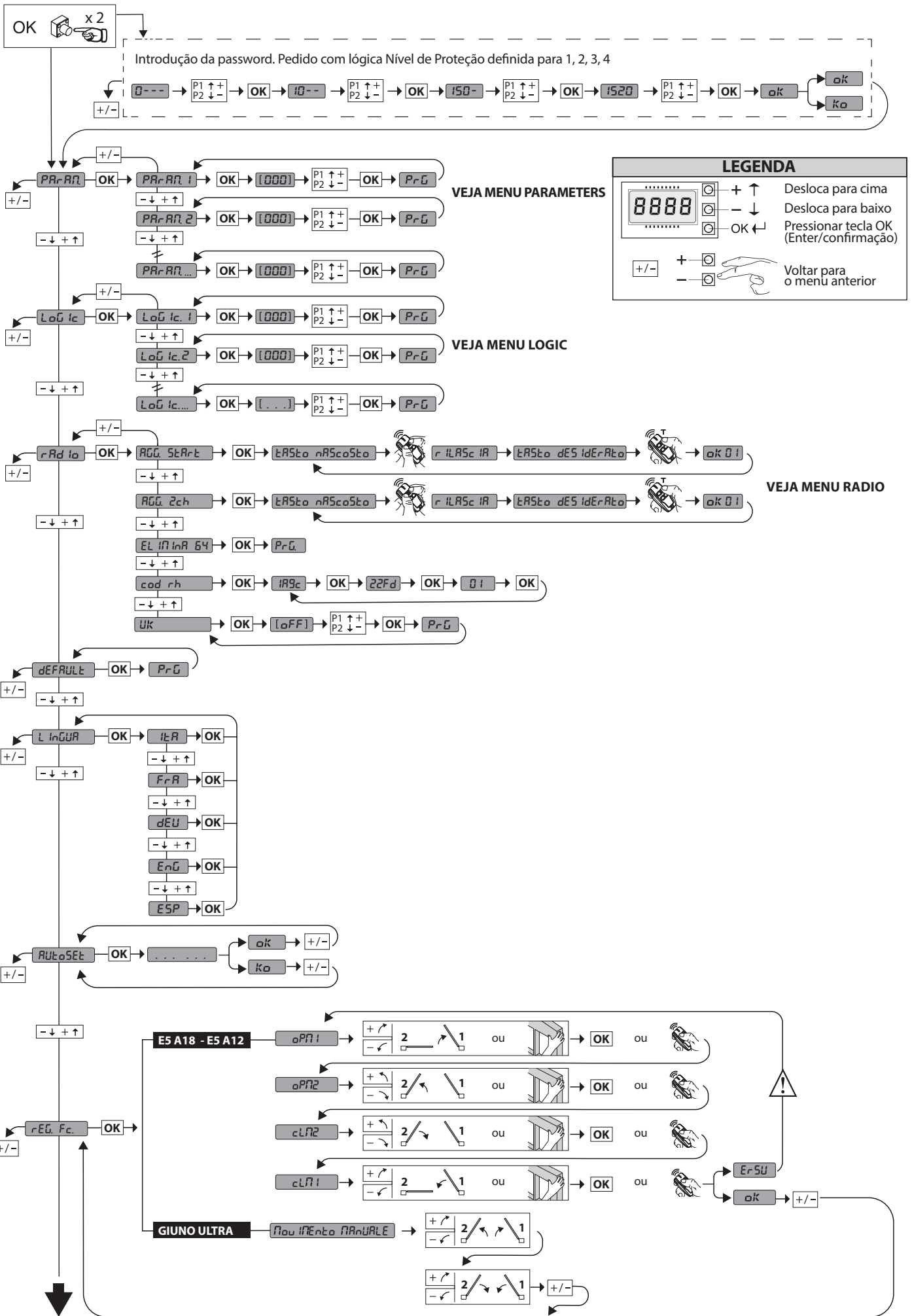

# ACESSO AOS MENUS FIG. 1

D814123 0AA01\_07

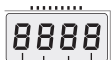
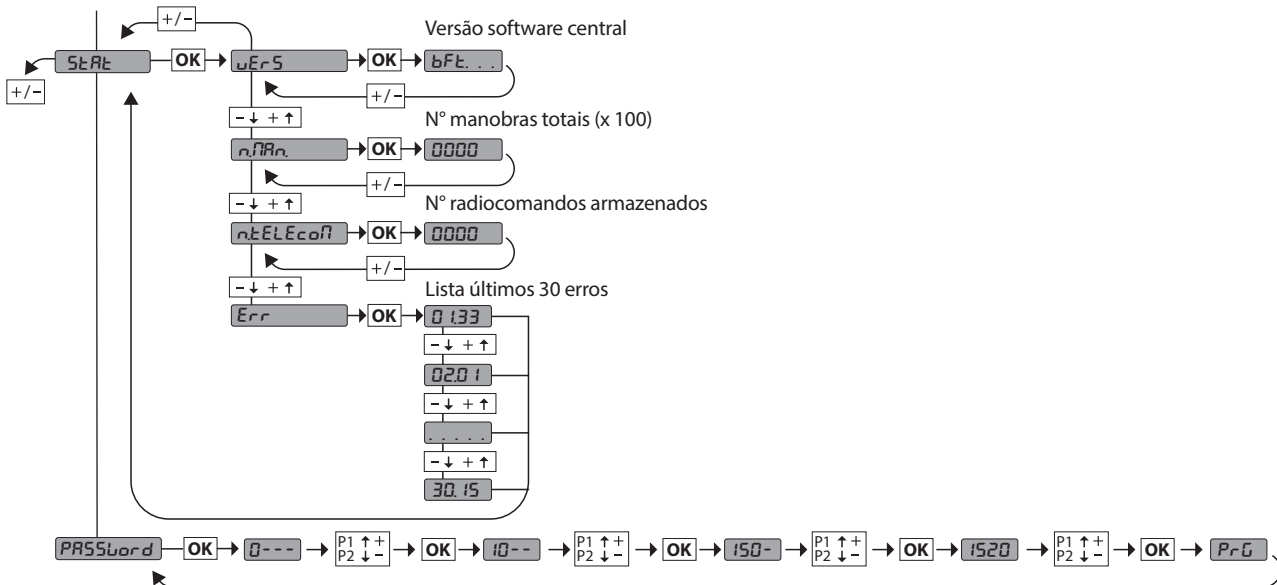

- ⌘ = Activação entrada interruptor de fim-de-curso fecho do motor 2 SWC2
- Ⓚ = Activação entrada interruptor de fim-de-curso abertura do motor 2 SWO2
- ⌘ = Activação entrada interruptor de fim-de-curso fecho do motor 1 SWC1
- Ⓚ = Activação entrada interruptor de fim-de-curso abertura do motor 1 SWO1

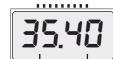

- Força instantânea motor 2
- Força instantânea motor 1

Código Diagnóstico	Descrição	Notas
StRE	Activação entrada start externo START E	
StRI	Activação entrada start interno START I	
oPEN	Activação entrada OPEN	
cLS	Activação entrada CLOSE	
PEd	Activação entrada postigo PED	
tIME	Activação entrada TIMER	
StoP	Activação entrada STOP	
PhoE	Ativação entrada fotocélula PHOT ou se configurada como fotocélula verificada Ativação da entrada FAULT associada	
PhoP	Ativação entrada fotocélula em abertura PHOT OP ou se configurada como fotocélula verificada ativa apenas em abertura Ativação da entrada FAULT associada	
PhoL	Ativação entrada fotocélula em fecho PHOT CL ou se configurada como fotocélula verificada ativa apenas em fecho Ativação da entrada FAULT associada	
bRr	Ativação entrada perfil BAR ou se configurado como perfil sensível verificada Ativação da entrada FAULT associada	
bRro	Ativação entrada perfil BAR com inversão ATIVA APENAS NA ABERTURA ou se configurado como perfil sensível verificado ativa apenas na abertura, ativação da entrada FAULT associada	
bRrc	Ativação entrada perfil BAR com inversão ATIVA APENAS No FECHO ou se configurado como perfil sensível verificado ativa apenas no fecho, ativação da entrada FAULT associado	
SEt	A placa está à espera de executar uma manobra completa de abertura-fecho não interrompida por paragens intermédias para adquirir o binário necessário para o movimento. ATENÇÃO! Não está activo o reconhecimento de obstáculos	
Er01	Teste fotocélulas falhado	Verificar ligação fotocélulas e/ou definições lógicas
Er02	Teste perfil falhado	Verificar ligação perfis e/ou definições lógicas
Er03	Teste fotocélulas abertura falhado	verificar ligação fotocélulas e/ou definições parâmetros/lógicas
Er04	Teste fotocélulas fecho falhado	verificar ligação fotocélulas e/ou definições parâmetros/lógicas
Er05	Teste perfil 8k2 falhado	Verificar ligação perfis e/ou definições parâmetros/lógicas
Er07	Teste perfil abertura falhado	Verificar conexão perfis e/ou definições parâmetros/lógicas
Er08	Teste perfil fecho falhado	Verificar conexão perfis e/ou definições parâmetros/lógicas
Er1H*	Erro teste hardware placa	- Verificar ligações ao motor - Problemas hardware na placa (contactar a assistência técnica)
Er2H*	Erro do encoder	- Cabos de alimentação do motor ou do sinal encoder invertidos/desligados ou programação incorreta (consulte Fig. E) - O movimento do actuador resulta demasiado lento ou parado em relação ao funcionamento programado.
Er3H*	Inversão devido obstáculo - Amperostop	Verificar eventuais obstáculos ao longo do percurso
Er4H*	Sist. Térmico	Aguardar o arrefecimento do automatismo
Er5H*	Erro de comunicação com dispositivos remotos	Verificar a ligação com os dispositivos acessórios e/ou placas de expansão ligados via serial
Er70, Er71, Er74, Er75	Erro interno de controlo supervisão sistema.	Tentar desligar e reacender a placa. Se o problema persiste deve-se contactar a assistência técnica.
Er72	Erro de consistência dos parâmetros de central (Lógicas e Parâmetros)	Pressionando Ok são confirmadas as configurações detetadas. A placa continuará a funcionar com as configurações detetadas. <b>⚠ É necessário verificar as configurações da placa (Parâmetros e Lógicas).</b>
Er73	Erro nos parâmetros de D-track	Pressionando Ok a placa continuará a funcionar com D-track de default. <b>⚠ É necessário efetuar um autotest</b>
Er5u	Erro interno de controlo supervisão sistema Alleen voor E5 BT A18 / E5 BT A12	Cabos de alimentação do motor ou do sinal encoder invertidos/desligados ou programação incorreta. (consulte Fig. E)
ErF3	Erro na configuração das lógicas (entradas SAFE, tipo motor)	Verificar a configuração correta das lógicas SAFE ou tipo de motor

\*H= 0, 1, .., 9, A, B, C, D, E, F

**2) GENERALIDADES**

O quadro de comandos **THALIA** é fornecido pelo fabricante com regulação standard. Qualquer variação deve ser definida através do programador de display incorporado ou através de programador palmair universal. A central suporta completamente o protocolo EELINK.

As características principais são:

- Controlo de 1 ou 2 motores 24V BT
- Nota: Devem ser utilizados 2 motores do mesmo tipo.
- Regulação electrónica do binário com detecção de obstáculos
- Entradas de controlo fim de curso com base no motor seleccionado
- Entradas separadas para os dispositivos de segurança
- Receptor rádio incorporado rolling-code com clonagem transmissores.

A placa é dotada de uma placa de bornes de tipo extraível para facilitar a manutenção ou a substituição. É fornecida com uma série de pontes pré-cabladas para facilitar o instalador nos trabalhos.

**As pontes são relativas aos bornes: 70-71, 70-72, 70-74. Se os bornes acima indicados são utilizados, retirar as respectivas pontes.**

**VERIFICAÇÃO**

O quadro **THALIA** efectua o controlo (verificação) dos relés de marcha e dos dispositivos de segurança (fotocélulas), antes de executar cada ciclo de abertura e fecho. Em caso de mau funcionamento, verificar o funcionamento regular dos dispositivos ligados e controlar as cablagens.

**3) DADOS TÉCNICOS**

Alimentação	220-230V 50/60 Hz*
Isolamento rede/baixa tensão	> 2MΩ 500V ---
Temperatura de funcionamento	-20 / +55°C
Protecção térmica	Software
Rigidez dieléctrica	rede/bt 3750V~ por 1 minuto
Corrente de saída motor	7.5A+7.5A máx
Corrente de comutação relé motor	10A

Potência máxima motores	180W + 180W (24V ---)
Alimentação acessórios	24V~ (1A absorção máx) 24V~safe
AUX 0	Contacto alimentado 24V --- N.O. (1A máx)
AUX 3	Contacto N.O. (24V~/1A máx.)
Fusibili	ver <b>Fig. C</b>
N° combinazioni	4 bilhões
N° max radiocomandi memorizzabili	63

(\* outras tensões disponíveis a pedido)

**Versões de transmissores utilizáveis:**

**Todos os transmissores ROLLING CODE compatíveis com ((€R-Ready))**

**4) DISPOSIÇÃO DOS TUBOS Fig. A****5) LIGAÇÕES DA PLACA DE BORNES Fig. C**

**ADVERTÊNCIAS**- Nas operações de cablagem e instalação tomar como referência as normas vigentes e, seja como for, os princípios de boa técnica.

Os condutores alimentados com tensões diferentes, devem ser fisicamente separados, ou devem ser adequadamente isolados com isolamento suplementar de pelo menos 1 mm.

Os condutores devem estar apertados por uma fixação suplementar perto dos bornes, por exemplo, por meio de braçadeiras.

Todos os cabos de ligação devem ser mantidos adequadamente afastados do dissipador.

**ATENÇÃO!** Para a ligação à rede, utilizar um cabo multipolar com uma secção mínima de 3x1,5 mm<sup>2</sup> e do tipo previsto pela regulamentação em vigor. Para a ligação dos motores, utilizar um cabo com uma secção mínima de 1,5 mm<sup>2</sup> e do tipo previsto pela regulamentação em vigor. O cabo deve ser pelo menos equivalente a H05RN-F.

	Borne	Definição	Descrição
Alimentação	L	FASE	Alimentação monofásica 220-230V 50/60 Hz*
	N	NEUTRO	
	JP5	TRANSF. PRIM.	Ligação transformador primário, 220-230V
	JP7		
	JP21	TRANSF. SEC.	Alimentação ficha: 24V~ Transformador secundário 24V= Alimentação da bateria tampão
Motor	10	MOT1 +	Ligação motor 1. Desfasagem atrasada no fecho. Verificar as ligações da Fig.E
	11	MOT1 -	
	14	MOT2 +	Ligação motor 2. Desfasamento atrasado na abertura. Verificar as ligações da Fig.E
	15	MOT2 -	
Aux	20	AUX 0 - CONTACTO ALIMENTADO 24V (N.O.) (1A MAX)	Saída configurável AUX 0 - Default LÂMPADA CINTILANTE. 2°CANAL RÁDIO/INDICADOR LUMINOSO PORTÃO ABERTO SCA/ Comando LUZ CORTESIA/ Comando LUZ ZONA/ LUZ ESCADAS/ ALARME PORTÃO ABERTO/ LÂMPADA CINTILANTE/ FECHADURA ELÉTRICA DE LINGUETA/ FECHADURA ELÉTRICA DE MAGNETE/ MANUTENÇÃO/ LÂMPADA CINTILANTE E MANUTENÇÃO. Tomar como referência a tabela "Configuração das saídas AUX".
	21		
	26	AUX 3 - CONTACTO LIVRE (N.O.) (Máx 24V 1A)	Saída configurável AUX 3 - Default Saída 2° CANAL RÁDIO. 2°CANAL RÁDIO/INDICADOR LUMINOSO PORTÃO ABERTO SCA/ Comando LUZ CORTESIA/ Comando LUZ ZONA/ LUZ ESCADAS/ ALARME PORTÃO ABERTO/ LÂMPADA CINTILANTE/ FECHADURA ELÉTRICA DE LINGUETA/ FECHADURA ELÉTRICA DE MAGNETE. Tomar como referência a tabela "Configuração das saídas AUX"
	27		
Fim-de-curso para ELI 250 BT VIRGO SMART BT A ELI BT A35V + FCE ELI BT A40 + FCE 5 fios	41	+ REF SWE	Fio comum interruptor de fim de curso
	42	SWC 1	Fim de curso de fecho do motor 1 SWC1 (N.C.).
	43	SWO 1	Fim de curso de abertura do motor 1 SWO1 (N.C.).
	44	SWC 2	Fim de curso de fecho do motor 2 SWC2 (N.C.).
	45	SWO 2	Fim de curso de abertura do motor 2 SWO2 (N.C.).
Fim-de-curso para PHOBOS N BT IGEA BT SUB BT PHOBOS BT A KUSTOS BT A VIRGO SMART BT A 3 fios	42	SW 1	Controle do interruptor de fim de curso motor 1. Para os accionadores com gestão dos interruptores de fim de curso de um fio.
	43	SW 2	Controle do interruptor de fim de curso motor 2. Para os accionadores com gestão dos interruptores de fim de curso de um fio.
Fim-de-curso para GIUNO ULTRA BT A20 GIUNO ULTRA BT A50 ES BT A18 ES BT A12	40	- REF SWE	Fio comum interruptor de fim de curso
	42	SW 1	Controle do interruptor de fim de curso motor 1.
	43	SW 2	Controle do interruptor de fim de curso motor 2.
Fim-de-curso ELI BT A35 ELI BT A40	40	- REF SWE	Alimentação Encoder, cabo Branco
	41	+ REF SWE	Alimentação Encoder, cabo Castanho
	42	ENC M1	Sinal Encoder Motor 1, cabo Verde ⚠ Fechar o conector JP28
	43	ENC M2	Sinal Encoder Motor 2, cabo Verde ⚠ Fechar o conector JP29

# MANUAL PARA A INSTALAÇÃO

D814123 0AA01\_07

	Borne	Definição	Descrição
Alimentação acessórios	50	24V-	Saída alimentação acessórios.
	51	24V+	
	52	24 Vsafe+	Saída alimentação para dispositivos de segurança verificados (transmissor fotocélulas e transmissor de perfil sensível). Saída activa apenas durante o ciclo de manobra.
Comandos	60	Fio comum	Fio comum entradas IC 1 e IC 2
	61	IC 1	Entrada de comando configurável 1 (N.O.) - Default START E. START E / START I / OPEN / CLOSE / PED / TIMER / TIMER PED Tomar como referência a tabela "Configuração das entradas de comando".
	62	IC 2	Entrada de comando configurável 2 (N.O.) - Default PED. START E / START I / OPEN / CLOSE / PED / TIMER / TIMER PED Tomar como referência a tabela "Configuração das entradas de comando".
Disp. Segurança	70	Fio comum	Fio comum entradas STOP, SAFE 1 e SAFE 2
	71	STOP	O comando interrompe a manobra. (N.C.) Se não se utiliza deixar a ponte ligada.
	72	SAFE 1	Entrada de segurança configurável 1 (N.C.) - Default PHOT. PHOT / PHOT TEST / PHOT OP / PHOT OP TEST / PHOT CL / PHOT CL TEST / BAR / BAR TEST / BAR 8K2 / BAR OP / BAR OP TEST / BAR 8K2 OP / BAR CL / BAR CL TEST / BAR 8K2 CL Tomar como referência a tabela "Configuração das entradas de segurança".
	73	FAULT 1	Entrada verificação dos dispositivos de segurança ligados ao SAFE 1.
	74	SAFE 2	Entrada de segurança configurável 2 (N.C.) - Default BAR. PHOT / PHOT TEST / PHOT OP / PHOT OP TEST / PHOT CL / PHOT CL TEST / BAR / BAR TEST / BAR 8K2 / BAR OP / BAR OP TEST / BAR 8K2 OP / BAR CL / BAR CL TEST / BAR 8K2 CL Tomar como referência a tabela "Configuração das entradas de segurança".
	75	FAULT 2	Entrada verificação dos dispositivos de segurança ligados ao SAFE 2.
Antena	Y	ANTENA	Entrada antena.
	#	SHIELD	Usar uma antena sintonizada em 433MHz. Para a ligação Antena-Receptor usar o cabo coaxial RG58. A presença de massas metálicas perto da antena, pode interferir com a recepção rádio. No caso de fraco alcance do transmissor, deve-se deslocar a antena para um ponto mais apropriado.

## Configuração das saídas AUX

Lógica Aux= 0 - Saída 2º CANAL RÁDIO. O contacto fica fechado durante 1s à activação do 2º canal rádio.
Lógica Aux= 1 - Saída LUZ INDICADORA DE PORTÃO ABERTO SCA. O contacto fica fechado durante a abertura e com a folha aberta, intermitente durante o fecho, aberto com folha fechada.
Lógica Aux= 2 - Saída comando LUZ DE CORTESIA. O contacto fica fechado por 90 segundos depois da última manobra.
Lógica Aux= 3 - Saída comando LUZ DE ZONA. O contacto fica fechado por toda a duração da manobra.
Lógica Aux= 4 - Saída LUZ ESCADAS. O contacto fica fechado por 1 segundo no início da manobra.
Lógica Aux= 5 - Saída ALARME PORTÃO ABERTO. O contacto fica fechado se a folha fica aberta por um período de tempo duplo em relação ao TCA definido.
Lógica Aux= 6 - Saída para LÂMPADA CINTILANTE. O contacto fica fechado durante a movimentação das folhas.
Lógica Aux= 7 - Saída para FECHADURA ELÉCTRICA DE LINGUETA. O contacto fica fechado por 2 segundos a cada abertura.
Lógica Aux= 8 - Saída para FECHADURA ELÉCTRICA DE MAGNETE. O contacto fica fechado com o portão fechado.
Lógica Aux= 9 - Saída MANUTENÇÃO O contacto permanece fechado ao atingir o valor definido no parâmetro Manutenção, para sinalizar o pedido de manutenção.
Lógica Aux= 10 - Saída LÂMPADA CINTILANTE E MANUTENÇÃO. O contacto fica fechado durante a movimentação das folhas. Se for atingido o valor definido no parâmetro Manutenção, no fim da manobra, com a folha fechada, o contacto fecha-se 4 vezes por 10s e abre-se por 5s para sinalizar o pedido de manutenção.

## Configuração das entradas de comando

Lógica IC= 0 - Entrada configurada como Start E. Funcionamento segundo a Lógica P <sub>du</sub> . PR55a-R-PR55a. Start externo para o controle do semáforo.
Lógica IC= 1 - Entrada configurada como Start I. Funcionamento segundo a Lógica P <sub>du</sub> . PR55a-R-PR55a. Start interno para o controle do semáforo.
Lógica IC= 2 - Entrada configurada como Open. O comando executa uma abertura. Se a entrada permanece fechada, as folhas permanecem abertas até a abertura do contacto. Com o contacto aberto, o automatismo fecha passado o tempo de tca, se activado.
Lógica IC= 3 - Entrada configurada como Close. O comando executa um fecho.
Lógica IC= 4 - Entrada configurada como Ped. O comando executa uma abertura pedonal parcial. Funcionamento segundo a Lógica P <sub>du</sub> . PR55a-R-PR55a
Lógica IC= 5 - Entrada configurada como Timer. Funcionamento análogo ao open mas o fecho é garantido também depois da falta de corrente.
Lógica IC= 6 - Entrada configurada como Timer Ped. O comando executa uma abertura pedonal parcial. Se a entrada permanece fechada, a folha permanece aberta até a abertura do contacto. Se a entrada permanece fechada e activa-se um comando de Start E, Start I ou Open é executada uma manobra completa para depois se restabelecer na abertura pedonal. O fecho é garantido mesmo depois da falta de corrente.

## Configuração das entradas de segurança

Lógica SAFE= 0 - Entrada configurada como Phot, fotocélula não verificadas (*) (Fig. F, Ref. 1) Consente a conexão de dispositivos não dotados de contacto suplementar de verificação. Em caso de escurecimento, as fotocélulas estão activas quer na abertura que no fecho. Um escurecimento da fotocélula no fecho, inverte o movimento só depois da desactivação da fotocélula. Se não se utiliza deixar a ponte ligada.
Lógica SAFE= 1 - Entrada configurada como Phot test, fotocélula verificada. (Fig. F, Ref. 2). Activa a verificação das fotocélulas no início da manobra. Em caso de escurecimento, as fotocélulas estão activas quer na abertura que no fecho. Um escurecimento da fotocélula durante o fecho, inverte o movimento só depois da desactivação da fotocélula.
Lógica SAFE= 2 - Entrada configurada como Phot op, fotocélula activa apenas na abertura não verificadas (*). (Fig. F, Ref. 1) Consente a conexão de dispositivos não dotados de contacto suplementar de verificação. No caso de escurecimento está excluído o funcionamento da fotocélula no fecho. Na fase de abertura bloqueia o movimento pela duração do escurecimento da fotocélula. Se não se utiliza deixar a ponte ligada.
Lógica SAFE= 3 - Entrada configurada como Phot op test, fotocélula verificada activa apenas na abertura (Fig. F, Ref. 2). Activa a verificação das fotocélulas no início da manobra. No caso de escurecimento está excluído o funcionamento da fotocélula no fecho. Na fase de abertura bloqueia o movimento pela duração do escurecimento da fotocélula.
Lógica SAFE= 4 - Entrada configurada como Phot cl, fotocélula activa apenas no fecho não verificadas (*). (Fig. F, Ref. 1) Consente a conexão de dispositivos não dotados de contacto suplementar de verificação. No caso de escurecimento está excluído o funcionamento da fotocélula na abertura. Na fase de fecho, inverte imediatamente. Se não se utiliza deixar a ponte ligada.
Lógica SAFE= 5 - Entrada configurada como Phot cl test, fotocélula verificada activa apenas no fecho (Fig. F, Ref. 2). Activa a verificação das fotocélulas no início da manobra. No caso de escurecimento está excluído o funcionamento da fotocélula na abertura. Na fase de fecho, inverte imediatamente.
Lógica SAFE= 6 - Entrada configurada como Bar, fotocélula perfil sensível não verificadas (*). (Fig. F, Ref. 3) Consente a conexão de dispositivos não dotados de contacto suplementar de verificação. O comando inverte o movimento por 2 seg. Se não se utiliza deixar a ponte ligada.
Lógica SAFE= 7 - Entrada configurada como Bar, perfil sensível verificada (Fig. F, Ref. 4). Activa a verificação dos perfis sensíveis no início da manobra. O comando inverte o movimento por 2 seg.



Lógica SAFE= 8 - Entrada configurada como Bar 8k2 (Fig. F, x Ref.5). Entrada para bordo resistivo 8K2. O comando inverte o movimento por 2 seg.

Lógica SAFE=9 Entrada configurada como Bar op, perfil sensível com inversão ativa apenas na abertura, se ativada durante o fecho efetua a paragem da automatização (STOP) (Fig. F, ref. 3). Consente a ligação de dispositivos não dotados de contacto suplementar de verificação. A intervenção em fase de abertura provoca a inversão do movimento por 2 seg, a intervenção na fase de fecho provoca a paragem. Se não se utiliza deixar a ponte ligada.

Lógica SAFE=10 Entrada configurada como Bar opt test, perfil sensível verificado com inversão ativa apenas na abertura, se ativada durante o fecho efetua a paragem da automatização (STOP) (Fig. F, ref. 4). Ativa a verificação dos perfis sensíveis no início da manobra. A intervenção em fase de abertura provoca a inversão do movimento por 2 seg, a intervenção na fase de fecho provoca a paragem.

Lógica SAFE=11 Entrada configurada como Bar 8k2 op, perfil 8k2 com inversão ativa apenas na abertura, se ativada durante o fecho efetua a paragem da automatização (STOP) (Fig. F, ref. 5). A intervenção em fase de abertura provoca a inversão do movimento por 2 seg, a intervenção na fase de fecho provoca a paragem.

Lógica SAFE=12 Entrada configurada como Bar cl, perfil sensível com inversão ativa apenas no fecho, se ativada durante a abertura efetua a paragem da automatização (STOP) (Fig. F, ref. 3). Consente a ligação de dispositivos não dotados de contacto suplementar de verificação. A intervenção em fase de fecho provoca a inversão do movimento por 2 seg, a intervenção em fase de abertura provoca a paragem. Se não for utilizado deixar a ponte ligada

Lógica SAFE=13 Entrada configurada como Bar cl test, perfil sensível verificado com inversão ativa apenas no fecho, se ativada durante a abertura efetua a paragem da automatização (STOP) (Fig. F, ref. 4). Ativa a verificação dos perfis sensíveis no início da manobra. A intervenção em fase de fecho provoca a inversão do movimento por 2 seg, a intervenção em fase de abertura provoca a paragem.

Lógica SAFE=14 Entrada configurada como Bar 8k2 cl, perfil 8k2 com inversão ativa apenas no fecho, se ativada durante a abertura efetua a paragem da automatização (STOP) (Fig. F, ref. 5). A intervenção em fase de fecho provoca a inversão do movimento por 2 seg, a intervenção em fase de abertura provoca a paragem.

**(\*) Se instalam-se dispositivos de tipo "D" (como definidos pela EN12453), ligados em modalidade não verificada, deve-se estabelecer uma manutenção obrigatória com uma frequência pelo menos semestral.**

## 6) LIGAÇÃO MOTORES Fig.E

### 7) DISPOSITIVOS DE SEGURANÇA

**Nota: utilizar unicamente dispositivos de segurança receptores com contacto livre.**

#### 7.1) DISPOSITIVOS VERIFICADOS Fig. F

#### 7.2) LIGAÇÃO DE 1 PAR DE FOTOCÉLULAS NÃO VERIFICADAS FIG. D1

#### 7.3) LIGAÇÃO DE 1 PAR DE FOTOCÉLULAS VERIFICADAS FIG. D2

### 8) ACESSO AOS MENUS: FIG. 1

#### 8.1) MENU PARÂMETROS (PR-RF) (TABELA "A" PARÂMETROS)

#### 8.2) MENU LÓGICAS (L-LOG) (TABELA "B" LÓGICAS)

#### 8.3) MENU RÁDIO (R-RD) (TABELA "C" RADIO)

**- NOTA IMPORTANTE: MARCAR PRIMEIRO TRANSMISSOR MEMORIZADO COM A ETIQUETA ADESIVA COM FORMA DE CHAVE (MASTER)**

O primeiro transmissor, no caso de programação manual, atribui o CÓDIGO CHAVE DO RECEPTOR; este código é necessário para se poder efectuar a sucessiva clonagem dos radiotransmissores. O receptor de bordo incorporado Clonix também dispõe de algumas importantes funções avançadas:

- Clonagem do transmissor master (rolling code ou com código fixo).
- Clonagem por substituição de transmissores já inseridos no receptor.
- Gestão da database dos transmissores.
- Gestão da comunidade de receptores.

Para a utilização destas funcionalidades avançadas, consultar as instruções do programador palmar universal e a Guia geral para programação dos receptores

#### 8.4) MENU DEFAULT (d-EFFUL) (T)

Leva a central para os valores predefinidos das DEFAULT. Após a reposição é necessário efectuar um novo AUTOSSET (ajuste automático).

#### 8.5) MENU LINGUA (L-INGUIA)

Permite definir a língua do programador no display.

#### 8.6) MENU AUTOSSET (R-UTOSSET)

- Iniciar uma operação de ajuste automático colocando-se no menu.
- Assim que se pressionar a tecla OK visualiza-se a mensagem " .... ", a central comanda uma manobra de abertura seguida por uma manobra de fecho, durante a qual é automaticamente ajustado o valor mínimo de binário necessário ao movimento da folha.

O número de manobras necessárias ao autotest pode variar de 1 a 3. Durante esta fase é importante evitar o escurecimento das fotocélulas, assim como a utilização dos comandos START, STOP e do display. No final desta operação, a central de comando terá ajustado automaticamente os valores óptimos de binário. Verificá-los e eventualmente modificá-los tal como descrito na programação

**ATENÇÃO!! Verificar que o valor da força de impacto medido nos pontos previstos pela norma EN12445, seja inferior ao indicado pela norma EN 12453.**

**As forças de impacto podem ser reduzidas através da utilização de bordas deformáveis.**

**Atenção!!! Durante o ajuste automático a função de detecção de obstáculos não está activa; portanto, o instalador deve controlar o movimento do automatismo e impedir que pessoas ou coisas se aproximem ou fiquem parados no raio de acção do automatismo.**

### 8.7) SEQUÊNCIA DE VERIFICAÇÃO DA INSTALAÇÃO

1. Efectuar a manobra de AUTOSSET (\*)
2. Verificar as forças de impacto: se respeitam os limites (\*\*) vá para o ponto 10, caso contrário para o ponto 10
3. Eventualmente, adaptar os parâmetros de velocidade e de sensibilidade (força): ver tabela de parâmetros.
4. Verificar de novo as forças de impacto: se respeitam os limites (\*\*) vá para o ponto 10, caso contrário para o ponto 10
5. Aplicar um perfil passivo
6. Verificar de novo as forças de impacto: se respeitam os limites (\*\*) vá para o ponto 10, caso contrário para o ponto 10
7. Instalar dispositivos de protecção sensíveis à pressão ou eletrosensíveis (por exemplo perfil ativo) (\*\*)
8. Verificar de novo as forças de impacto: se respeitam os limites (\*\*) ir para o ponto 10, caso contrário para o ponto 10
9. Permitir a movimentação do acionamento apenas na modalidade "Homem presente"
10. Acertar-se de que todos os dispositivos de detecção de presença na área de manobra funcionem correctamente

(\*) Antes de efectuar o autotest acertar-se de ter efectuado correctamente todas as operações de montagem e de colocação em condições de segurança, tal como prescrito pelas advertências para a instalação do manual do motor.

(\*\*) Em função da análise dos riscos poderia ser necessário, em todo o caso, aplicar dispositivos de protecção sensíveis

### 8.8) MENU DE REGULAÇÃO FIM DE CURSO (r-EE, Fc)

Permite a regulação dos fins de curso para motores equipados com encoder, além disso, para os motores equipados com cablagens de fim de curso independentes, permite que a folha seja posicionada corretamente para a regulação subsequente do fim de curso. Para os motores não especificados, o menu não está ativo e a mensagem "não disponível" é exibida no ecrã  
NOTA: estas manobras são executadas no modo homem presente em velocidade reduzida e sem a intervenção de dispositivos de segurança.

#### 8.8.1) GIUNO ULTRA BT A20, GIUNO ULTRA BT A50

Utilizando as teclas "+/-" do ecrã, coloque a folha na posição desejada. Para as regulações dos fins de curso, consulte as configurações sobre a regulação dos fins de curso indicadas no manual do motor GIUNO ULTRA.

#### 8.8.2) E5 BT A12, E5 BT A18

Utilizando as teclas "+/-" do ecrã, coloque a folha na posição indicada pelo ecrã (Abertura ou fechamento). Quando a posição desejada for alcançada, confirme a posição com a tecla OK. No caso dos motores E5, é possível posicionar a folha perto dos fins de curso manualmente, empurrando o portão e, de seguida, mova o portão com as teclas "+/-" até que entre em contacto com o batente mecânico. Confirme a posição com OK ou por controlo remoto (memorizado anteriormente).

### 8.9) MENU ESTATÍSTICAS

Permite visualizar a versão da placa, o número de manobras completas (em centenas), o número de transmissores memorizados e os últimos 30 erros (os primeiros 2 dígitos indicam a posição, os últimos 2 o código de erro). O erro 01 é o mais recente.

### 8.10) MENU PASSWORD

Permite definir uma password para a programação da placa via rede U-link". Com a lógica "NÍVEL DE PROTEÇÃO" definida para 1,2,3,4 é pedida a password para aceder aos menus de programação. Passados 10 tentativas consecutivas de acesso falhadas deve-se aguardar 3 minutos para efetuar uma nova tentativa. Durante este período a cada tentativa de acesso o display visualiza "BLOC". A password predefinida é 1234.

### 9) PRESSÃO DO FIM-DE-CURSO DE FECHO Fig.G Ref. A-B DIRECÇÃO DE ABERTURA Fig. E

### 10) LIGAÇÃO COM PLACAS DE EXPANSÃO E PROGRAMADOR PALMAR UNIVERSAL VERSÃO > V1.40 (Fig.H)

Tomar como referência o manual específico.

### 11) MÓDULOS OPCIONAIS U-LINK

Fazer referência às instruções dos módulos U-link  
A utilização de alguns módulos implica uma redução do alcance rádio. Adaptar a instalação com uma antena apropriada sintonizada para 433MHz 433MHz.

### 12) FECHADURA ELÉTRICA Fig. I

#### FECHADURA ELÉCTRICA

**ATENÇÃO: No caso de folha com um comprimento superior a 3m, é indispensável instalar uma fechadura eléctrica.**

A Fig. I contém um exemplo de ligação de uma fechadura eléctrica de lingueta ECB 24 V ~ ligada ao quadro de comandos THALIA.

O quadro THALIA para pilotar a fechadura eléctrica exige uma placa específica mod. ME BT.

### 13) REPOSIÇÃO DAS DEFINIÇÕES DE FÁBRICA (Fig.J)

ATENÇÃO conduz a central para os valores predefinidos de fábrica e todos os transmissores são cancelados da memória.

ATENÇÃO! Uma configuração errada pode ser causa de danos para pessoas, animais ou coisas.

- Interromper o fornecimento de tensão à placa (Fig.J ref.1)
- Abrir a entrada Stop e pressionar simultaneamente as teclas - e OK (Fig.J ref.2)
- Dar de tensão à placa (Fig.J ref.1)
- O display visualiza RST, deve-se dar confirmação dentro de 3s pressionando a tecla OK (Fig.J ref.4)
- Aguardar que o procedimento termine (Fig.J ref.5)
- Procedimento terminado (Fig.J ref.6)



**ATENÇÃO! Uma configuração errada pode ser causa de danos para pessoas, animais ou coisas.**

**ATENÇÃO: Verificar que o valor da força de impacto medido nos pontos previstos pela norma EN12445, seja inferior ao indicado pela norma EN 12453. As forças de impacto podem ser reduzidas através da utilização de bordas deformáveis.**

Para obter um melhor resultado, é aconselhável efectuar o autotest com motores em repouso (isto é não superaquecidos por um número considerável de manobras consecutivas).

# MANUAL PARA A INSTALAÇÃO

TABELA "A" - MENU PARÂMETROS - (PR-RF)

Parâmetro	Min.	Máx.	Default	Pessoais	Definição	Definição
$t_{SFASAP}$	0	10	3		Tempo de atraso na abertura do motor 2 [s]	Tempo de atraso na abertura do motor 2 em relação ao motor 1.
$t_{SFASch}$	0	25	6		Tempo de atraso no fecho do motor 1 [s]	Tempo de atraso no fecho do motor 1 em relação ao motor 2. <b>NOTA:</b> se o tempo é definido no máximo, o motor 1 espera o fecho completo do motor 2 antes de iniciar.
$t_{cA}$	0	120	10		Tempo de fecho automático [s]	Tempo de espera antes do fecho automático.
$t_{SGoAb. SEN}$	1	180	40		Tempo de evacuação da zona semafórica [s]	Tempo de evacuação da zona envolvida pelo tráfico regulado pelo semáforo.
$SP_{rALLAP}$	0	50	10		Espaço de desaceleração na abertura [%]	Espaço de desaceleração na abertura do/s motor/es, expresso em percentagem do percurso total. <b>ATENÇÃO:</b> Após uma modificação do parâmetro será necessária uma manobra completa sem interrupções. <b>ATENÇÃO: com "SET" no display não está activa a detecção do obstáculo.</b> <b>ATENÇÃO:</b> com atuadores com bloqueios integrados é obrigatório o retardamento sempre ativo a um valor superior a 5. <b>ATENÇÃO: no GIUNO o espaço de desaceleração configura-se com os sensores deslizantes.</b> <b>ATENÇÃO: para o tipo de motor ELI BT A35, a desaceleração não pode ser excluída; valores inferiores a 10% serão considerados em 10%.</b>
$SP_{rALLch}$	0	50	10		Espaço de desaceleração no fecho [%]	Espaço de desaceleração no fecho do/s motor/es, expresso em percentagem do percurso total. <b>ATENÇÃO:</b> Após uma modificação do parâmetro será necessária uma manobra completa sem interrupções. <b>ATENÇÃO: com "SET" no display não está activa a detecção do obstáculo.</b> <b>ATENÇÃO:</b> com atuadores com bloqueios integrados é obrigatório o retardamento sempre ativo a um valor superior a 5. <b>ATENÇÃO: no GIUNO o espaço de desaceleração configura-se com os sensores deslizantes.</b> <b>ATENÇÃO: para o tipo de motor ELI BT A35, a desaceleração não pode ser excluída; valores inferiores a 10% serão considerados em 10%.</b>
$SP_{dEcEL}$	0	50	15		Espaço de desaceleração [%]	Espaço de desaceleração (passagem da velocidade de regime à velocidade de afrouxamento) quer na abertura que no fecho do/s motor/es, expresso em percentagem do percurso total. <b>ATENÇÃO: Após uma modificação do parâmetro será necessária uma manobra completa sem interrupções.</b> <b>ATENÇÃO: com "SET" no display não está activa a detecção do obstáculo.</b>
$APERt. PRr2 iRLE$	10	99	99		Abertura parcial M1 [%]	Espaço de abertura parcial em percentagem relativamente à abertura total, depois de uma ativação do comando postigo PED.
$For2R AP$	1	99	50		Força da folha/s na abertura [%]	Força exercitada pela/s folha/s na abertura. Representa a percentagem de força fornecida, além daquela memorizada durante o autotest (e sucessivamente atualizada), antes de criar um alarme obstáculo. O parâmetro é definido automaticamente pelo autotest.  <b>ATENÇÃO: Influencia directamente a força de impacto: verificar que com valor definido sejam respeitadas as normas de segurança vigentes (*). Se necessário, devem-se instalar os dispositivos de segurança anti-esmagamento(**).</b>
$For2R ch$	1	99	50		Força da/s folha/s no fecho [%]	Força exercitada pela/s folha/s no fecho. Representa a percentagem de força fornecida, além daquela memorizada durante o autotest (e sucessivamente atualizada), antes de criar um alarme obstáculo. O parâmetro é definido automaticamente pelo autotest.  <b>ATENÇÃO: Influencia directamente a força de impacto: verificar que com valor definido sejam respeitadas as normas de segurança vigentes (*). Se necessário, devem-se instalar os dispositivos de segurança anti-esmagamento(**).</b>
$v_{EL AP}$	15	99	99		Velocidade na abertura [%]	Percentagem da velocidade máxima alcançável na abertura pelo/s motor/es. <b>ATENÇÃO: Após uma modificação do parâmetro será necessária uma manobra completa sem interrupções.</b> <b>ATENÇÃO: com "SET" no display não está activa a detecção do obstáculo.</b>
$v_{EL ch}$	15	99	99		Velocidade no fecho [%]	Percentagem da velocidade máxima alcançável no fecho pelo/s motor/es. <b>ATENÇÃO: Após uma modificação do parâmetro será necessária uma manobra completa sem interrupções.</b> <b>ATENÇÃO: com "SET" no display não está activa a detecção do obstáculo.</b>
$v_{EL rALL}$	15	99	25		Velocidade no afrouxamento [%]	Velocidade do/s motor/es na abertura e no fecho na fase de afrouxamento, expresso em percentagem da velocidade máxima de regime. <b>ATENÇÃO: Após uma modificação do parâmetro será necessária uma manobra completa sem interrupções.</b> <b>ATENÇÃO: Com "SET" no display não está activa a detecção do obstáculo.</b> <b>ATENÇÃO: para o tipo de motor ELI BT A35, a desaceleração não pode ser excluída; valores acima de 50% serão considerados em 50%.</b>
$MANUTEN-2 ionE$	0	250	0		Programação do número de manobras limite manutenção [em centenas]	Permite definir um número de manobras após o qual é sinalizado o pedido de manutenção na saída AUX configurada como Manutenção ou Lâmpada cintilante e Manutenção

(\*) Na União Europeia deve-se aplicar a EN12453 para os limites de força, e a EN12445 para o método de medição.

(\*\*) As forças de impacto podem ser reduzidas através da utilização de bordas deformáveis.

TABELA "B" - MENU LÓGICAS - (Lógica)

Lógica	Definição	Default	Barrar o ajuste efectuado	Opções																								
Tipo Motor E	Tipo motor (Definir o tipo de motor ligado à placa.)	0	0	Motores não activos																								
			1	ELI 250 BT																								
			2	PHOBOS N BT																								
			3	IGEA BT																								
			4	NÃO GERIDO																								
			5	NÃO GERIDO																								
			6	SUB BT																								
			7	KUSTOS BT A - PHOBOS BT A																								
			8	GIUNO ULTRA BT A20 - GIUNO ULTRA BT A50																								
			9	VIRGO SMART BT A - 5 fios																								
			10	VIRGO SMART BT A - 3 fios																								
			11	E5 BT A18																								
			12	E5 BT A12																								
			13	ELI BT A40 + FCE																								
			14	ELI BT A35 + FCE																								
			15	ELI BT A40																								
			16	ELI BT A35																								
t c A	Tempo de Fecho Automático	0	0	Lógica não activa																								
			1	Activa o fecho automático																								
			2	Ativa o fecho automático mesmo após inversão de obstáculo no fecho. Em caso de inversão em abertura após 2 segundos tenta novamente a abertura; se por 4 vezes consecutivas encontrar obstáculo na abertura efetua o fecho. Configuração ativável somente com motor E5 BT A12 (tipo de motor 12). ⚠ A lógica é utilizável somente com portas pedonais cuja energia é limitada a 1,69J.																								
ch r AP Id A	Fecho rápido	0	0	Lógica não activa																								
			1	Fecha passados 3 segundos da desocupação das fotocélulas antes de aguardar o final do TCA definido																								
Mov. PASSO PASSO	Movimento passo-a-passo	0	0	As entradas configuradas como Start E, Start I, Ped funcionam com a lógica 4 passos.																								
			1	As entradas configuradas como Start E, Start I, Ped funcionam com a lógica 3 passos. O impulso durante a fase de fecho se inverte o movimento.																								
			2	As entradas configuradas como Start E, Start I, Ped funcionam com a lógica 2 passos. A cada impulso inverte o movimento.																								
				<table border="1"> <thead> <tr> <th colspan="4">Movimento passo-a-passo</th> </tr> <tr> <th></th> <th>2PASSOS</th> <th>3 PASSOS</th> <th>4 PASSOS</th> </tr> </thead> <tbody> <tr> <td>FECHADA</td> <td rowspan="2">ABRE</td> <td rowspan="2">ABRE</td> <td>ABRE</td> </tr> <tr> <td>DURANTE O FECHO</td> <td>STOP</td> </tr> <tr> <td>ABERTA</td> <td rowspan="2">FECHA</td> <td rowspan="2">FECHA</td> <td>FECHA</td> </tr> <tr> <td>DURANTE A ABERTURA</td> <td>STOP + TCA</td> </tr> <tr> <td>DOPO STOP</td> <td>ABRE</td> <td>ABRE</td> <td>ABRE</td> </tr> </tbody> </table>	Movimento passo-a-passo					2PASSOS	3 PASSOS	4 PASSOS	FECHADA	ABRE	ABRE	ABRE	DURANTE O FECHO	STOP	ABERTA	FECHA	FECHA	FECHA	DURANTE A ABERTURA	STOP + TCA	DOPO STOP	ABRE	ABRE	ABRE
Movimento passo-a-passo																												
	2PASSOS	3 PASSOS	4 PASSOS																									
FECHADA	ABRE	ABRE	ABRE																									
DURANTE O FECHO			STOP																									
ABERTA	FECHA	FECHA	FECHA																									
DURANTE A ABERTURA			STOP + TCA																									
DOPO STOP	ABRE	ABRE	ABRE																									
Pr ERLL	Pré-alarme	0	0	A lâmpada cintilante acende-se contemporaneamente ao arranque do/s motor/es.																								
			1	A lâmpada cintilante acende-se aproximadamente 3 segundos antes do arranque do/s motor/es.																								
Uo No Pr ES	Homem presente	0	0	Funcionamento por impulsos.																								
			1	Funcionamento com Homem Presente. A entrada 61 é configurada como OPEN UP. A entrada 62 é configurada como CLOSE UP. A manobra continua enquanto for mantida a pressão nas teclas de OPEN UP ou CLOSE UP. ⚠ <b>ATENÇÃO: não estão activados os dispositivos de segurança.</b>																								
			2	Funcionamento com Homem Presente Emergency. Normalmente funcionamento por impulsos. Se a placa fracassa os testes dos dispositivos de segurança (fotocélula ou perfil, Er0x) 3 vezes consecutivas, habilita-se o funcionamento com Homem Presente activo até quando se soltam as teclas OPEN UP ou CLOSE UP. A entrada 61 é configurada como OPEN UP. A entrada 62 é configurada como CLOSE UP. ⚠ <b>ATENÇÃO: com Homem Presente Emergency não estão activados os dispositivos de segurança.</b>																								
bL INP AP	Bloquei impulsos na abertura	0	0	O impulso das entradas configuradas como Start E, Start I, Ped têm efeito durante a abertura.																								
			1	O impulso das entradas configuradas como Start E, Start I, Ped não têm efeito durante a abertura.																								
bL INP t c A	Bloqueia impulsos no TCA	0	0	O impulso das entradas configuradas como Start E, Start I, Ped têm efeito durante a pausa TCA..																								
			1	O impulso das entradas configuradas como Start E, Start I, Ped têm efeito durante a pausa TCA..																								
bL INP ch	Bloqueia impulsos no fecho	0	0	O impulso das entradas configuradas como Start E, Start I, Ped têm efeito durante o fecho.																								
			1	O impulso das entradas configuradas como Start E, Start I, Ped não têm efeito durante o fecho.																								
col Ar IE t E AP	Golpe de ariete na abertura	0	0	Lógica não activa																								
			1	Antes de efectuar a abertura o portão empurra por cerca de 2 segundos em fecho. Isto permite um desengate mais facilitado da fechadura eléctrica. <b>IMPORTANTE - Na falta de adequados reténs de fecho mecânicos, não se deve utilizar esta função.</b>																								
col Ar IE t E ch	Golpe de ariete no fecho	0	0	Lógica não activa																								
			1	Antes de efectuar o fecho o portão empurra por cerca de 2 segundos em abertura. Isto permite um desengate mais facilitado da fechadura eléctrica. <b>IMPORTANTE - Na falta de adequados reténs de fecho mecânicos, não se deve utilizar esta função.</b>																								
Mant Blocco	Manutenção do bloqueio	0	0	Lógica não activa																								
			1	Se os motores ficam parados na posição de completa abertura ou fecho completo por mais de uma hora, são activados por cerca de 3 segundos na direcção de bloqueio. Essa operação é efectuada diariamente. NB.: Esta função tem o objectivo de compensar, nos motores óleo-dinâmicos a eventual redução do volume de óleo devido à diminuição da temperatura durante as pausas prolongadas, por exemplo, durante a noite, ou devido a derrames internos. <b>IMPORTANTE - Na falta de adequados reténs de fecho mecânicos, não se deve utilizar esta função.</b>																								
Pr ES Sbc	Pressão do interruptor de fim de curso de fecho	0	0	O movimento é interrompido exclusivamente pela activação do interruptor de fim de curso de fecho; neste caso, é necessário efectuar uma regulação exacta da activação do interruptor de fim de curso de fecho (Fig. G, Ref. B).																								
			1	Deve ser utilizado em presença de bloqueio mecânico de fecho. Esta função activa a pressão das folhas no bloqueio mecânico, sem que isso seja considerado como obstáculo pelo sensor amperostop. O espigão continua o seu percurso por alguns segundos após a intercepção do interruptor de fim de curso de fecho ou até à paragem mecânica. Deste modo, antecipando ligeiramente a activação dos interruptores de fim de curso, obter-se-á o bloqueio perfeito das folhas sobre a tranqueta (Fig. G, Ref. A).																								

# MANUAL PARA A INSTALAÇÃO

Lógica	Definição	Default	Barrar o ajuste efectuado	Opções
Ice	Função Ice	0	0	O limiar de intervenção da protecção amperostop permanece fixo no valor programado.
			1	A central executa automaticamente a cada arranque uma compensação do limiar de intervenção do alarme obstáculo. Verificar que o valor da força de impacto medido nos pontos previstos pela norma EN12445, seja inferior ao indicado pela norma EN 12453. Em caso de dúvidas, deve-se utilizar dispositivos de segurança auxiliares. Esta função é útil no caso de instalações que funcionam a baixas temperaturas. <b>ATENÇÃO: após ter activado esta função é necessário efectuar uma manobra de autotest.</b>
1 NotAkt	1 motor activo	0	0	Activo ambos os motores (2 folhas).
			1	Activo apenas 1 motor (1 folha).
InuNot	Inversão do desfasamento dos motores	0	0	Abertura: M1 parte antes em relação a M2 (tempo de desfasamento em abertura). (Ver Fig.E) Fecho: M2 parte antes em relação a M1 (tempo de desfasamento em fechamento). (Ver Fig.E) Manobra pedonal é executada por M1
			1	Abertura: M2 parte antes em relação a M1 (tempo de desfasamento em abertura). (Ver Fig.E) Fecho: M1 parte antes em relação a M2 (tempo de desfasamento em fechamento). (Ver Fig.E) Manobra pedonal é executada por M2
Inud IrE2. AP	Inversão direcção de abertura	0	0	Funcionamento standard (Ver Fig.E).
			1	Inverte-se o sentido de abertura em relação ao funcionamento standard (Ver Fig.E)
SAFE 1	Configuração da entrada de segurança SAFE 1. 72	0	0	Entrada configurada como Phot, fotocélula.
			1	Entrada configurada como Phot test, fotocélula verificada.
			2	Entrada configurada como Phot op, fotocélula activa apenas na abertura.
			3	Entrada configurada como Phot op test, fotocélula verificada activa apenas na abertura.
SAFE 2	Configuração da entrada de segurança SAFE 2. 74	6	4	Entrada configurada como Phot cl, fotocélula activa apenas no fecho.
			5	Entrada configurada como Phot cl test, fotocélula verificada activa apenas no fecho.
			6	Entrada configurada como Bar, perfil sensível.
			7	Entrada configurada como Bar, perfil sensível verificado.
			8	Entrada configurada como Bar 8k2.
			9	Entrada configurada como Bar OP, perfil sensível com inversão activa apenas na abertura. No fecho obtém-se a paragem do movimento.
			10	Entrada configurada como Bar OP TEST, perfil sensível verificado com inversão activa apenas na abertura. No fecho obtém-se a paragem do movimento.
			11	Entrada configurada como Bar OP 8K2, perfil sensível com inversão activa apenas na abertura. No fecho obtém-se a paragem do movimento.
Ice 1	Configuração da entrada de comando IC 1. 61	0	0	Entrada configurada como Start E.
			1	Entrada configurada como Start I.
			2	Entrada configurada como Open.
Ice 2	Configuração da entrada de comando IC 2. 62	4	3	Entrada configurada como Close.
			4	Entrada configurada como Ped.
			5	Entrada configurada como Timer.
RUH 0	Configuração da saída AUX 0. 20-21	6	6	Entrada configurada como Timer Pedonal.
			0	Saída configurada como 2º Canal Rádio.
			1	Saída configurada como SCA, Indicador Luminoso de Portão aberto.
RUH 3	Configuração da saída AUX 3. 26-27	0	2	Saída configurada como comando Luz de Cortesia.
			3	Saída configurada como comando Luz de Zona.
			4	Saída configurada como Luz de escadas
			5	Saída configurada como Alarme
			6	Saída configurada como Lâmp. cintilante
cod F 155o	Código Fixo	0	7	Saída configurada como Fechadura de lingueta
			8	Saída configurada como Fechadura de magneto
			9	Saída configurada como Manutenção
			10	Saída configurada como Lâmpada cintilante e Manutenção.
cod F 155o	Código Fixo	0	0	O receptor está configurado para o funcionamento na modalidade rolling-code. Não são aceites os Clones com Código Fixo.
			1	O receptor está configurado para o funcionamento na modalidade rolling-code. Não são aceites os Clones com Código Fixo.



# MANUAL PARA A INSTALAÇÃO

Lógica	Definição	Default	Barrar o ajuste efectuado	Opções
L u. Prot	Definição do nível de proteção	0	0	A - Não é necessária a password para aceder aos menus de programação B - Habilita a memorização dos transmissores via rádio. Esta modalidade é executada nas proximidades do quadro de comandos e não requer o acesso: 1 - Premir em sequência a tecla escondida e a tecla normal (T1-T2-T3-T4) de um transmissor já memorizado no modo standard através do menu rádio. - Pressionar dentro de 10s a tecla escondida e a tecla normal (T1-T2-T3-T4) de um transmissor a memorizar. O receptor sai do modo programação passados 10s, dentro deste tempo é possível inserir outros transmissores novos repetindo o ponto anterior. C - Habilita a introdução automática via rádio dos clones. Permite aos clones gerados com programador universal e aos Replays programados de serem adicionados à memória do receptor. D - Habilita a introdução automática via rádio dos replays. Permite adicionar os Replays programados à memória do receptor. E - É possível modificar os parâmetros da placa via rede U-link
			1	A - É necessária a password para aceder aos menus de programação. A password predefinida é 1234. Permanecem invariadas, em relação ao funcionamento 0, as funções B - C - D - E
			2	A - É necessária a password para aceder aos menus de programação. A password predefinida é 1234. B - Desabilitada a memorização dos transmissores via rádio. C - Desabilitada a introdução automática via rádio dos clones. Permanecem invariadas, em relação ao funcionamento 0, as funções D - E
			3	A - É necessária a password para aceder aos menus de programação. A password predefinida é 1234. B - Desabilitada a memorização dos transmissores via rádio. D - Desabilitada a introdução automática via rádio dos Replays. Permanecem invariadas, em relação ao funcionamento 0, as funções C - E
			4	A - É necessária a password para aceder aos menus de programação. A password predefinida é 1234. B - Desabilitada a memorização dos transmissores via rádio. C - Desabilitada a introdução automática via rádio dos clones. D - Desabilitada a introdução automática via rádio dos Replays. E - É desabilitada a possibilidade de modificar os parâmetros da placa via rede U-link Os transmissores são memorizados apenas utilizando o menu rádio específico. IMPORTANTE: Tal elevado nível de segurança impede o acesso quer aos clones indesejados, quer às interferências rádio eventualmente presentes.
Modo SERIAL	Modo serial (Identifica como se configura a placa numa conexão de rede BFT.)	0	0	SLAVE standard: a placa recebe e comunica comandos/diagnóstico/etc.
			1	MASTER standard: a placa envia comandos de activação (START, OPEN, CLOSE, PED, STOP) para as outras placas.
Indir 1220	Endereço	0	[ ___ ]	Identifica o endereço de 0 a 119 da placa numa conexão de rede BFT local. (ver parágrafo MÓDULOS OPCIONAIS U-LINK)
Push Go	Push&Go (Apenas para ES BT A12)	0	0	Lógica não ativa
			1	O impulso manual da folha parada no sentido de abertura provoca a abertura automática.
EXP 11	Configuração da entrada EXPI1 na placa de expansão entradas/saídas 1-2	1	0	Entrada configurada como comando Start E.
			1	Entrada configurada como comando Start I.
			2	Entrada configurada como comando Open.
			3	Entrada configurada como comando Close.
			4	Entrada configurada como comando Ped.
			5	Entrada configurada como comando Timer.
			6	Entrada configurada como comando Timer Postigo.
			7	Entrada configurada como segurança Phot, fotocélula.
			8	Entrada configurada como segurança Phot op, fotocélula activa só na abertura.
			9	Entrada configurada como segurança Phot cl, fotocélula activa só no fecho.
			10	Entrada configurada como segurança Bar, perfil sensível.
			11	Entrada configurada como segurança Bar OP, perfil sensível com inversão ativa apenas na abertura, no fecho obtém-se a paragem do movimento.
			12	Entrada configurada como segurança Bar CL, perfil sensível com inversão ativa apenas no fecho, na abertura obtém-se a paragem do movimento.
			13	Entrada configurada como segurança Phot test, fotocélula verificada. A entrada 3 (EXPI2) da placa de expansão entradas/saídas é comutada automaticamente na entrada verificação dispositivos de segurança. EXPFAULT1.
			14	Entrada configurada como segurança Phot op test, fotocélula verificada activa apenas na abertura. A entrada 3 (EXPI2) da placa de expansão entradas/saídas é comutada automaticamente na entrada verificação dispositivos de segurança. EXPFAULT1.
			15	Entrada configurada como segurança Phot cl test, fotocélula verificada activa apenas no fecho. A entrada 3 (EXPI2) da placa de expansão entradas/saídas é comutada automaticamente na entrada verificação dispositivos de segurança. EXPFAULT1.
			16	Entrada configurada como segurança Bar, perfil sensível verificado. A entrada 3 (EXPI2) da placa de expansão entradas/saídas é comutada automaticamente na entrada verificação dispositivos de segurança. EXPFAULT1.
			17	Entrada configurada como segurança Bar OP test, perfil sensível verificado com inversão ativa apenas na abertura, no fecho obtém-se a paragem do movimento. A entrada 3 (EXPI2) da placa de expansão entradas/saídas é comutada automaticamente na entrada verificação dispositivos de segurança. EXPFAULT1.
18	Entrada configurada como segurança Bar CL test, perfil sensível verificado com inversão ativa apenas no fecho, na abertura obtém-se a paragem do movimento. A entrada 3 (EXPI2) da placa de expansão entradas/saídas é comutada automaticamente na entrada verificação dispositivos de segurança. EXPFAULT1.			

# MANUAL PARA A INSTALAÇÃO

D814123 0AA01\_07

Lógica	Definição	Default	Barrar o ajuste efectuado	Opções
EHP12	Configuração da entrada EXPI2 na placa de expansão entradas/saídas 1-3	0	0	Entrada configurada como comando Start E.
			1	Entrada configurada como comando Start I.
			2	Entrada configurada como comando Open.
			3	Entrada configurada como comando Close.
			4	Entrada configurada como comando Ped.
			5	Entrada configurada como comando Timer.
			6	Entrada configurada como comando Timer Postigo.
			7	Entrada configurada como segurança Phot, fotocélula.
			8	Entrada configurada como segurança Phot op, fotocélula activa só na abertura.
			9	Entrada configurada como segurança Phot cl, fotocélula activa só no fecho.
			10	Entrada configurada como segurança Bar, perfil sensível.
			11	Entrada configurada como segurança Bar OP, perfil sensível com inversão activa apenas na abertura, no fecho obtém-se a paragem do movimento.
12	Entrada configurada como segurança Bar CL, perfil sensível com inversão activa apenas no fecho, na abertura obtém-se a paragem do movimento.			
EHP01	Configuração da saída EXP01 na placa de expansão entradas/saídas 4-5	11	0	Saída configurada como 2º Canal Rádio.
			1	Saída configurada como SCA, Indicador Luminoso de Portão aberto.
			2	Saída configurada como comando Luz de Cortesia.
			3	Saída configurada como comando Luz de Zona.
EHP02	Configuração da saída EXP02 na placa de expansão entradas/saídas 6-7	11	4	Saída configurada como Luz de escadas.
			5	Saída configurada como Alarme.
			6	Saída configurada como Lâmp. cintilante.
			7	Saída configurada como Fechadura de lingueta.
			8	Saída configurada como Fechadura de magneto.
			9	Saída configurada como Manutenção.
SENAFPRELAMP.	Pré-cintilamento semáforo	0	10	Saída configurada como Lâmpada cintilante e Manutenção.
			11	Saída configurada como Gestão semáforo com placa TLB.
SENAFPROSSO FISSO	Semáforo vermelho fixo	0	0	Pré-cintilamento excluído.
			1	Luzes vermelhas intermitentes, por 3 segundos, no início da manobra.
			0	Luzes vermelhas apagadas com portão fechado.
			1	Luzes vermelhas acesas com portão fechado.

TABELA "C" -MENU RÁDIO (r-Rd lo)

Lógica	Descrição
REG Start	<b>Adiciona a Tecla start</b> associa a tecla desejada ao comando Start
REG 2ch	<b>Adiciona a Tecla 2ch</b> associa a tecla desejada ao comando 2º canal rádio. Associa a tecla desejada ao comando do 2º canal rádio. Se nenhuma saída estiver configurada como Saída 2º Canal Rádio, o 2º canal rádio comanda a abertura do postigo.
EL INRA 64	<b>Eliminar Lista</b>  <b>ATENÇÃO!</b> Remove completamente todos os transmissores memorizados da memória do receptor.
cod rH	<b>Leitura código receptor</b> Visualiza o código receptor necessário para a clonagem dos transmissores.
uk	<b>ON</b> = Habilita a programação à distância das placas por meio de um transmissor W LINK anteriormente memorizado. Esta habilitação permanece activa por 3 minutos desde a última pressão do transmissor W LINK. <b>OFF</b> = Programação W LINK desabilitada.



# ΠΡΟΣΒΑΣΗ ΣΤΑ ΜΕΝΟΥ FIG. 1

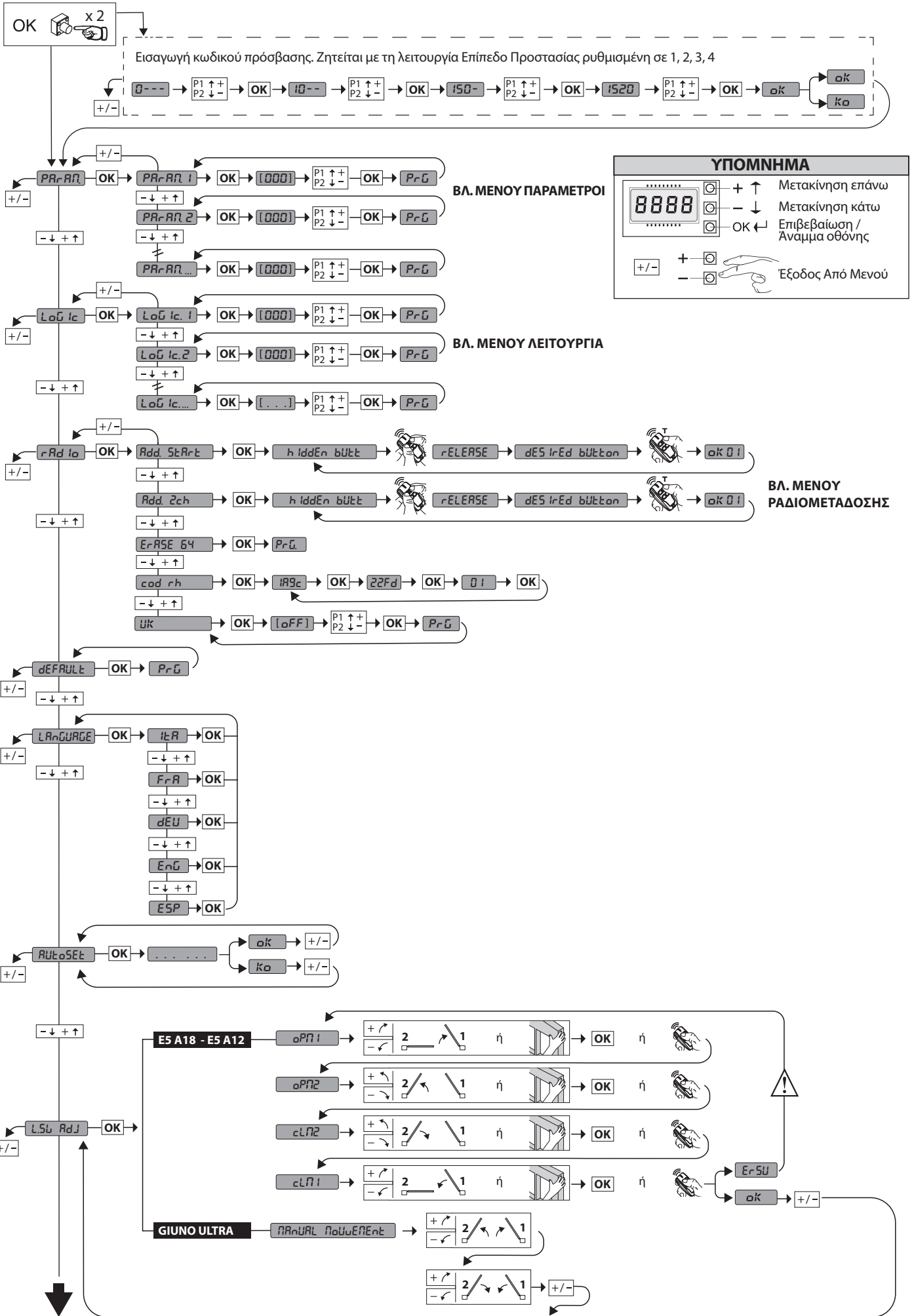

# ΠΡΟΣΒΑΣΗ ΣΤΑ ΜΕΝΟΥ FIG. 1

D814123 0AA01\_07

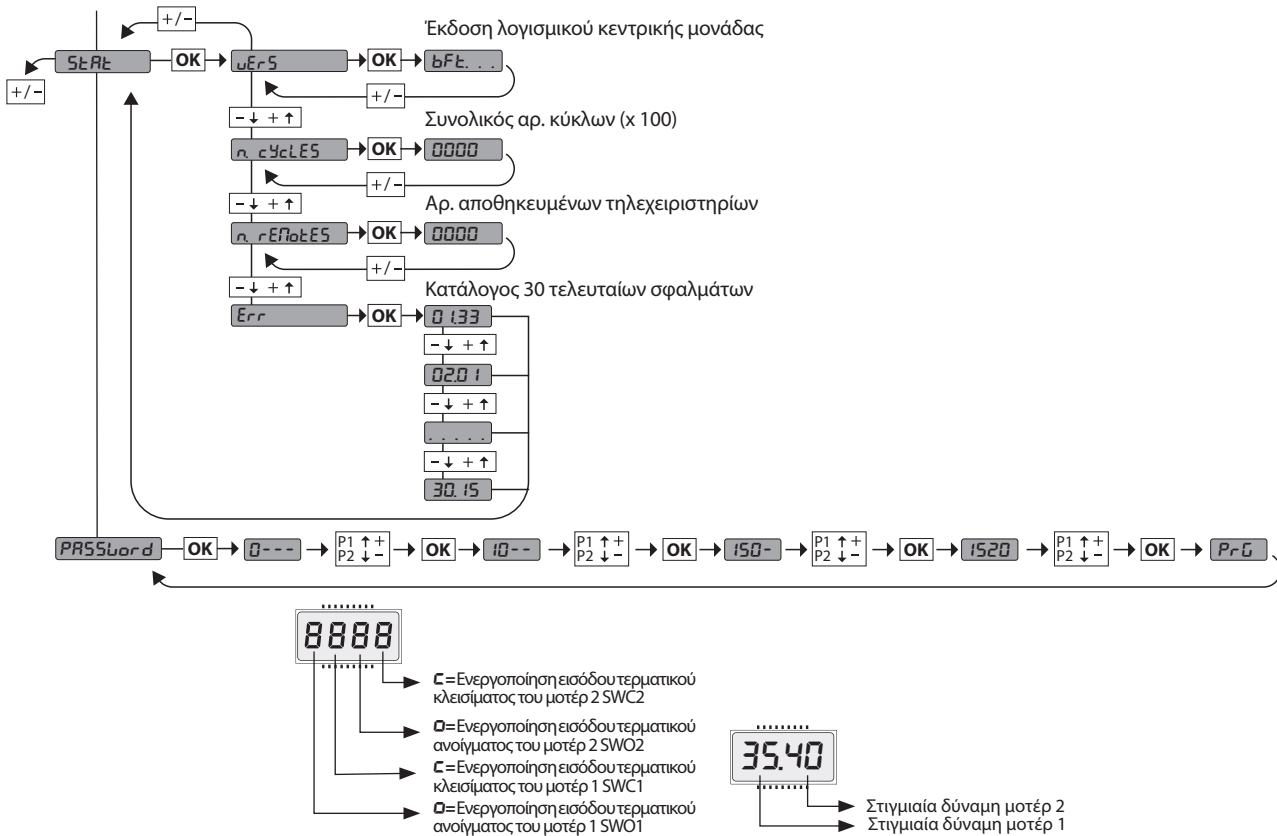

Κωδικός διάγνωσης	ΠΕΡΙΓΡΑΦΗ	ΣΗΜΕΙΩΣΕΙΣ
SrE	Ενεργοποίηση εισόδου εξωτερικού start START E	
SrI	Ενεργοποίηση εισόδου εσωτερικού start START I	
aPEr	Ενεργοποίηση εισόδου OPEN	
cLS	Ενεργοποίηση εισόδου CLOSE	
PEd	Ενεργοποίηση εισόδου πεζών PED	
t iPE	Ενεργοποίηση εισόδου TIMER	
SrOP	Ενεργοποίηση εισόδου STOP	
Phot	Ενεργοποίηση εισόδου φωτοκυττάρου PHOT ή, αν έχει διαμορφωθεί ως φωτοκύτταρο ελεγμένο, Ενεργοποίηση της συσχετισμένης εισόδου FAULT	
PhoP	Ενεργοποίηση εισόδου φωτοκυττάρου κατά το άνοιγμα PHOT OP ή, αν έχει διαμορφωθεί ως φωτοκύτταρο ελεγμένο και ενεργοποιημένο μόνο κατά το άνοιγμα, Ενεργοποίηση της συσχετισμένης εισόδου FAULT	
PhcL	Ενεργοποίηση εισόδου φωτοκυττάρου κατά το κλείσιμο PHOT CL ή, αν έχει διαμορφωθεί ως φωτοκύτταρο ελεγμένο και ενεργοποιημένο μόνο κατά το κλείσιμο, Ενεργοποίηση της συσχετισμένης εισόδου FAULT	
bAr	Ενεργοποίηση εισόδου ανιχνευτή εμποδίων BAR ή, αν έχει διαμορφωθεί ως ανιχνευτής εμποδίων ελεγμένος, Ενεργοποίηση της συσχετισμένης εισόδου FAULT	
bArO	Ενεργοποίηση εισόδου ανιχνευτή εμποδίων BAR με αντιστροφή ENERPH MONO KATA TO ANOIGMA ή, αν έχει διαμορφωθεί ως ανιχνευτής εμποδίων ελεγμένος ενεργή μόνο κατά το άνοιγμα, Ενεργοποίηση της συσχετισμένης εισόδου FAULT	
bArC	Ενεργοποίηση εισόδου ανιχνευτή εμποδίων BAR με αντιστροφή ENERPH MONO KATA TO KLEISIMO ή, αν έχει διαμορφωθεί ως ανιχνευτής εμποδίων ελεγμένος ενεργή μόνο κατά το κλείσιμο, Ενεργοποίηση της συσχετισμένης εισόδου FAULT	
SEt	Η πλακέτα περιμένει να εκτελέσει έναν πλήρη κύκλο ανοίγματος-κλεισίματος χωρίς διακοπή από ενδιάμεσα stop ώστε να αποκτήσει την απαραίτητη ροπή για την κίνηση. ΠΡΟΣΟΧΗ! Η ανίχνευση του εμποδίου δεν είναι ενεργοποιημένη	
Er01	Αποτυχία τεστ φωτοκυττάρων	Ελέγξτε τη σύνδεση φωτοκυττάρων και/ή τη ρύθμιση λειτουργιών
Er02	Αποτυχία τεστ ανιχνευτή εμποδίων	Ελέγξτε τη σύνδεση ανιχνευτή εμποδίων και/ή τη ρύθμιση λειτουργιών
Er03	Αποτυχία τεστ φωτοκυττάρων ανοίγματος	ελέγξτε τη σύνδεση φωτοκυττάρων και/ή τη ρύθμιση παραμέτρων/λειτουργιών
Er04	Αποτυχία τεστ φωτοκυττάρων κλεισίματος	ελέγξτε τη σύνδεση φωτοκυττάρων και/ή τη ρύθμιση παραμέτρων/λειτουργιών
Er05	Αποτυχία τεστ ανιχνευτή εμποδίων 8k2	Ελέγξτε τη σύνδεση ανιχνευτών εμποδίων και/ή τη ρύθμιση παραμέτρων/λειτουργιών
Er07	Αποτυχία τεστ ανιχνευτή εμποδίων κατά το άνοιγμα	Ελέγξτε τη σύνδεση ανιχνευτών εμποδίων και/ή τη ρύθμιση παραμέτρων/λειτουργιών
Er08	Αποτυχία τεστ ανιχνευτή εμποδίων κατά το κλείσιμο	Ελέγξτε τη σύνδεση ανιχνευτών εμποδίων και/ή τη ρύθμιση παραμέτρων/λειτουργιών
Er IH*	Σφάλμα τεστ hardware πλακέτας	-Ελέγξτε τις συνδέσεις στο μετρητή - Προβλήματα hardware στην πλακέτα (απευθυνθείτε στο σέρβις)
Er2H*	Σφάλμα encoder	- Καλώδια τροφοδοσίας ή σήμα κωδικοποιητή ανεστραμμένα/αποσυνδεδεμένα ή λανθασμένος προγραμματισμός. (βλ. Εικ. E) - Η κίνηση του μετρητή είναι πολύ αργή ή σταματά σε σχέση με την προγραμματισμένη λειτουργία.
Er3H*	Αντιστροφή από εμπόδιο - Amperostop	Ελέγξτε τυχόν εμπόδια κατά μήκος της διαδρομής
Er4H*	Θερμική ασφάλεια	Περιμένετε να κρυώσει το σύστημα αυτοματισμού
Er5H*	Σφάλμα επικοινωνίας με συστήματα εξ αποστάσεως	Ελέγξτε τη σύνδεση με τα προαιρετικά συστήματα και/ή τις πλακέτες επέκτασης με σειριακές συνδέσεις
Er70, Er71, Er74, Er75	Εσωτερικό σφάλμα ελέγχου επιτήρησης συστήματος.	Δοκιμάστε να σβήσετε και να ανάψετε και πάλι την πλακέτα. Αν το πρόβλημα παραμένει, απευθυνθείτε στο σέρβις.
Er72	Σφάλμα ορθότητας των παραμέτρων κεντρικής μονάδας (Λειτουργίες και Παράμετροι)	Πιέζοντας Ok επιβεβαιώνονται οι ανιχνευμένες ρυθμίσεις. Η πλακέτα θα συνεχίσει να λειτουργεί με τις ανιχνευμένες ρυθμίσεις. ⚠ <b>Πρέπει να ελέγξετε τις ρυθμίσεις της πλακέτας (Παράμετροι και Λειτουργίες).</b>
Er73	Σφάλμα στις παραμέτρους D-track	Πιέζοντας Ok η πλακέτα θα ξαναρχίσει να λειτουργεί με προκαθορισμένο D-track. ⚠ <b>Είναι αναγκαία η εκτέλεση αυτορρύθμισης</b>
Er5u	Σφάλμα κατά τη ρύθμιση των τερματικών διαδρομής μόνο για E5 BT A18 / E5 BT A12	Καλώδια τροφοδοσίας του κινητήρα ή σήμα κωδικοποιητή ανεστραμμένα/αποσυνδεδεμένα ή λανθασμένος προγραμματισμός. (βλ. Εικ. E)
ErF3	Σφάλμα ρύθμισης των λογικών (είσοδοι SAFE, τύπος κινητήρα)	Ελέγξτε τη ρύθμιση των λογικών SAFE ή του τύπου κινητήρα

\*H= 0, 1, ..., 9, A, B, C, D, E, F

## ΕΓΧΕΙΡΙΔΙΟ ΕΓΚΑΤΑΣΤΑΣΗΣ

## 2) ΓΕΝΙΚΑ

Ο πίνακας χειριστηρίων **THALIA** διατίθεται από τον κατασκευαστή με τυπική ρύθμιση. Οποιαδήποτε μεταβολή πρέπει να πραγματοποιείται μέσω του προγραμματιστή με ενσωματωμένη οθόνη ή μέσω φορητού προγραμματιστή γενικής χρήσης.

Απολύτως συμβατό με το πρωτόκολλο EELINK.

Τα βασικά χαρακτηριστικά είναι:

- Έλεγχος 1 ή 2 μοτέρ 24V BT
- Σημείωση: Πρέπει να χρησιμοποιηθούν 2 μοτέρ ίδιου τύπου.
- Ηλεκτρονική ρύθμιση ροπής με ανίχνευση εμποδίων
- Είσοδοι ελέγχου τερματικών διαδρομής ανάλογα με το επιλεγμένο μοτέρ
- Χωριστές εισοδοί για τις ασφάλειες
- Ενσωματωμένος δέκτης ραδιοσημάτων rolling-code με αναπαραγωγή πομπών.

Η πλακέτα διαθέτει βάση ακροδεκτών αποσπώμενου τύπου για να διευκολύνεται η συντήρηση και η αντικατάσταση. Διατίθεται με σειρά τοποθετημένων βραχυκυκλωτήρων για να διευκολύνεται ο εγκαταστάτης στο έργο του.

**Οι βραχυκυκλωτήρες αφορούν τους ακροδέκτες: 70-71, 70-72, 70-74. Εάν οι ακροδέκτες αυτοί χρησιμοποιούνται, πρέπει να αφαιρεθούν οι αντίστοιχοι βραχυκυκλωτήρες.**

## ΕΛΕΓΧΟΣ

Ο πίνακας **THALIA** πραγματοποιεί έλεγχο (τεστ) των ρελέ τροφοδοσίας και των συστημάτων ασφαλείας (φωτοκύτταρα), πριν την εκτέλεση κάθε κύκλου ανοίγματος και κλεισίματος. Σε περίπτωση προβλήματος, ελέγξτε τη λειτουργία των συνδεδεμένων συστημάτων και τις καλωδιώσεις.

3) ΤΕΧΝΙΚΑ ΧΑΡΑΚΤΗΡΙΣΤΙΚΑ	
Τροφοδοσία	220-230V 50/60 Hz*
Μόνωση δικτύου/χαμηλή τάση	> 2MΩhm 500V ---
Θερμοκρασία λειτουργίας	-20 / +55°C
Θερμική προστασία	Λογισμικό
Διηλεκτρική αντοχή	δίκτυο/bt 3750V~ επί 1 λεπτό
Ρεύμα εξόδου μοτέρ	7.5A+7.5A max

Ρεύμα μεταλλαγής ρελέ μοτέρ	10A
Μέγιστη ισχύς μοτέρ	180W + 180W (24V ---)
Τροφοδοσία εξαρτημάτων	24V~ (1A μέγ. κατανάλωση) 24V~safe
AUX 0	Τροφοδοσία επαφής 24V --- N.O. (1A max)
AUX 3	Επαφή N.O. (24V~/1A max)
Ασφάλειες	βλ. <b>Fig. C</b>
Αρ. συνδυασμών:	4 δις
Μέγ. αριθμός προγραμματιζόμενων πομπών:	63

(\* άλλες τάσεις διαθέσιμες κατόπιν παραγγελίας)

**Εκδόσεις πομπών που χρησιμοποιούνται:**  
**Όλοι οι πομποί ROLLING CODE που είναι συμβατοί με ((€R-Ready))**

## 4) ΠΡΟΕΤΟΙΜΑΣΙΑ ΣΩΛΗΝΩΝ Fig. A

## 5) ΣΥΝΔΕΣΕΙΣ ΒΑΣΗΣ ΑΚΡΟΔΕΚΤΩΝ Fig. C

**ΠΡΟΕΙΔΟΠΟΙΗΣΕΙΣ** - Για τις διαδικασίες καλωδίωσης και εγκατάστασης πρέπει να εφαρμόζονται οι ισχύοντες κανονισμοί και οι κανόνες της ορθής τεχνικής. Οι αγωγοί που τροφοδοτούνται με διαφορετικές τάσεις, πρέπει να διαχωρίζονται ή να μονώνονται κατάλληλα με πρόσθετη μόνωση τουλάχιστον 1mm.

Οι αγωγοί πρέπει να στερεώνονται με πρόσθετο σύστημα κοντά στους ακροδέκτες, για παράδειγμα με δετικά καλωδίων. Όλα τα καλώδια σύνδεσης πρέπει να διατηρούνται σε απόσταση ασφαλείας από την ψήκτρα.

**ΠΡΟΣΟΧΗ!** Για τη σύνδεση στο δίκτυο, χρησιμοποιήστε ένα πολυπολικό καλώδιο με ελάχιστη διατομή 3x1.5mm<sup>2</sup> και τύπου προβλεπόμενου από τους ισχύοντες κανονισμούς. Για τη σύνδεση των μοτέρ, χρησιμοποιήστε ένα καλώδιο με ελάχιστη διατομή 1,5 mm<sup>2</sup> και τύπου προβλεπόμενου από τους ισχύοντες κανονισμούς. Το καλώδιο πρέπει να είναι τουλάχιστον ισότιμο με H05RN-F.

	Ακροδέκτης	Ορισμός	Περιγραφή
τροφοδοσία	L	ΦΑΣΗ	Μονοφασική τροφοδοσία 220-230V 50/60 Hz*
	N	ΟΥΔΕΤΕΡΟΣ	
	JP5	ΠΡΩΤ ΜΕΤΑΣΧ	Σύνδεση πρωτεύοντος μετασχηματιστή, 220-230V
	JP7		
μοτέρ	JP21	ΔΕΥΤ ΜΕΤΑΣΧ	Τροφοδοσία πλακέτας: 24V~ Δευτερεύον μετασχηματιστή 24V= Τροφοδοσία από εφεδρική μπαταρία
	10	MOT1 +	Σύνδεση μοτέρ 1. Καθυστηρημένη διαφορά φάσης κατά το κλείσιμο. Ελέγξτε τις συνδέσεις της Fig.E
	11	MOT1 -	
	14	MOT2 +	Σύνδεση μοτέρ 2. Καθυστηρημένη διαφορά φάσης κατά το άνοιγμα. Ελέγξτε τις συνδέσεις της Fig.E
15	MOT2 -		
Aux	20	AUX 0 - ΤΡΟΦΟΔΟΣΙΑ ΕΠΑΦΗΣ 24V (N.O.) (1A MAX)	Διαμορφώσιμη έξοδος AUX 0 - Προκαθορισμένη ρύθμιση ΦΑΡΟΣ. 2° ΚΑΝΑΛΙ ΡΑΔΙΟΚΥΜΑΤΩΝ/ ΛΥΧΝΙΑ ΑΝΟΙΧΤΗΣ ΠΟΡΤΑΣ SCA/ Σήμα ΕΣΩΤΕΡΙΚΟΣ ΦΩΤΙΣΜΟΣ/ Σήμα ΦΩΤΙΣΜΟΣ ΖΩΝΗΣ/ ΦΩΤΙΣΜΟΣ ΚΛΙΜΑΚΟΣΤΑΣΙΟΥ/ ΣΥΝΑΓΕΡΜΟΣ ΑΝΟΙΧΤΗΣ ΠΟΡΤΑΣ/ ΦΑΡΟΣ/ ΑΥΤΟΜΑΤΗ ΗΛΕΚΤΡΙΚΗ ΚΛΕΙΔΑΡΙΑ/ ΗΛΕΚΤΡΙΚΗ ΚΛΕΙΔΑΡΙΑ ΜΕ ΜΑΓΝΗΤΗ/ ΣΥΝΤΗΡΗΣΗ/ ΦΑΡΟΣ ΚΑΙ ΣΥΝΤΗΡΗΣΗ. Ανατρέξτε στον πίνακα "Διαμόρφωση των εξόδων AUX".
	21		
	26	AUX 3 - ΕΛΕΥΘΕΡΗ ΕΠΑΦΗ (N.O.) (Max 24V 1A)	Διαμορφώσιμη έξοδος AUX 3 - Προκαθορισμένη Έξοδος 2° ΚΑΝΑΛΙ ΡΑΔΙΟΚΥΜΑΤΩΝ. 2° ΚΑΝΑΛΙ ΡΑΔΙΟΚΥΜΑΤΩΝ/ ΛΥΧΝΙΑ ΑΝΟΙΧΤΗΣ ΠΟΡΤΑΣ SCA/ Σήμα ΕΣΩΤΕΡΙΚΟΣ ΦΩΤΙΣΜΟΣ/ Σήμα ΦΩΤΙΣΜΟΣ ΖΩΝΗΣ/ ΦΩΤΙΣΜΟΣ ΚΛΙΜΑΚΟΣΤΑΣΙΟΥ/ ΣΥΝΑΓΕΡΜΟΣ ΑΝΟΙΧΤΗΣ ΠΟΡΤΑΣ/ ΦΑΡΟΣ/ ΑΥΤΟΜΑΤΗ ΗΛΕΚΤΡΙΚΗ ΚΛΕΙΔΑΡΙΑ/ ΗΛΕΚΤΡΙΚΗ ΚΛΕΙΔΑΡΙΑ ΜΕ ΜΑΓΝΗΤΗ. Ανατρέξτε στον πίνακα "Διαμόρφωση των εξόδων AUX".
	27		
Τερματικά διαδρομής για VIRGO SMART BT A ELI BT A35 V + FCE ELI BT A40 + FCE 5 σύρματα	41	+ REF SWE	Ουδέτερος τερματικών
	42	SWC 1	Τερματικό διαδρομής κλεισίματος του μοτέρ 1 SWC1 (N.C.).
	43	SWO 1	Τερματικό διαδρομής ανοίγματος του μοτέρ 1 SWO1 (N.C.).
	44	SWC 2	Τερματικό διαδρομής κλεισίματος του μοτέρ 2 SWC2 (N.C.).
	45	SWO 2	Τερματικό διαδρομής ανοίγματος του μοτέρ 2 SWO2 (N.C.).
Τερματικά διαδρομής για PHOBOS N BT IGEEA BT SUB BT PHOBOS BT A KUSTOS BT A VIRGO SMART BT A 3 σύρματα	42	SW 1	Έλεγχος τερματικού μοτέρ 1. Για τα μοτέρ με διαχείριση των τερματικών ενός καλωδίου.
	43	SW 2	Έλεγχος τερματικού μοτέρ 2. Για τα μοτέρ με διαχείριση των τερματικών ενός καλωδίου.
Τερματικά διαδρομής για GIUNO ULTRA BT A20 GIUNO ULTRA BT A50 E5 BT A18 E5 BT A12	40	- REF SWE	Ουδέτερος τερματικών
	42	SW 1	Έλεγχος τερματικού μοτέρ 1.
	43	SW 2	Έλεγχος τερματικού μοτέρ 2.
ELI BT A35 + FCE ELI BT A40 + FCE	40	- REF SWE	Τροφοδοσία Κωδικοποιητή, Λευκό καλώδιο
	41	+ REF SWE	Τροφοδοσία Κωδικοποιητή, Καφέ καλώδιο
	42	ENC M1	Σήμα κωδικοποιητή Μοτέρ 1, Πράσινο καλώδιο ⚠ Κλείστε τη γέφυρα JP28
	43	ENC M2	Σήμα κωδικοποιητή Μοτέρ 2, Πράσινο καλώδιο ⚠ Κλείστε τη γέφυρα JP29

## ΕΓΧΕΙΡΙΔΙΟ ΕΓΚΑΤΑΣΤΑΣΗΣ

D814123 0AA01\_07

	Ακροδέκτης	Ορισμός	Περιγραφή
τροφοδοσία εξαρτημάτων	50	24V-	Έξοδος τροφοδοσίας εξαρτημάτων.
	51	24V+	
	52	24 Vsafe+	Έξοδος τροφοδοσίας για ελεγμένα συστήματα ασφαλείας (πομπός φωτοκυττάρων και πομπός ανιχνευτή εμποδίων). Έξοδος ενεργή μόνο στον κύκλο λειτουργίας.
χειριστήρια	60	Ουδέτερος	Ουδέτερος εισόδων IC 1 και IC 2
	61	IC 1	Διαμορφώσιμη είσοδος εντολής 1 (N.O.) - Default START E. START E / START I / OPEN / CLOSE / PED / TIMER / TIMER PED. Ανατρέξτε στον πίνακα "Διαμόρφωση των εισόδων εντολής".
	62	IC 2	Διαμορφώσιμη είσοδος εντολής 2 (N.O.) - Default PED. START E / START I / OPEN / CLOSE / PED / TIMER / TIMER PED. Ανατρέξτε στον πίνακα "Διαμόρφωση των εισόδων εντολής".
Ασφάλειες	70	Ουδέτερος	Ουδέτερος εισόδων STOP, SAFE 1 και SAFE 2
	71	STOP	Η εντολή διακόπτει την κίνηση. (N.C.) Εάν δεν χρησιμοποιείται αφήστε το βραχυκυκλωτήρα στη θέση του.
	72	SAFE 1	Διαμορφώσιμη είσοδος ασφαλείας 1 (N.C.) - Default PHOT. PHOT / PHOT TEST / PHOT OP / PHOT OP TEST / PHOT CL / PHOT CL TEST / BAR / BAR TEST / BAR 8K2 / BAR OP / BAR OP TEST / BAR 8K2 OP / BAR CL / BAR CL TEST / BAR 8K2 CL. Ανατρέξτε στον πίνακα "Διαμόρφωση των εισόδων ασφαλείας".
	73	FAULT 1	Είσοδος ελέγχου συστημάτων ασφαλείας συνδεδεμένων στο SAFE 1.
	74	SAFE 2	Διαμορφώσιμη είσοδος ασφαλείας 2 (N.C.) - Default BAR. PHOT / PHOT TEST / PHOT OP / PHOT OP TEST / PHOT CL / PHOT CL TEST / BAR / BAR TEST / BAR 8K2 / BAR OP / BAR OP TEST / BAR 8K2 OP / BAR CL / BAR CL TEST / BAR 8K2 CL. Ανατρέξτε στον πίνακα "Διαμόρφωση των εισόδων ασφαλείας".
	75	FAULT 2	Είσοδος ελέγχου συστημάτων ασφαλείας συνδεδεμένων στο SAFE 2.
Κεραία	Υ	ΚΕΡΑΙΑ	Είσοδος κεραίας. Χρησιμοποιείτε κεραία συντονισμένη στα 433MHz. Για τη σύνδεση Κεραίας-Δέκτη χρησιμοποιήστε ομοαξονικό καλώδιο RG58. Η παρουσία μεταλλικών όγκων κοντά στην κεραία, μπορεί να προκαλέσει παρεμβολές στη λήψη ραδιοκυμάτων. Σε περίπτωση χαμηλής εμβέλειας του πομπού, μετακινήστε την κεραία σε καταλλήλο σημείο.
	#	SHIELD	

### Διαμόρφωση των εξόδων AUX

<p>Λειτουργία Aux= 0 - Έξοδος 2ΟΥ ΚΑΝΑΛΙΟΥ ΡΑΔΙΟΚΥΜΑΤΩΝ. Η επαφή παραμένει κλειστή για 1s με την ενεργοποίηση του 2ου καναλιού ραδιοκυμάτων.</p> <p>Λειτουργία Aux= 1 - Έξοδος ΛΥΧΝΙΑΣ ΑΝΟΙΧΤΗΣ ΠΟΡΤΑΣ SCA. Η επαφή παραμένει κλειστή κατά το άνοιγμα και με το φύλλο ανοικτό, διαλείπεται κατά το κλείσιμο, ανοικτή με το φύλλο κλειστό.</p> <p>Λειτουργία Aux= 2 - Έξοδος σήματος ΕΣΩΤΕΡΙΚΟΥ ΦΩΤΙΣΜΟΥ. Η επαφή παραμένει κλειστή για 90 δευτ. μετά την τελευταία κίνηση.</p> <p>Λειτουργία Aux= 3 - Έξοδος σήματος ΦΩΤΙΣΜΟΥ ΖΩΝΗΣ. Ο επαφή παραμένει κλειστή για όλη τη διάρκεια της κίνησης.</p> <p>Λειτουργία Aux= 4 - Έξοδος ΦΩΤΙΣΜΟΥ ΚΛΙΜΑΚΟΣΤΑΣΙΟΥ. Η επαφή παραμένει κλειστή για 1 δευτ. στην έναρξη της κίνησης.</p> <p>Λειτουργία Aux= 5 - Έξοδος ΣΥΝΑΓΕΡΜΟΥ ΑΝΟΙΧΤΗΣ ΠΟΡΤΑΣ. Η επαφή παραμένει κλειστή εάν το φύλλο της πόρτας παραμένει ανοικτό για διπλό χρόνο ως προς το ρυθμισμένο TCA.</p> <p>Λειτουργία Aux= 6 - Έξοδος για ΦΑΡΟ. Ο επαφή παραμένει κλειστή κατά τη διάρκεια της κίνησης των φύλλων της πόρτας.</p> <p>Λειτουργία Aux= 7 - Έξοδος για ΑΥΤΟΜΑΤΗ ΗΛΕΚΤΡΙΚΗ ΚΛΕΙΔΑΡΙΑ. Η επαφή παραμένει κλειστή για 2 δευτ. σε κάθε άνοιγμα.</p> <p>Λειτουργία Aux= 8 - Έξοδος για ΗΛΕΚΤΡΙΚΗ ΚΛΕΙΔΑΡΙΑ ΜΕ ΜΑΓΝΗΤΗ. Ο επαφή παραμένει κλειστή με την πόρτα κλειστή.</p> <p>Λειτουργία Aux= 9 - Έξοδος ΣΥΝΤΗΡΗΣΗ. Η επαφή παραμένει κλειστή όταν φτάσει στην τιμή που έχει ρυθμιστεί στην παράμετρο Συντήρηση, επισμαίνοντας την ανάγκη συντήρησης.</p> <p>Λειτουργία Aux= 10 - Έξοδος ΦΑΡΟΣ ΚΑΙ ΣΥΝΤΗΡΗΣΗ Η επαφή παραμένει κλειστή κατά τη διάρκεια της κίνησης των φύλλων της πόρτας. Αν φτάσει στην τιμή που έχει ρυθμιστεί στην παράμετρο Συντήρηση, στο τέλος της κίνησης, με το φύλλο κλειστό, η επαφή για 4 φορές κλείνει για 10 δευτ. και ανοίγει για 5 δευτ. επισμαίνοντας την ανάγκη συντήρησης.</p>
--

### Διαμόρφωση των εισόδων εντολής

<p>Λειτουργία IC= 0 - Είσοδος διαμορφωμένη ως Start E. Λειτουργία σύμφωνα με τη διαδικασία 5tEP-bY-5tEP ΡουΕΓ'νε. Εξωτερικό Start για τη διαχείριση φαναριού.</p> <p>Λειτουργία IC= 1 - Είσοδος διαμορφωμένη ως Start I. Λειτουργία σύμφωνα με τη διαδικασία 5tEP-bY-5tEP ΡουΕΓ'νε. Εσωτερικό Start για τη διαχείριση φαναριού.</p> <p>Λειτουργία IC= 2 - Είσοδος διαμορφωμένη ως Open. Η εντολή εκτελεί ένα άνοιγμα. Αν η είσοδος παραμένει κλειστή, τα φύλλα παραμένουν ανοικτά μέχρι το άνοιγμα της επαφής. Με ανοικτή επαφή, ο αυτοματισμός κλείνει μετά το χρόνο tca, αν έχει ενεργοποιηθεί.</p> <p>Λειτουργία IC= 3 - Είσοδος διαμορφωμένη ως Close. Η εντολή εκτελεί ένα κλείσιμο.</p> <p>Λειτουργία IC= 4 - Είσοδος διαμορφωμένη ως Ped. Η εντολή εκτελεί ένα μερικό άνοιγμα πεζών. Λειτουργία σύμφωνα με τη διαδικασία 5tEP-bY-5tEP ΡουΕΓ'νε</p> <p>Λειτουργία IC= 5 - Είσοδος διαμορφωμένη ως Timer. Λειτουργία παρόμοια με την open αλλά το κλείσιμο είναι εξασφαλισμένο ακόμα και μετά από διακοπή ρεύματος.</p> <p>Λειτουργία IC= 6 - Είσοδος διαμορφωμένη ως Timer Ped. Η εντολή εκτελεί ένα μερικό άνοιγμα πεζών. Αν η είσοδος παραμένει κλειστή, το φύλλο παραμένει ανοικτό μέχρι το άνοιγμα της επαφής. Αν η είσοδος παραμένει κλειστή και ενεργοποιηθεί μια εντολή Start E, Start I ή Open εκτελείται μια πλήρης κίνηση για να αποκατασταθεί στη συνέχεια σε άνοιγμα πεζών. Το κλείσιμο είναι εξασφαλισμένο ακόμα και μετά από διακοπή ρεύματος.</p>
--

### Διαμόρφωση των εισόδων ασφαλείας

<p>Λειτουργία SAFE= 0 - Είσοδος διαμορφωμένη ως Phot, φωτοκύτταρο δεν επαληθεύονται (*) (Fig. F, Ap. 1) Επιτρέπει τη σύνδεση των συστημάτων που δεν διαθέτουν συμπληρωματική επαφή ελέγχου. Σε περίπτωση σκίασης τα φωτοκύτταρα παραμένουν ενεργά τόσο κατά το άνοιγμα όσο και κατά το κλείσιμο. Η σκίαση του φωτοκυττάρου κατά το κλείσιμο, αντιστρέφει την κίνηση μόνο μετά την απελευθέρωση του φωτοκυττάρου. Εάν δεν χρησιμοποιείται αφήστε το βραχυκυκλωτήρα στη θέση του.</p> <p>Λειτουργία SAFE= 1 - Είσοδος διαμορφωμένη ως Phot test, ελεγμένο φωτοκύτταρο (Fig. F, Ap. 2). Ενεργοποιεί τον έλεγχο των φωτοκυττάρων στην αρχή της κίνησης. Σε περίπτωση σκίασης τα φωτοκύτταρα παραμένουν ενεργά τόσο κατά το άνοιγμα όσο και κατά το κλείσιμο. Η σκίαση του φωτοκυττάρου κατά το κλείσιμο, αντιστρέφει την κίνηση μόνο μετά την απελευθέρωση του φωτοκυττάρου.</p> <p>Λειτουργία SAFE= 2 - Είσοδος διαμορφωμένη ως Phot op, φωτοκύτταρο ενεργοποιημένο μόνο κατά το άνοιγμα δεν επαληθεύονται (*) (Fig. F, Ap. 1) Επιτρέπει τη σύνδεση των συστημάτων που δεν διαθέτουν συμπληρωματική επαφή ελέγχου. Σε περίπτωση σκίασης διακόπτει τη λειτουργία του φωτοκυττάρου κατά το κλείσιμο. Κατά τη φάση ανοίγματος μπλοκάρει την κίνηση για τη διάρκεια σκίασης του φωτοκυττάρου. Εάν δεν χρησιμοποιείται αφήστε το βραχυκυκλωτήρα στη θέση του.</p> <p>Λειτουργία SAFE= 3 - Είσοδος διαμορφωμένη ως Phot op test, φωτοκύτταρο ελεγμένο και ενεργοποιημένο μόνο κατά το άνοιγμα (Fig. F, Ap. 2). Ενεργοποιεί τον έλεγχο των φωτοκυττάρων στην αρχή της κίνησης. Σε περίπτωση σκίασης διακόπτει τη λειτουργία του φωτοκυττάρου κατά το κλείσιμο. Κατά τη φάση ανοίγματος μπλοκάρει την κίνηση για τη διάρκεια σκίασης του φωτοκυττάρου.</p> <p>Λειτουργία SAFE= 4 - Είσοδος διαμορφωμένη ως Phot cl, φωτοκύτταρο ενεργοποιημένο μόνο κατά το κλείσιμο δεν επαληθεύονται (*) (Fig. F, Ap. 1) Επιτρέπει τη σύνδεση των συστημάτων που δεν διαθέτουν συμπληρωματική επαφή ελέγχου. Σε περίπτωση σκίασης διακόπτει τη λειτουργία του φωτοκυττάρου κατά το άνοιγμα. Σε φάση κλεισίματος αντιστρέφει αμέσως την κίνηση. Εάν δεν χρησιμοποιείται αφήστε το βραχυκυκλωτήρα στη θέση του.</p> <p>Λειτουργία SAFE= 5 - Είσοδος διαμορφωμένη ως Phot cl test, φωτοκύτταρο ελεγμένο και ενεργοποιημένο μόνο κατά το κλείσιμο (Fig. F, Ap. 2). Ενεργοποιεί τον έλεγχο των φωτοκυττάρων στην αρχή της κίνησης. Σε περίπτωση σκίασης διακόπτει τη λειτουργία του φωτοκυττάρου κατά το άνοιγμα. Σε φάση κλεισίματος αντιστρέφει αμέσως την κίνηση.</p> <p>Λειτουργία SAFE= 6 - Είσοδος διαμορφωμένη ως Bar, ανιχνευτής εμποδίων δεν επαληθεύονται (*) (Fig. F, Ap. 3) Επιτρέπει τη σύνδεση των συστημάτων που δεν διαθέτουν συμπληρωματική επαφή ελέγχου. Η εντολή αντιστρέφει την κίνηση για 2 δευτ. Εάν δεν χρησιμοποιείται αφήστε το βραχυκυκλωτήρα στη θέση του.</p> <p>Λειτουργία SAFE= 7 - Είσοδος διαμορφωμένη ως Bar, ελεγμένος ανιχνευτής εμποδίων (Fig. F, Ap. 4). Ενεργοποιεί τον έλεγχο των ανιχνευτών εμποδίων στην αρχή της κίνησης. Η εντολή αντιστρέφει την κίνηση για 2 δευτ.</p> <p>Λειτουργία SAFE= 8 - Είσοδος διαμορφωμένη ως Bar 8k2 (Fig. F, Ap. 5). Είσοδος για ωμικό άκρο 8K2. Η εντολή αντιστρέφει την κίνηση για 2 δευτ.</p>
---



## ΕΓΧΕΙΡΙΔΙΟ ΕΓΚΑΤΑΣΤΑΣΗΣ

<p>Λειτουργία SAFE=9 Είσοδος διαμορφωμένη ως Bar op, ενεργοποιημένος ανιχνευτής εμποδίων με αντιστροφή μόνο κατά το άνοιγμα, εάν ενεργοποιηθεί κατά το κλείσιμο προκαλεί την ακινητοποίηση του αυτόματου μηχανισμού (STOP) (Fig.F, αρ. 3). Επιτρέπει τη σύνδεση των συστημάτων που δεν διαθέτουν συμπληρωματική επαφή ελέγχου. Η επέμβαση σε φάση ανοίγματος προκαλεί την αντιστροφή της κίνησης για 2 δευτ., η επέμβαση σε φάση κλεισίματος προκαλεί την ακινητοποίηση. Εάν δεν χρησιμοποιείται αφήστε το βραχυκυκλωτήρα στη θέση του.</p>
<p>Λειτουργία SAFE=10 Είσοδος διαμορφωμένη ως Bar op test, ενεργοποιημένος ελεγχόμενος ανιχνευτής εμποδίων με αντιστροφή μόνο κατά το άνοιγμα, εάν ενεργοποιηθεί κατά το κλείσιμο προκαλεί την ακινητοποίηση του αυτόματου μηχανισμού (STOP) (Fig.F, αρ. 4). Ενεργοποιεί τον έλεγχο των ανιχνευτών εμποδίων στην αρχή της κίνησης. Η επέμβαση σε φάση ανοίγματος προκαλεί την αντιστροφή της κίνησης για 2 δευτ., η επέμβαση σε φάση κλεισίματος προκαλεί την ακινητοποίηση.</p>
<p>Λειτουργία SAFE=11 Είσοδος διαμορφωμένη ως Bar 8k2 op, ενεργοποιημένος ανιχνευτής 8k2 με αντιστροφή μόνο κατά το άνοιγμα, εάν ενεργοποιηθεί κατά το κλείσιμο προκαλεί την ακινητοποίηση του αυτόματου μηχανισμού (STOP) (Fig.F, αρ. 5). Η επέμβαση σε φάση ανοίγματος προκαλεί την αντιστροφή της κίνησης για 2 δευτ., η επέμβαση σε φάση κλεισίματος προκαλεί την ακινητοποίηση.</p>
<p>Λειτουργία SAFE=12 Είσοδος διαμορφωμένη ως Bar cl, ενεργοποιημένος ανιχνευτής εμποδίων με αντιστροφή μόνο κατά το κλείσιμο, εάν ενεργοποιηθεί κατά το άνοιγμα προκαλεί την ακινητοποίηση του αυτόματου μηχανισμού (STOP) (Fig.F, αρ. 3). Επιτρέπει τη σύνδεση των συστημάτων που δεν διαθέτουν συμπληρωματική επαφή ελέγχου. Η επέμβαση σε φάση κλεισίματος προκαλεί την αντιστροφή της κίνησης για 2 δευτ., η επέμβαση σε φάση ανοίγματος προκαλεί την ακινητοποίηση. Εάν δεν χρησιμοποιείται αφήστε το βραχυκυκλωτήρα στη θέση του.</p>
<p>Λειτουργία SAFE=13 Είσοδος διαμορφωμένη ως Bar cl test, ενεργοποιημένος ελεγχόμενος ανιχνευτής εμποδίων με αντιστροφή μόνο κατά το κλείσιμο, εάν ενεργοποιηθεί κατά το άνοιγμα προκαλεί την ακινητοποίηση του αυτόματου μηχανισμού (STOP) (Fig.F, αρ. 4). Ενεργοποιεί τον έλεγχο των ανιχνευτών εμποδίων στην αρχή της κίνησης. Η επέμβαση σε φάση κλεισίματος προκαλεί την αντιστροφή της κίνησης για 2 δευτ., η επέμβαση σε φάση ανοίγματος προκαλεί την ακινητοποίηση.</p>
<p>Λειτουργία SAFE=14 Είσοδος διαμορφωμένη ως Bar 8k2 cl, ενεργοποιημένος ανιχνευτής 8k2 με αντιστροφή μόνο κατά το κλείσιμο, εάν ενεργοποιηθεί κατά το άνοιγμα προκαλεί την ακινητοποίηση του αυτόματου μηχανισμού (STOP) (Fig.F, αρ. 5). Η επέμβαση σε φάση κλεισίματος προκαλεί την αντιστροφή της κίνησης για 2 δευτ., η επέμβαση σε φάση ανοίγματος προκαλεί την ακινητοποίηση.</p>

(\* Σε περίπτωση εγκατάστασης συστημάτων τύπου "D" (όπως ορίζονται από το EN12453), συνδεδεμένα με μη ελεγμένο τρόπο, φροντίστε ώστε να γίνεται υποχρεωτική συντήρηση τουλάχιστον κάθε έξι μήνες.

## 6) ΣΥΝΔΕΣΗ ΜΟΤΕΡ Fig.E

## 7) ΣΥΣΤΗΜΑΤΑ ΑΣΦΑΛΕΙΑΣ

Σημείωση: χρησιμοποιείτε μόνο συστήματα ασφαλείας δέκτη με επαφή ελεύθερης εναλλαγής.

## 7.1) ΕΛΕΓΜΕΝΑ ΣΥΣΤΗΜΑΤΑ Fig. F

## 7.2) ΣΥΝΔΕΣΗ 1 ΖΕΥΓΟΥΣ ΦΩΤΟΚΥΤΤΑΡΩΝ ΠΟΥ ΔΕΝ ΕΧΕΙ ΕΠΑΛΗΘΕΥΤΕΙ ΕΙΚ. D1

## 7.3) ΣΥΝΔΕΣΗ 1 ΖΕΥΓΟΥΣ ΦΩΤΟΚΥΤΤΑΡΩΝ ΠΟΥ ΕΧΕΙ ΕΠΑΛΗΘΕΥΤΕΙ ΕΙΚ. D2

## 8) ΠΡΟΣΒΑΣΗ ΣΤΑ ΜΕΝΟΥ: FIG. 1

8.1) ΜΕΝΟΥ ΠΑΡΑΜΕΤΡΟΙ (P<sub>R</sub>-P<sub>T</sub>) (ΠΙΝΑΚΑΣ "Α" ΠΑΡΑΜΕΤΡΟΙ)8.2) ΜΕΝΟΥ ΛΕΙΤΟΥΡΓΙΕΣ (L<sub>0</sub> ic) (ΠΙΝΑΚΑΣ "Β" ΛΕΙΤΟΥΡΓΙΕΣ)8.3) ΜΕΝΟΥ ΡΑΔΙΟΕΠΙΚΟΙΝΩΝΙΑ (r<sub>Rd</sub> id) (ΠΙΝΑΚΑΣ "C" ΡΑΔΙΟΕΠΙΚΟΙΝΩΝΙΑ) - ΣΗΜΑΝΤΙΚΗ ΣΗΜΕΙΩΣΗ: ΤΟΠΟΘΕΤΗΣΤΕ ΤΟΝ ΠΡΩΤΟ ΑΠΟΘΗΚΕΥΜΕΝΟ ΠΟΜΠΟ ΤΟ ΣΗΜΑ ΤΟΥ ΚΛΕΙΔΙΟΥ MASTER.

Σε περίπτωση χειροκίνητου προγραμματισμού, ο πρώτος πομπός καθορίζει τον ΚΩΔΙΚΟ ΚΛΕΙΔΙΟΥ ΤΟΥ ΔΕΚΤΗ. Ο κωδικός αυτός είναι αναγκαίος για την αναπαραγωγή των ραδιοπομπών. Ο ενσωματωμένος δέκτης Clonix διαθέτει επίσης ορισμένες σημαντικές προηγμένες λειτουργίες:

- Αναπαραγωγή πομπού master (κυλιόμενος ή σταθερός κωδικός).
  - Αναπαραγωγή για αντικατάσταση πομπών που έχουν καταχωρηθεί ήδη στο δέκτη.
  - Διαχείριση βάσης δεδομένων πομπών.
  - Διαχείριση ομάδας δεκτών.
- Για τη χρήση αυτών των προηγμένων λειτουργιών συμβουλευθείτε τις οδηγίες του φορητού προγραμματιστή γενικής χρήσης και του Οδηγού προγραμματισμού δεκτών.

8.4) ΜΕΝΟΥ ΠΡΟΚΑΘΟΡΙΣΜΕΝΕΣ (dEF<sub>RU</sub>L t)

Επαναφέρει την κεντρική μονάδα στις προκαθορισμένες ρυθμίσεις (DEFAULT). Μετά την επαναφορά είναι αναγκαία η εκ νέου εκτέλεση της αυτορρύθμισης (AUTOS<sub>E</sub>T).

8.5) ΜΕΝΟΥ ΓΛΩΣΣΑ (L<sub>R</sub> G<sub>U</sub> RGE)

Επιτρέπει την επιλογή της γλώσσας στην οθόνη του προγραμματιστή.

8.6) ΜΕΝΟΥ ΑΥΤΟΡΡΥΘΜΙΣΗ (R<sub>U</sub> t o S<sub>E</sub> t)

- Εκτελέστε έναν κύκλο αυτορρύθμισης από το ειδικό μενού.
- Μόλις πατηθεί το μπουτόν OK εμφανίζεται το μήνυμα ".....", η κεντρική μονάδα εκτελεί την κίνηση ανοίγματος και στη συνέχεια το κλείσιμο, κατά τη διάρκεια των οποίων ρυθμίζεται αυτομάτως η ελάχιστη τιμή αναγκαίας ροπής για την κίνηση του φύλλου.
- Ο αριθμός αναγκαίων κινήσεων στο autoset μπορεί να κυμαίνεται από 1 έως 3. Κατά τη διάρκεια της φάσης αυτής πρέπει να αποφεύγεται η σκίαση των φωτοκυττάρων καθώς και η χρήση των χειριστήριων START, STOP και της οθόνης. Στο τέλος της διαδικασίας η κεντρική μονάδα ελέγχου ρυθμίζει αυτομάτως τις ιδανικές τιμές ροπής. Ελέγξτε και ενδεχομένως αλλάξτε τις τιμές σύμφωνα με τις οδηγίες προγραμματισμού.

**ΠΡΟΣΟΧΗ!** Βεβαιωθείτε ότι η τιμή της δύναμης κρούσης που μετρείται στα σημεία τα οποία ορίζει το πρότυπο EN12445, είναι κατώτερη από την τιμή που προβλέπει το πρότυπο EN 12453.

Οι δυνάμεις κρούσης μπορούν να μειωθούν με τη χρήση παραμορφώσιμων άκρων.

**Προσοχή!** Κατά τη διάρκεια της αυτορρύθμισης η λειτουργία ανίχνευσης εμποδίων δεν είναι ενεργή. Ο εγκαταστάτης πρέπει να ελέγχει την κίνηση του αυτοματισμού και να μην επιτρέψει σε κανέναν να πλησιάσει ή να σταθεί εντός της ακτίνας δράσης του μηχανισμού.

## 8.7) ΣΕΙΡΑ ΕΛΕΓΧΩΝ ΕΓΚΑΤΑΣΤΑΣΗΣ

1. Εκτελέστε το AUTOS<sub>E</sub>T (\*)
2. Ελέγξτε τις δυνάμεις κρούσης: αν τηρούνται τα όρια (\*\*) μεταβείτε στο σημείο 10 διαφορετικά
3. Προσαρμόστε ενδεχομένως τις παραμέτρους ταχύτητας και ευαισθησίας (δύναμη): βλέπε πίνακα παραμέτρων.
4. Ελέγξτε και πάλι τις δυνάμεις κρούσης: αν τηρούνται τα όρια (\*\*) μεταβείτε στο σημείο 10 διαφορετικά
5. Εφαρμόστε έναν παθητικό ανιχνευτή εμποδίων
6. Ελέγξτε και πάλι τις δυνάμεις κρούσης: αν τηρούνται τα όρια (\*\*) μεταβείτε στο σημείο 10 διαφορετικά
7. Εφαρμόστε συστήματα προστασίας ευαίσθητα στην πίεση ή στον ηλεκτρισμό (π.χ. ενεργός ανιχνευτής εμποδίων (\*\*))
8. Ελέγξτε και πάλι τις δυνάμεις κρούσης: αν τηρούνται τα όρια (\*\*) μεταβείτε στο σημείο 10 διαφορετικά
9. Επιτρέψτε την κίνηση του μηχανισμού μόνο στη λειτουργία "Άτομο Παρόν"
10. Βεβαιωθείτε ότι όλα τα συστήματα ανίχνευσης στην περιοχή κίνησης λειτουργούν σωστά

(\*) Πριν εκτελέσετε το autoset βεβαιωθείτε ότι έχετε κάνει σωστά όλες τις ενέργειες τοποθέτησης και θέσης σε κατάσταση ασφαλείας όπως αναφέρονται στις προειδοποιήσεις εγκατάστασης στο εγχειρίδιο του συστήματος κίνησης.

(\*\*) Ανάλογα με την ανάλυση των κινδύνων μπορεί να είναι απαραίτητη η εφαρμογή ευαίσθητων συστημάτων προστασίας

8.8) ΜΕΝΟΥ ΡΥΘΜΙΣΗΣ ΤΕΡΜΑΤΙΚΩΝ ΔΙΑΚΟΠΤΩΝ (r<sub>EF</sub> c.)

Επιτρέπει τη ρύθμιση των τερματικών διακοπών για μοτέρ με κωδικοποιητές, επιπλέον για τα μοτέρ που είναι εφοδιασμένα με ανεξάρτητη καλωδίωση τερματικού διακόπτη, επιτρέπει τη σωστή τοποθέτηση του φύλλου για την επακόλουθη ρύθμιση του τερματικού διακόπτη. Για μοτέρ που δεν αναφέρονται, το μενού δεν είναι ενεργό και στην οθόνη εμφανίζεται το μήνυμα "μη διαθέσιμο" ΣΗΜΕΙΩΣΗ: Αυτοί οι ελιγμοί εκτελούνται σε κατάσταση παρουσίας ανθρώπου με μειωμένη ταχύτητα και χωρίς επέμβαση των συστημάτων ασφαλείας.

## 8.8.1) GIUNO ULTRA BT A20, GIUNO ULTRA BT A50

Χρησιμοποιήστε τα πλήκτρα "+/-" στην οθόνη για να μετακινήσετε το φύλλο στην επιθυμητή θέση. Για να ρυθμίσετε τους τερματικούς διακόπτες, ανατρέξτε στις ρυθμίσεις των τερματικών διακοπών που παρουσιάζονται στο εγχειρίδιο του μοτέρ GIUNO ULTRA.

## 8.8.2) E5 BT A12, E5 BT A18

Χρησιμοποιήστε τα πλήκτρα "+/-" στην οθόνη για να μετακινήσετε το φύλλο στη θέση που υποδεικνύεται από την οθόνη (Άνοιγμα ή κλείσιμο). Μόλις επιτευχθεί η επιθυμητή θέση, επιβεβαιώστε τη θέση πιέζοντας το κουμπί OK. Στην περίπτωση των μοτέρ E5 είναι δυνατή η χειροκίνητη τοποθέτηση του φύλλου κοντά στους τερματικούς διακόπτες, πιέζοντας την πόρτα και στη συνέχεια μετακινώντας την με τα πλήκτρα "+/-" μέχρι να πιέσει την μηχανική πατούρα. Επιβεβαιώστε τη θέση με το OK ή μέσω του τηλεχειριστηρίου (που έχετε προηγουμένως αποθηκεύσει).

## 8.9) ΜΕΝΟΥ ΣΤΑΤΙΣΤΙΚΩΝ

Εμφανίζει την έκδοση της πλακέτας, τον αριθμό των συνολικών κύκλων (σε εκατοντάδες), τον αριθμό των αποθηκευμένων πομπών και τα 30 τελευταία σφάλματα (τα 2 πρώτα ψηφία αντιστοιχούν στη θέση και τα 2 τελευταία στον κωδικό σφάλματος). Το σφάλμα 01 είναι το πιο πρόσφατο.

## 8.10) ΜΕΝΟΥ PASSWORD

Επιτρέπει την εισαγωγή ενός κωδικού πρόσβασης για τον προγραμματισμό της πλακέτας μέσω δικτύου «U-link».

Με τη λειτουργία "ΕΠΙΠΕΔΟ ΠΡΟΣΤΑΣΙΑΣ" ρυθμισμένη σε 1,2,3,4 απαιτείται ο κωδικός πρόσβασης για την πρόσβαση στα μενού προγραμματισμού. Μετά από 10 αποτυχημένες συνεχόμενες προσπάθειες πρόσβασης θα πρέπει να περιμένετε 3 λεπτά για μια νέα προσπάθεια. Κατά την περίοδο αυτή σε κάθε προσπάθεια πρόσβασης στην οθόνη εμφανίζεται το "BLOC". Ο προκαθορισμένος κωδικός πρόσβασης είναι 1234.

## 9) ΠΙΕΣΗ ΤΕΡΜΑΤΙΚΟΥ ΔΙΑΔΡΟΜΗΣ ΚΛΕΙΣΙΜΑΤΟΣ Fig.G, A-B KATEYΘYNΣH ANOIΓMATOC Fig.E

## 10) ΣΥΝΔΕΣΗ ΜΕ ΠΛΑΚΕΤΕΣ ΕΠΕΚΤΑΣΗΣ ΚΑΙ ΦΟΡΗΤΟ ΠΡΟΓΡΑΜΜΑΤΙΣΤΗ ΓΕΝΙΚΗΣ ΧΡΗΣΗΣ ΜΟΝΤΕΛΟ &gt; V1.40 (Fig.H) Ανατρέξτε στο ειδικό εγχειρίδιο.

## 11) ΠΡΟΑΙΡΕΤΙΚΕΣ ΜΟΝΑΔΕΣ U-LINK

Συμβουλευθείτε τις οδηγίες των μονάδων U-link. Η χρήση ορισμένων μονάδων επιφέρει μείωση της εμβέλειας των ραδιοκυμάτων. Προσαρμόστε την εγκατάσταση με κατάλληλη κεραία συντονισμένη στα 433MHz

## 12) ΗΛΕΚΤΡΙΚΗ ΚΛΕΙΔΑΡΙΑ Fig.I

**ΠΡΟΣΟΧΗ:** Σε περίπτωση φύλλων με μήκος άνω των 3m, είναι απαραίτητη η τοποθέτηση ηλεκτρικής κλειδαριάς. Στην Fig.I παρουσιάζεται παράδειγμα σύνδεσης αυτόματης ηλεκτρικής κλειδαριάς ECB 24 V~ που συνδέεται με τον πίνακα χειρισμού THALIA. Ο πίνακας THALIA για τον έλεγχο της ηλεκτρικής κλειδαριάς απαιτεί ειδική πλακέτα μοντ. ME BT.

## 13) ΕΠΑΝΑΦΟΡΑ ΤΩΝ ΕΡΓΟΣΤΑΣΙΑΚΩΝ ΡΥΘΜΙΣΕΩΝ (Fig.J)

**ΠΡΟΣΟΧΗ!** Επαναφέρει την κεντρική μονάδα στις εργοστασιακές τιμές και διαγράφονται όλοι οι πομποί από τη μνήμη.

- ΠΡΟΣΟΧΗ!** Η λανθασμένη ρύθμιση μπορεί να προκαλέσει ατυχήματα ή βλάβες.
- Διακόψτε την τάση στην πλακέτα (Fig.J αρ.1)
  - Άνοιξτε την είσοδο Stop και πιέστε ταυτόχρονα τα μπουτόν - και OK (Fig.J αρ.2)
  - Δώστε τάση στην πλακέτα (Fig.J αρ.3)
  - Στην οθόνη εμφανίζεται το RST, εντός 3 δευτ. επιβεβαιώστε πιέζοντας το μπουτόν OK (Fig.J αρ.4)
  - Περιμένετε μέχρι να ολοκληρωθεί η διαδικασία (Fig.J αρ.5)
  - Η διαδικασία ολοκληρώθηκε (Fig.J αρ.6)

**ΠΡΟΣΟΧΗ!** Η λανθασμένη ρύθμιση μπορεί να προκαλέσει ατυχήματα ή βλάβες. **ΠΡΟΣΟΧΗ:** Βεβαιωθείτε ότι η τιμή της δύναμης κρούσης που μετρείται στα σημεία τα οποία ορίζει το πρότυπο EN12445, είναι κατώτερη από την τιμή που προβλέπει το πρότυπο EN 12453.

Οι δυνάμεις κρούσης μπορούν να μειωθούν με τη χρήση παραμορφώσιμων άκρων.

Για την επίτευξη καλύτερων αποτελεσμάτων, συνιστάται η εκτέλεση της αυτορρύθμισης με τα μοτέρ σε κατάσταση ηρεμίας (δηλαδή χωρίς να έχουν υπερθερμανθεί από σημαντικό αριθμό συνεχόμενων κύκλων).

ΠΙΝΑΚΑΣ "Α" - ΜΕΝΟΥ ΠΑΡΑΜΕΤΡΟΙ - (PR-RF)

Παράμετρος	min.	max.	Default	Προσωπ.	Ορισμός	Περιγραφή
oPEn dELAY t iNE	0	10	3		Χρόνος καθυστέρησης ανοίγματος μοτέρ 2 [s]	Χρόνος καθυστέρησης ανοίγματος του μοτέρ 2 ως προς το μοτέρ 1.
cLS dELAY t iNE	0	25	6		Χρόνος καθυστέρησης κλεισίματος μοτέρ 1 [s]	Χρόνος καθυστέρησης κλεισίματος του μοτέρ 1 ως προς το μοτέρ 2. <b>ΣΗΜΕΙΩΣΗ:</b> αν ο χρόνος έχει ρυθμιστεί στο μέγιστο, ο κινητήρας 1 περιμένει το πλήρες κλείσιμο του κινητήρα 2 πριν ξεκινήσει.
t cR	0	120	10		Χρόνος αυτόματου κλεισίματος [s]	Χρόνος αναμονής πριν το αυτόματο κλείσιμο.
t rFLiGHt. cLr t	1	180	40		Χρόνος εκκένωσης ζώνης φαναριού [s]	Χρόνος εκκένωσης της ζώνης που υπόκειται σε έλεγχο κυκλοφορίας από το φανάρι.
oP d iSt. SLoUd	0	50	10		Απόσταση προσέγγισης κατά το άνοιγμα [%]	Απόσταση προσέγγισης κατά το άνοιγμα του/των μοτέρ, ως ποσοστό της συνολικής διαδρομής. <b>ΠΡΟΣΟΧΗ:</b> Μετά την τροποποίηση της παραμέτρου θα είναι απαραίτητη μια πλήρη διαδρομή χωρίς διακοπές. <b>ΠΡΟΣΟΧΗ:</b> με το "SET" στην οθόνη η ανίχνευση του εμποδίου δεν είναι ενεργοποιημένη. <b>ΠΡΟΣΟΧΗ:</b> στα μοτέρ με ενσωματωμένα στοίβια είναι υποχρεωτικό η επιβράδυνση να είναι πάντα ενεργοποιημένη με τιμή μεγαλύτερη από 5. <b>ΠΡΟΣΟΧΗ:</b> στο GIUNO η απόσταση προσέγγισης ρυθμίζεται με συρόμενους αισθητήρες <b>ΠΡΟΣΟΧΗ:</b> Για μοτέρ ELI BT A35 δεν μπορεί να αποκλειστεί η επιβράδυνση. τιμές κάτω του 10% θα θεωρηθούν στο 10%.
cL d iSt. SLoUd	0	50	10		Απόσταση προσέγγισης κατά το κλείσιμο [%]	Απόσταση προσέγγισης κατά το κλείσιμο του/των μοτέρ, ως ποσοστό της συνολικής διαδρομής. <b>ΠΡΟΣΟΧΗ:</b> Μετά την τροποποίηση της παραμέτρου θα είναι απαραίτητη μια πλήρη διαδρομή χωρίς διακοπές. <b>ΠΡΟΣΟΧΗ:</b> με το "SET" στην οθόνη η ανίχνευση του εμποδίου δεν είναι ενεργοποιημένη. <b>ΠΡΟΣΟΧΗ:</b> στα μοτέρ με ενσωματωμένα στοίβια είναι υποχρεωτικό η επιβράδυνση να είναι πάντα ενεργοποιημένη με τιμή μεγαλύτερη από 5. <b>ΠΡΟΣΟΧΗ:</b> στο GIUNO η απόσταση προσέγγισης ρυθμίζεται με συρόμενους αισθητήρες <b>ΠΡΟΣΟΧΗ:</b> Για μοτέρ ELI BT A35 δεν μπορεί να αποκλειστεί η επιβράδυνση. τιμές κάτω του 10% θα θεωρηθούν στο 10%.
d iSt.dEcEL	0	50	15		Απόσταση επιβράδυνσης [%]	Απόσταση επιβράδυνσης (διέλευση από την κανονική ταχύτητα λειτουργίας στην ταχύτητα προσέγγισης) τόσο κατά το άνοιγμα όσο και κατά το κλείσιμο του/των μοτέρ, που μετράται ως ποσοστό της συνολικής διαδρομής. <b>ΠΡΟΣΟΧΗ:</b> Μετά την τροποποίηση της παραμέτρου θα είναι απαραίτητη μια πλήρη διαδρομή χωρίς διακοπές. <b>ΠΡΟΣΟΧΗ:</b> με το "SET" στην οθόνη η ανίχνευση του εμποδίου δεν είναι ενεργοποιημένη.
PRr t iRL oPEn iNt	10	99	99		Μερικό άνοιγμα M1 [%]	Απόσταση μερικού ανοίγματος ως ποσοστό του συνολικού ανοίγματος, μετά από ενεργοποίηση της εντολής πεζών PED.
oP ForcE	1	99	50		Δύναμη φύλλου/ων κατά το άνοιγμα [%]	Δύναμη που εξασκείται από το/τα φύλλο/α κατά το άνοιγμα. Είναι το ποσοστό της παρεχόμενης δύναμης, πέρα από εκείνη που έχει αποθηκευτεί κατά το autose (και που ενημερώθηκε στη συνέχεια), πριν προκαλέσει ένα συναγερμό εμποδίου. Η παράμετρος επιλέγεται αυτόματα από το autose.  <b>ΠΡΟΣΟΧΗ:</b> Επηρεάζει απευθείας στη δύναμη κρούσης; βεβαιωθείτε ότι με την επιλεγμένη τιμή τηρούνται οι ισχύοντες κανονισμοί ασφαλείας (*). Εν ανάγκη εγκαταστήστε συστήματα ασφαλείας για την προστασία από σύνθλιψη (**).
cL S ForcE	1	99	50		Δύναμη φύλλου/ων κατά το κλείσιμο [%]	Δύναμη που εξασκείται από το/τα φύλλο/α κατά το κλείσιμο. Είναι το ποσοστό της παρεχόμενης δύναμης, πέρα από εκείνη που έχει αποθηκευτεί κατά το autose (και που ενημερώθηκε στη συνέχεια), πριν προκαλέσει ένα συναγερμό εμποδίου. Η παράμετρος επιλέγεται αυτόματα από το autose.  <b>ΠΡΟΣΟΧΗ:</b> Επηρεάζει απευθείας στη δύναμη κρούσης; βεβαιωθείτε ότι με την επιλεγμένη τιμή τηρούνται οι ισχύοντες κανονισμοί ασφαλείας (*). Εν ανάγκη εγκαταστήστε συστήματα ασφαλείας για την προστασία από σύνθλιψη (**).
oP SPEEd	15	99	99		Ταχύτητα ανοίγματος [%]	Ποσοστό της μέγιστης ταχύτητας που πρέπει να επιτευχθεί κατά το άνοιγμα από το/τα μοτέρ. <b>ΠΡΟΣΟΧΗ:</b> Μετά την τροποποίηση της παραμέτρου θα είναι απαραίτητη μια πλήρη διαδρομή χωρίς διακοπές. <b>ΠΡΟΣΟΧΗ:</b> με το "SET" στην οθόνη η ανίχνευση του εμποδίου δεν είναι ενεργοποιημένη.
cL SPEEd	15	99	99		Ταχύτητα κλεισίματος [%]	Ποσοστό της μέγιστης ταχύτητας που πρέπει να επιτευχθεί κατά το κλείσιμο από το/τα μοτέρ. <b>ΠΡΟΣΟΧΗ:</b> Μετά την τροποποίηση της παραμέτρου θα είναι απαραίτητη μια πλήρη διαδρομή χωρίς διακοπές. <b>ΠΡΟΣΟΧΗ:</b> με το "SET" στην οθόνη η ανίχνευση του εμποδίου δεν είναι ενεργοποιημένη.
SLoU SPEEd	15	99	25		Ταχύτητα προσέγγισης [%]	Ταχύτητα του/των μοτέρ κατά το άνοιγμα και κατά το κλείσιμο στη φάση προσέγγισης, που μετράται ως ποσοστό της μέγιστης κανονικής ταχύτητας λειτουργίας. <b>ΠΡΟΣΟΧΗ:</b> Μετά την τροποποίηση της παραμέτρου θα είναι απαραίτητη μια πλήρη διαδρομή χωρίς διακοπές. <b>ΠΡΟΣΟΧΗ:</b> Με το "SET" στην οθόνη η ανίχνευση του εμποδίου δεν είναι ενεργοποιημένη. <b>ΠΡΟΣΟΧΗ:</b> Για τον κινητήρα τύπου ELI BT A35 δεν μπορεί να αποκλειστεί η επιβράδυνση. Τιμές άνω του 50% θα ληφθούν υπόψη στο 50%.
PR iNtEnRncE	0	250	0		Προγραμματισμός αριθμού κινήσεων ορίου συντήρησης [σε εκατοντάδες]	Επιτρέπει τη ρύθμιση ενός αριθμού κινήσεων πάνω από τον οποίο επισημαίνεται η ανάγκη συντήρησης στην έξοδο AUX που έχει διαμορφωθεί ως Συντήρηση ή Φάρος και Συντήρηση.



(\*) Στην Ευρωπαϊκή Ένωση εφαρμόστε το πρότυπο EN12453 για τα όρια της δύναμης και το EN12445 για τη μέθοδο μέτρησης.

(\*\*) Οι δυνάμεις κρούσης μπορούν να μειωθούν με τη χρήση παραμορφώσιμων άκρων.



## ΕΓΧΕΙΡΙΔΙΟ ΕΓΚΑΤΑΣΤΑΣΗΣ

ΠΙΝΑΚΑΣ "B" - ΜΕΝΟΥ ΛΕΙΤΟΥΡΓΙΕΣ - (Λαζιζ)

Λειτουργία	Ορισμός	Default	Σημειώστε τη ρύθμιση	Επιλογές																												
Ποσος τυρε	Τύπος μοτέρ (Επιλέξτε τον τύπο μοτέρ που είναι συνδεδεμένο στην πλακέτα.)	0	0	Μοτέρ απενεργοποιημένα																												
			1	ELI 250 BT																												
			2	PHOBOS N BT																												
			3	IGEA BT																												
			4	ΔΕΝ ΓΙΝΕΤΑΙ ΔΙΑΧΕΙΡΙΣΗ																												
			5	ΔΕΝ ΓΙΝΕΤΑΙ ΔΙΑΧΕΙΡΙΣΗ																												
			6	SUB BT																												
			7	KUSTOS BT A - PHOBOS BT A																												
			8	GIUNO ULTRA BT A20 - GIUNO ULTRA BT A50																												
			9	VIRGO SMART BT A - 5 σύρματα																												
			10	VIRGO SMART BT A - 3 σύρματα																												
			11	E5 BT A18																												
			12	E5 BT A12																												
			13	ELI BT A40 + FCE																												
			14	ELI BT A35 + FCE																												
			15	ELI BT A40																												
			16	ELI BT A35																												
εα	Χρόνος Αυτόματου Κλεισίματος	0	0	Λειτουργία απενεργοποιημένη																												
			1	Ενεργοποιεί το αυτόματο κλείσιμο																												
			2	Ενεργοποιεί το αυτόματο κλείσιμο μετά από αναστροφή λόγω εμποδίου κατά το κλείσιμο. Σε περίπτωση αναστροφής κατά το άνοιγμα μετά από 2 δευτερόλεπτα επαναλαμβάνεται η δοκιμή ανοίγματος. Αν για 4 φορές βρει εμπόδιο κατά το άνοιγμα διενεργεί κλείσιμο. Διαμόρφωση που μπορεί να ενεργοποιηθεί μόνο με μοτέρ E5 BT A12 (τύπος μοτέρ 12). Δ/Λογική μπορεί να χρησιμοποιηθεί μόνο με πόρτες διέλευσης πεζών των οποίων η ενέργεια περιορίζεται σε 1,69J.																												
FRSE cLS.	Γρήγορο κλείσιμο	0	0	Λειτουργία απενεργοποιημένη																												
			1	Κλείνει 3 δευτερόλεπτα μετά την απενεργοποίηση των φωτοκυττάρων χωρίς αναμονή του επιλεγμένου περιθωρίου TCA																												
STEP-by-STEP ΠουΕΠη	Κίνηση βήμα βήμα	0	0	Οι εισόδους που έχουν διαμορφωθεί ως Start E, Start I, Ped λειτουργούν με τη διαδικασία 4 βημάτων.																												
			1	Οι εισόδους που έχουν διαμορφωθεί ως Start E, Start I, Ped λειτουργούν με τη διαδικασία 3 βημάτων. Το σήμα κατά τη φάση κλεισίματος αντιστρέφει την κίνηση.																												
			2	Οι εισόδους που έχουν διαμορφωθεί ως Start E, Start I, Ped λειτουργούν με τη διαδικασία 2 βημάτων. Σε κάθε σήμα αντιστρέφει την κίνηση.																												
<table border="1"> <thead> <tr> <th colspan="4">κίνηση βήμα-βήμα</th> </tr> <tr> <th></th> <th>2 ΒΗΜΑΤΑ</th> <th>3 ΒΗΜΑΤΑ</th> <th>4 ΒΗΜΑΤΑ</th> </tr> </thead> <tbody> <tr> <td>ΚΛΕΙΣΤΗ</td> <td>ΑΝΟΙΓΜΑ</td> <td>ΑΝΟΙΓΜΑ</td> <td>ΑΝΟΙΓΜΑ</td> </tr> <tr> <td>ΣΕ ΚΛΕΙΣΙΜΟ</td> <td>ΑΝΟΙΓΜΑ</td> <td>ΑΝΟΙΓΜΑ</td> <td>STOPS</td> </tr> <tr> <td>ΑΝΟΙΧΤΗ</td> <td>ΚΛΕΙΣΙΜΟ</td> <td>ΚΛΕΙΣΙΜΟ</td> <td>ΚΛΕΙΣΙΜΟ</td> </tr> <tr> <td>ΣΕ ΑΝΟΙΓΜΑ</td> <td>ΚΛΕΙΣΙΜΟ</td> <td>STOP + TCA</td> <td>STOP + TCA</td> </tr> <tr> <td>ΜΕΤΑ ΑΠΟ STOP</td> <td>ΑΝΟΙΓΜΑ</td> <td>ΑΝΟΙΓΜΑ</td> <td>ΑΝΟΙΓΜΑ</td> </tr> </tbody> </table>					κίνηση βήμα-βήμα					2 ΒΗΜΑΤΑ	3 ΒΗΜΑΤΑ	4 ΒΗΜΑΤΑ	ΚΛΕΙΣΤΗ	ΑΝΟΙΓΜΑ	ΑΝΟΙΓΜΑ	ΑΝΟΙΓΜΑ	ΣΕ ΚΛΕΙΣΙΜΟ	ΑΝΟΙΓΜΑ	ΑΝΟΙΓΜΑ	STOPS	ΑΝΟΙΧΤΗ	ΚΛΕΙΣΙΜΟ	ΚΛΕΙΣΙΜΟ	ΚΛΕΙΣΙΜΟ	ΣΕ ΑΝΟΙΓΜΑ	ΚΛΕΙΣΙΜΟ	STOP + TCA	STOP + TCA	ΜΕΤΑ ΑΠΟ STOP	ΑΝΟΙΓΜΑ	ΑΝΟΙΓΜΑ	ΑΝΟΙΓΜΑ
κίνηση βήμα-βήμα																																
	2 ΒΗΜΑΤΑ	3 ΒΗΜΑΤΑ	4 ΒΗΜΑΤΑ																													
ΚΛΕΙΣΤΗ	ΑΝΟΙΓΜΑ	ΑΝΟΙΓΜΑ	ΑΝΟΙΓΜΑ																													
ΣΕ ΚΛΕΙΣΙΜΟ	ΑΝΟΙΓΜΑ	ΑΝΟΙΓΜΑ	STOPS																													
ΑΝΟΙΧΤΗ	ΚΛΕΙΣΙΜΟ	ΚΛΕΙΣΙΜΟ	ΚΛΕΙΣΙΜΟ																													
ΣΕ ΑΝΟΙΓΜΑ	ΚΛΕΙΣΙΜΟ	STOP + TCA	STOP + TCA																													
ΜΕΤΑ ΑΠΟ STOP	ΑΝΟΙΓΜΑ	ΑΝΟΙΓΜΑ	ΑΝΟΙΓΜΑ																													
PrE-ALArη	Προειδοποίηση	0	0	Ο φάρος ανάβει ταυτόχρονα με την εκκίνηση του/των μοτέρ.																												
			1	Ο φάρος ανάβει περίπου 3 δευτερόλεπτα πριν την εκκίνηση του/των μοτέρ.																												
hold-to-run	Παρουσία ατόμου	0	0	Λειτουργία με σήματα.																												
			1	Λειτουργία με Άτομο Παρόν. Η είσοδος 61 διαμορφώνεται ως OPEN UP. Η είσοδος 62 διαμορφώνεται ως CLOSE UP. Η κίνηση συνεχίζεται όσο διατηρείται η πίεση στα μπουτόν OPEN UP ή CLOSE UP  <b>ΠΡΟΣΟΧΗ: οι ασφάλειες δεν είναι ενεργές. safety devices are not enabled.</b>																												
ibl oPEη	Κλειδίωμα σημάτων κατά το άνοιγμα	0	0	Λειτουργία Άτομο Παρόν Emergency. Λειτουργία συνήθως με σήματα. Αν η πλακέτα δεν περάσει τον έλεγχο των ασφαλειών (φωτοκύτταρο ή ανιχνευτής εμποδίων, Er0x) για 3 συνεχόμενες φορές, ενεργοποιείται η λειτουργία με Άτομο Παρόν μέχρι να αφήσετε τα μπουτόν OPEN UP ή CLOSE UP. Η είσοδος 61 διαμορφώνεται ως OPEN UP. Η είσοδος 62 διαμορφώνεται ως CLOSE UP  <b>ΠΡΟΣΟΧΗ: με Άτομο Παρόν Emergency οι ασφάλειες δεν είναι ενεργές.</b>																												
			1	Το σήμα των εισόδων που έχουν διαμορφωθεί ως Start E, Start I, Ped επιδρά κατά το άνοιγμα.																												
* ibl εα	Κλειδίωμα σημάτων σε TCA	0	0	Το σήμα των εισόδων που έχουν διαμορφωθεί ως Start E, Start I, Ped δεν επιδρά κατά το άνοιγμα.																												
			1	Το σήμα των εισόδων που έχουν διαμορφωθεί ως Start E, Start I, Ped δεν επιδρά κατά την παύση TCA.																												
ibl cLoSE	Κλειδίωμα σημάτων κατά το κλείσιμο	0	0	Το σήμα των εισόδων που έχουν διαμορφωθεί ως Start E, Start I, Ped επιδρά κατά το κλείσιμο.																												
			1	Το σήμα των εισόδων που έχουν διαμορφωθεί ως Start E, Start I, Ped δεν επιδρά κατά το κλείσιμο.																												
rAP βλοσ c.oP	Υδραυλική κρούση κατά το άνοιγμα	0	0	Λειτουργία απενεργοποιημένη																												
			1	Πριν το άνοιγμα, η πόρτα πιέζει περίπου επί 2 δευτερόλεπτα προς το κλείσιμο. Αυτό επιτρέπει την ευκολότερη απελευθέρωση της ηλεκτρικής κλειδαριάς. <b>ΣΗΜΑΝΤΙΚΟ - Εάν δεν υπάρχουν κατάλληλα μηχανικά στοπ, μη χρησιμοποιείται αυτήν τη λειτουργία.</b>																												
rAP βλοσ c.cL	Υδραυλική κρούση κατά το κλείσιμο	0	0	Λειτουργία απενεργοποιημένη																												
			1	Πριν το κλείσιμο, η πόρτα πιέζει περίπου επί 2 δευτερόλεπτα προς το άνοιγμα. Αυτό επιτρέπει την ευκολότερη απελευθέρωση της ηλεκτρικής κλειδαριάς. <b>ΣΗΜΑΝΤΙΚΟ - Εάν δεν υπάρχουν κατάλληλα μηχανικά στοπ, μη χρησιμοποιείται αυτήν τη λειτουργία.</b>																												
βλοσ PErS iSt	Διατήρηση κλειδώματος	0	0	Λειτουργία απενεργοποιημένη																												
			1	Εάν τα μοτέρ παραμείνουν ακίνητα σε θέση πλήρους ανοίγματος ή πλήρους κλεισίματος πάνω από μία ώρα, ενεργοποιούνται περίπου επί 3 δευτερόλεπτα προς την κατεύθυνση ακινητοποίησης. Η ενέργεια αυτή εκτελείται κάθε ώρα. ΣΗΜ.: Η λειτουργία αυτή σκοπό έχει να αντισταθμίσει την ενδεχόμενη μείωση του όγκου λαδιού στα υδραυλικά μοτέρ λόγω πτώσης της θερμοκρασίας σε παρατεταμένες παύσεις, π.χ. τη νύχτα, ή λόγω εσωτερικών διαρροών. <b>ΣΗΜΑΝΤΙΚΟ - Εάν δεν υπάρχουν κατάλληλα μηχανικά στοπ, μη χρησιμοποιείται αυτήν τη λειτουργία.</b>																												

## ΕΓΧΕΙΡΙΔΙΟ ΕΓΚΑΤΑΣΤΑΣΗΣ

D814123 0AA01\_07

Λειτουργία	Ορισμός	Default	Σημειώστε τη ρύθμιση	Επιλογές
PrESS Suc	Πίεση τερματικού κλεισίματος	0	0	Η κίνηση διακόπεται μόνο από την επέμβαση του τερματικού κλεισίματος και στην περίπτωση αυτή καθίσταται αναγκαία η ακριβής ρύθμιση του τερματικού κλεισίματος (Fig. G, Ap. B).
			1	Για χρήση σε περίπτωση μηχανικού στοπ κλεισίματος. Η λειτουργία αυτή ενεργοποιεί την πίεση των φύλλων της πόρτας στο μηχανικό στοπ, χωρίς αυτό να θεωρηθεί εμπόδιο από τον αισθητήρα amperostop. Το έμβολο συνεχίζει συνεπώς τη διαδρομή του για μερικά δευτερόλεπτα μετά την ανίχνευση του τερματικού κλεισίματος ή έως το μηχανικό στοπ. Με αυτόν τον τρόπο, επιταχύνοντας ελαφρώς την επέμβαση των τερματικών κλεισίματος, επιτυγχάνεται η τέλεια επαφή των φύλλων με το στοπ ακινητοποίησης (Fig.G, Ap. A).
Ice	Λειτουργία Ice	0	0	Το όριο επέμβασης της προστασίας amperostop παραμένει σταθερό στην επιλεγμένη τιμή.
			1	Η κεντρική μονάδα εκτελεί αυτόματα σε κάθε εκκίνηση μια αντιστάθμιση του ορίου επέμβασης του συναγερμού εμποδίου. Βεβαιωθείτε ότι η τιμή της δύναμης κρούσης που μετρείται στα σημεία τα οποία ορίζει το πρότυπο EN12445, είναι κατώτερη από την τιμή που προβλέπει το πρότυπο EN 12453. Σε περίπτωση αμφιβολίας χρησιμοποιήστε βοηθητικά συστήματα ασφαλείας. Η λειτουργία αυτή είναι χρήσιμη σε περίπτωση εγκαταστάσεων σε χαμηλές θερμοκρασίες. <b>ΠΡΟΣΟΧΗ: μετά την ενεργοποίηση αυτής της λειτουργίας πρέπει να εκτελέσετε έναν κύκλο αυτορρύθμισης.</b>
I Pos.on	1 ενεργό μοτέρ	0	0	Ενεργά και τα δύο μοτέρ (2 φύλλα).
			1	Ενεργό μόνο το μοτέρ 1 (1 φύλλο).
chRnGE Pos	Αναστροφή των διαφορών φάσης των κινητήρων	0	0	Άνοιγμα: M1 ξεκινάει με προπορεία σε σχέση με το M2 (χρόνος διαφοράς φάσης στο άνοιγμα). (Βλέπε Εικ. E) Κλείσιμο: M2 ξεκινάει με προπορεία σε σχέση με το M1 (χρόνος διαφοράς φάσης στο κλείσιμο). (Βλέπε Εικ. E) Ελιγμός πεζών που πραγματοποιείται από το M1
			1	Άνοιγμα: M2 ξεκινάει με προπορεία σε σχέση με το M1 (χρόνος διαφοράς φάσης στο άνοιγμα). (Βλέπε Εικ. E) Κλείσιμο: M1 ξεκινάει με προπορεία σε σχέση με το M2 (χρόνος διαφοράς φάσης στο κλείσιμο). (Βλέπε Εικ. E) Ελιγμός πεζών που πραγματοποιείται από το M2
oPEn in othEr d Ir-Ect.	Αντιστροφή κατεύθυνσης ανοίγματος	0	0	Στάνταρ λειτουργία (Βλέπε Fig. E).
			1	Αντιστρέφεται η κατεύθυνση ανοίγματος σε σχέση με τη στάνταρ λειτουργία (βλ. Fig. E)
SAFE 1	Διαμόρφωση της εισόδου ασφαλείας SAFE 1. 72	0	0	Είσοδος διαμορφωμένη ως Phot, φωτοκύτταρο.
			1	Είσοδος διαμορφωμένη ως Phot test, φωτοκύτταρο ελεγμένο.
			2	Είσοδος διαμορφωμένη ως Phot op, φωτοκύτταρο ενεργοποιημένο μόνο κατά το άνοιγμα.
			3	Είσοδος διαμορφωμένη ως Phot op test, φωτοκύτταρο ελεγμένο και ενεργοποιημένο μόνο κατά το άνοιγμα.
SAFE 2	Διαμόρφωση της εισόδου ασφαλείας SAFE 2. 74	6	4	Είσοδος διαμορφωμένη ως Phot cl, φωτοκύτταρο ενεργοποιημένο μόνο κατά το κλείσιμο.
			5	Είσοδος διαμορφωμένη ως Phot cl test, φωτοκύτταρο ελεγμένο και ενεργοποιημένο μόνο κατά το κλείσιμο.
			6	Είσοδος διαμορφωμένη ως Bar, ανιχνευτής εμποδίων.
			7	Είσοδος διαμορφωμένη ως Bar, ελεγμένος ανιχνευτής εμποδίων.
			8	Είσοδος διαμορφωμένη ως Bar 8k2.
			9	Είσοδος διαμορφωμένη ως Bar OP, ανιχνευτής εμποδίων με αντιστροφή ενεργοποιημένος μόνο κατά το άνοιγμα. Κατά το κλείσιμο προκαλεί stop της κίνησης.
			10	Είσοδος διαμορφωμένη ως Bar OP TEST, ελεγμένος ανιχνευτής εμποδίων με αντιστροφή ενεργοποιημένος μόνο κατά το άνοιγμα. Κατά το κλείσιμο προκαλεί stop της κίνησης.
			11	Είσοδος διαμορφωμένη ως Bar OP 8k2, ανιχνευτής εμποδίων με αντιστροφή ενεργοποιημένος μόνο κατά το άνοιγμα. Κατά το κλείσιμο προκαλεί stop της κίνησης.
			12	Είσοδος διαμορφωμένη ως Bar CL, ανιχνευτής εμποδίων με αντιστροφή ενεργοποιημένος μόνο κατά το κλείσιμο. Κατά το άνοιγμα προκαλεί stop της κίνησης.
			13	Είσοδος διαμορφωμένη ως Bar CL TEST, ελεγμένος ανιχνευτής εμποδίων με αντιστροφή ενεργοποιημένος μόνο κατά το κλείσιμο. Κατά το άνοιγμα προκαλεί stop της κίνησης.
			14	Είσοδος διαμορφωμένη ως Bar CL 8k2, ανιχνευτής εμποδίων με αντιστροφή ενεργοποιημένος μόνο κατά το κλείσιμο. Κατά το άνοιγμα προκαλεί stop της κίνησης.
Ice 1	Διαμόρφωση της εισόδου σήματος IC 1. 61	0	0	Είσοδος διαμορφωμένη ως Start E.
			1	Είσοδος διαμορφωμένη ως Start I.
			2	Είσοδος διαμορφωμένη ως Open.
			3	Είσοδος διαμορφωμένη ως Close.
Ice 2	Διαμόρφωση της εισόδου σήματος IC 2. 62	4	4	Είσοδος διαμορφωμένη ως Ped.
			5	Είσοδος διαμορφωμένη ως Timer.
			6	Είσοδος διαμορφωμένη ως Timer Πεζών.
AUX 0	Διαμόρφωση της εξόδου AUX 0. 20-21	6	0	Έξοδος διαμορφωμένη ως 2° κανάλι ραδιοκυμάτων.
			1	Έξοδος διαμορφωμένη ως SCA, Λυχνία Ανοιχτής Πόρτας.
			2	Έξοδος διαμορφωμένη ως σήμα Εσωτερικός Φωτισμός.
			3	Έξοδος διαμορφωμένη ως σήμα Φωτισμός Ζώνης.
			4	Έξοδος διαμορφωμένη ως φωτισμός κλιμακοστασίου
AUX 3	Διαμόρφωση της εξόδου AUX 3. 26-27	0	5	Έξοδος διαμορφωμένη ως συναγερμός
			6	Έξοδος διαμορφωμένη ως φάρος
			7	Έξοδος διαμορφωμένη ως αυτόματη κλειδαριά.
			8	Έξοδος διαμορφωμένη ως κλειδαριά με μαγνήτη.
			9	Έξοδος διαμορφωμένη ως Συντήρηση
			10	Έξοδος διαμορφωμένη ως Φάρος και Συντήρηση.
F IHEd codE	Σταθερός Κωδικός	0	0	Ο δέκτης είναι διαμορφωμένος για λειτουργία με κυλιόμενο κωδικό (rolling-code). Δεν γίνονται αποδεκτοί οι κλώνοι με Σταθερό κωδικό.
			1	Ο δέκτης είναι διαμορφωμένος για λειτουργία με σταθερό κωδικό. Γίνονται αποδεκτοί οι κλώνοι με Σταθερό κωδικό.

## ΕΓΧΕΙΡΙΔΙΟ ΕΓΚΑΤΑΣΤΑΣΗΣ

Λειτουργία	Ορισμός	Default	Σημειώστε τη ρύθμιση	Επιλογές
Protect Ion Level	Ρύθμιση του επιπέδου προστασίας	0	0	A - Δεν απαιτείται ο κωδικός πρόσβασης για την πρόσβαση στα μενού προγραμματισμού B - Ενεργοποιεί την αποθήκευση των πομπών μέσω ραδιοκυμάτων. Η λειτουργία εκτελείται κοντά στον πίνακα χειρισμού και δεν απαιτεί την πρόσβαση: - Πιέστε διαδοχικά το κρυφό μπουτόν και το κανονικό μπουτόν (T1-T2-T3-T4) ενός ήδη αποθηκευμένου πομπού σε λειτουργία στάνταρ μέσω του μενού ραδιοεπικοινωνία. - Πιέστε εντός 10 δευτ. το κρυφό μπουτόν και το κανονικό μπουτόν (T1-T2-T3-T4) ενός πομπού προς αποθήκευση. Ο δέκτης διακόπτει τη λειτουργία προγραμματισμού μετά από 10 δευτ. Εντός του χρόνου αυτού μπορείτε να προγραμματίσετε και νέους πομπούς επαναλαμβάνοντας το προηγούμενο σημείο. C - Ενεργοποιεί την αυτόματη εισαγωγή μέσω ραδιοκυμάτων των κλώνων. Επιτρέπει στους κλώνους που έχουν δημιουργηθεί μέσω προγραμματιστή γενικής χρήσης και στα προγραμματισμένα Replay να προστεθούν στη μνήμη του δέκτη. D - Ενεργοποιεί την αυτόματη εισαγωγή μέσω ραδιοκυμάτων των replay. Επιτρέπει στα προγραμματισμένα Replay να προστεθούν στη μνήμη του δέκτη. E - Είναι δυνατό να αλλάξετε τις παραμέτρους της πλακέτας μέσω δικτύου U-link
			1	A - Απαιτείται ο κωδικός πρόσβασης για την πρόσβαση στα μενού προγραμματισμού. Ο προκαθορισμένος κωδικός πρόσβασης είναι 1234. Παραμένουν αμετάβλητες, σε σχέση με τη λειτουργία 0, οι λειτουργίες B - C - D - E
			2	A - Απαιτείται ο κωδικός πρόσβασης για την πρόσβαση στα μενού προγραμματισμού. Ο προκαθορισμένος κωδικός πρόσβασης είναι 1234. B - Απενεργοποιεί την αποθήκευση των πομπών μέσω ραδιοκυμάτων. C - Απενεργοποιεί την αυτόματη εισαγωγή μέσω ραδιοκυμάτων των κλώνων. Παραμένουν αμετάβλητες, σε σχέση με τη λειτουργία 0, οι λειτουργίες D - E
			3	A - Απαιτείται ο κωδικός πρόσβασης για την πρόσβαση στα μενού προγραμματισμού. Ο προκαθορισμένος κωδικός πρόσβασης είναι 1234. B - Απενεργοποιεί την αποθήκευση των πομπών μέσω ραδιοκυμάτων. D - Απενεργοποιεί την αυτόματη εισαγωγή μέσω ραδιοκυμάτων των Replay. Παραμένουν αμετάβλητες, σε σχέση με τη λειτουργία 0, οι λειτουργίες C - E
			4	A - Απαιτείται ο κωδικός πρόσβασης για την πρόσβαση στα μενού προγραμματισμού. Ο προκαθορισμένος κωδικός πρόσβασης είναι 1234. B - Απενεργοποιεί την αποθήκευση των πομπών μέσω ραδιοκυμάτων. C - Απενεργοποιεί την αυτόματη εισαγωγή μέσω ραδιοκυμάτων των κλώνων. D - Απενεργοποιεί την αυτόματη εισαγωγή μέσω ραδιοκυμάτων των κλώνων. E - Απενεργοποιείται η δυνατότητα τροποποίησης των παραμέτρων της πλακέτας μέσω δικτύου U-link Οι πομποί αποθηκεύονται μόνο μέσω του ειδικού μενού Ραδιοεπικοινωνία. ΣΗΜΑΝΤΙΚΟ: Το υψηλό επίπεδο ασφαλείας εμποδίζει την πρόσβαση τόσο των ανεπιθύμητων κλώνων όσο και των ενδεχόμενων ραδιοπαρεμβολών.
SER IRL Mode	Σειριακή λειτουργία. (Προσδιορίζει πως διαμορφώνεται η πλακέτα σε μια σύνδεση δικτύου BFT.)	0	0	SLAVE standard: η πλακέτα δέχεται και στέλνει σήματα/διάγνωση/κλπ.
			1	MASTER standard: η πλακέτα στέλνει σήματα ενεργοποίησης (START, OPEN, CLOSE, PED, STOP) σε άλλες πλακέτες.
ADDRESS	Διεύθυνση	0	[ ___ ]	Προσδιορίζει τη διεύθυνση από 0 έως 119 της πλακέτας σε μια σύνδεση τοπικού δικτύου BFT. (βλέπε παράγραφο ΠΡΟΑΙΡΕΤΙΚΕΣ ΜΟΝΑΔΕΣ U-LINK)
Push Go	Push&Go (Μόνο για E5 BT A12)	0	0	λογική μη ενεργή
			1	Η χειροκίνητη ώθηση του σταματημένου φύλλου προς την κατεύθυνση ανοίγματος προκαλεί το αυτόματο άνοιγμα.
EXP 11	Διαμόρφωση της εισόδου EXP11 στην πλακέτα επέκτασης εισόδων/ εξόδων 1-2	1	0	Είσοδος διαμορφωμένη ως σήμα Start E.
			1	Είσοδος διαμορφωμένη ως σήμα Start I.
			2	Είσοδος διαμορφωμένη ως σήμα Open.
			3	Είσοδος διαμορφωμένη ως σήμα Close.
			4	Είσοδος διαμορφωμένη ως σήμα Ped.
			5	Είσοδος διαμορφωμένη ως σήμα Timer.
			6	Είσοδος διαμορφωμένη ως σήμα Timer Πεζών.
			7	Είσοδος διαμορφωμένη ως ασφάλεια Phot, φωτοκύτταρο.
			8	Είσοδος διαμορφωμένη ως ασφάλεια Phot op, φωτοκύτταρο ενεργοποιημένο μόνο κατά το άνοιγμα.
			9	Είσοδος διαμορφωμένη ως ασφάλεια Phot cl, φωτοκύτταρο ενεργοποιημένο μόνο κατά το κλείσιμο.
			10	Είσοδος διαμορφωμένη ως ασφάλεια Bar, ανιχνευτής εμποδίων.
			11	Είσοδος διαμορφωμένη ως ασφάλεια Bar OP, ανιχνευτής εμποδίων με αντιστροφή ενεργοποιημένος μόνο κατά το άνοιγμα, κατά το κλείσιμο προκαλεί stop της κίνησης.
			12	Είσοδος διαμορφωμένη ως ασφάλεια Bar CL, ανιχνευτής εμποδίων με αντιστροφή ενεργοποιημένος μόνο κατά το κλείσιμο, κατά το άνοιγμα προκαλεί stop της κίνησης.
			13	Είσοδος διαμορφωμένη ως ασφάλεια Phot test, φωτοκύτταρο ελεγμένο. Η είσοδος 3 (EXP12) της πλακέτας επέκτασης εισόδων/ εξόδων μετατρέπεται αυτόματα σε είσοδο ελέγχου συστημάτων ασφαλείας, EXPFAULT1.
			14	Είσοδος διαμορφωμένη ως ασφάλεια Phot op test, φωτοκύτταρο ελεγμένο και ενεργοποιημένο μόνο κατά το άνοιγμα. Η είσοδος 3 (EXP12) της πλακέτας επέκτασης εισόδων/ εξόδων μετατρέπεται αυτόματα σε είσοδο ελέγχου συστημάτων ασφαλείας, EXPFAULT1.
			15	Είσοδος διαμορφωμένη ως ασφάλεια Phot cl test, φωτοκύτταρο ελεγμένο και ενεργοποιημένο μόνο κατά το κλείσιμο. Η είσοδος 3 (EXP12) της πλακέτας επέκτασης εισόδων/ εξόδων μετατρέπεται αυτόματα σε είσοδο ελέγχου συστημάτων ασφαλείας, EXPFAULT1.
			16	Είσοδος διαμορφωμένη ως ασφάλεια Bar, ανιχνευτής εμποδίων ελεγμένος. Η είσοδος 3 (EXP12) της πλακέτας επέκτασης εισόδων/ εξόδων μετατρέπεται αυτόματα σε είσοδο ελέγχου συστημάτων ασφαλείας, EXPFAULT1.
			17	Είσοδος διαμορφωμένη ως ασφάλεια Bar OP test, ανιχνευτής εμποδίων ελεγμένος με αντιστροφή ενεργοποιημένος μόνο κατά το άνοιγμα, κατά το κλείσιμο προκαλεί stop της κίνησης. Η είσοδος 3 (EXP12) της πλακέτας επέκτασης εισόδων/ εξόδων μετατρέπεται αυτόματα σε είσοδο ελέγχου συστημάτων ασφαλείας, EXPFAULT1.
			18	Είσοδος διαμορφωμένη ως ασφάλεια Bar CL test, ανιχνευτής εμποδίων ελεγμένος με αντιστροφή ενεργοποιημένος μόνο κατά το κλείσιμο, κατά το άνοιγμα προκαλεί stop της κίνησης. Η είσοδος 3 (EXP12) της πλακέτας επέκτασης εισόδων/ εξόδων μετατρέπεται αυτόματα σε είσοδο ελέγχου συστημάτων ασφαλείας, EXPFAULT1.

## ΕΓΧΕΙΡΙΔΙΟ ΕΓΚΑΤΑΣΤΑΣΗΣ

D814123 0AA01\_07

Λειτουργία	Ορισμός	Default	Σημειώστε τη ρύθμιση	Επιλογές
EHP12	Διαμόρφωση της εισόδου EXPI2 στην πλακέτα επέκτασης εισόδων/ εξόδων 1-3	0	0	Είσοδος διαμορφωμένη ως σήμα Start E.
			1	Είσοδος διαμορφωμένη ως σήμα Start I.
			2	Είσοδος διαμορφωμένη ως σήμα Open.
			3	Είσοδος διαμορφωμένη ως σήμα Close.
			4	Είσοδος διαμορφωμένη ως σήμα Ped.
			5	Είσοδος διαμορφωμένη ως σήμα Timer.
			6	Είσοδος διαμορφωμένη ως σήμα Timer Πεζών.
			7	Είσοδος διαμορφωμένη ως ασφάλεια Phot, φωτοκύτταρο.
			8	Είσοδος διαμορφωμένη ως ασφάλεια Phot op, φωτοκύτταρο ενεργοποιημένο μόνο κατά το άνοιγμα.
			9	Είσοδος διαμορφωμένη ως ασφάλεια Phot cl, φωτοκύτταρο ενεργοποιημένο μόνο κατά το κλείσιμο.
			10	Είσοδος διαμορφωμένη ως ασφάλεια Bar, ανιχνευτής εμποδίων.
			11	Είσοδος διαμορφωμένη ως ασφάλεια Bar OP, ανιχνευτής εμποδίων με αντιστροφή ενεργοποιημένος μόνο κατά το άνοιγμα, κατά το κλείσιμο προκαλεί stop της κίνησης.
12	Είσοδος διαμορφωμένη ως ασφάλεια Bar CL, ανιχνευτής εμποδίων με αντιστροφή ενεργοποιημένος μόνο κατά το κλείσιμο, κατά το άνοιγμα προκαλεί stop της κίνησης.			
EHP01	Διαμόρφωση της εξόδου EXPO1 στην πλακέτα επαέκτασης εισόδων/ εξόδων 4-5	11	0	Έξοδος διαμορφωμένη ως 2° κανάλι ραδιοκυμάτων.
			1	Έξοδος διαμορφωμένη ως SCA, Λυχνία Ανοιχτής Πόρτας.
			2	Έξοδος διαμορφωμένη ως σήμα Εσωτερικός Φωτισμός.
			3	Έξοδος διαμορφωμένη ως σήμα Φωτισμός Ζώνης.
			4	Έξοδος διαμορφωμένη ως φωτισμός κλιμακοστασίου.
EHP02	Διαμόρφωση της εξόδου EXPO2 στην πλακέτα επέκτασης εισόδων/ εξόδων 6-7	11	5	Έξοδος διαμορφωμένη ως συναγερμός.
			6	Έξοδος διαμορφωμένη ως φάρος.
			7	Έξοδος διαμορφωμένη ως αυτόματη κλειδαριά.
			8	Έξοδος διαμορφωμένη ως κλειδαριά με μαγνήτη.
			9	Έξοδος διαμορφωμένη ως Συντήρηση.
			10	Έξοδος διαμορφωμένη ως Φάρος και Συντήρηση.
			11	Έξοδος διαμορφωμένη ως Διαχείριση φαναριού με πλακέτα TLB.
ErAFF Ic L IGht PrEFLASH InG	Αρχική αναλαμπή φαναριού	0	0	Απενεργοποίηση αρχικής αναλαμπής.
			1	Κόκκινα φώτα που αναβοσβήνουν, για 3 δευτ., από την έναρξη της κίνησης.
ErAFF Ic L IGht rEd LAMP ALLAYS on	Μόνιμο κόκκινο φανάρι	0	0	Κόκκινα φώτα σβηστά με την πόρτα κλειστή.
			1	Κόκκινα φώτα αναμμένα με την πόρτα κλειστή.

### ΠΙΝΑΚΑΣ "C" - ΜΕΝΟΥ ΡΑΔΙΟΕΠΙΚΟΙΝΩΝΙΑ - (rAd io)

Λειτουργία	Περιγραφή
Add Start	<b>Προσθήκη Μπουτόν start</b> συσχετίζει το επιθυμητό μπουτόν με την εντολή Start
Add 2ch	<b>Προσθήκη Μπουτόν 2ch</b> συσχετίζει το επιθυμητό μπουτόν με την εντολή 2ου καναλιού ραδιοκυμάτων. Συσχετίζει το επιθυμητό μπουτόν με την εντολή 2ου καναλιού ραδιοκυμάτων. Σε περίπτωση που καμία έξοδος δεν έχει διαμορφωθεί ως Έξοδος 2ου Καναλιού Ραδιοκυμάτων, το 2° κανάλι ραδιοκυμάτων ελέγχει το άνοιγμα πεζών.
ErASE 64	<b>Διαγραφή Καταλόγου</b>  <b>ΠΡΟΣΟΧΗ!</b> Διαγράφει από τη μνήμη του δέκτη όλα τα αποθηκευμένα τηλεχειριστήρια.
cod rH	<b>Ανάγνωση κωδικού δέκτη</b> Εμφανίζει τον κωδικό δέκτη που είναι αναγκαίος για την αναπαραγωγή των τηλεχειριστηρίων.
wk	<b>ON</b> = Ενεργοποιεί τον προγραμματισμό εξ αποστάσεως των καρτών μέσω ενός πομπού W LINK που έχει καταχωρηθεί στη μνήμη. Αυτή η ενεργοποίηση παραμένει ενεργοποιημένη για 3 λεπτά από το τελευταίο πάτημα του τηλεχειριστηρίου W LINK. <b>OFF</b> = Προγραμματισμός W LINK απενεργοποιημένος.

# DOSTĘP DO MENU FIG. 1

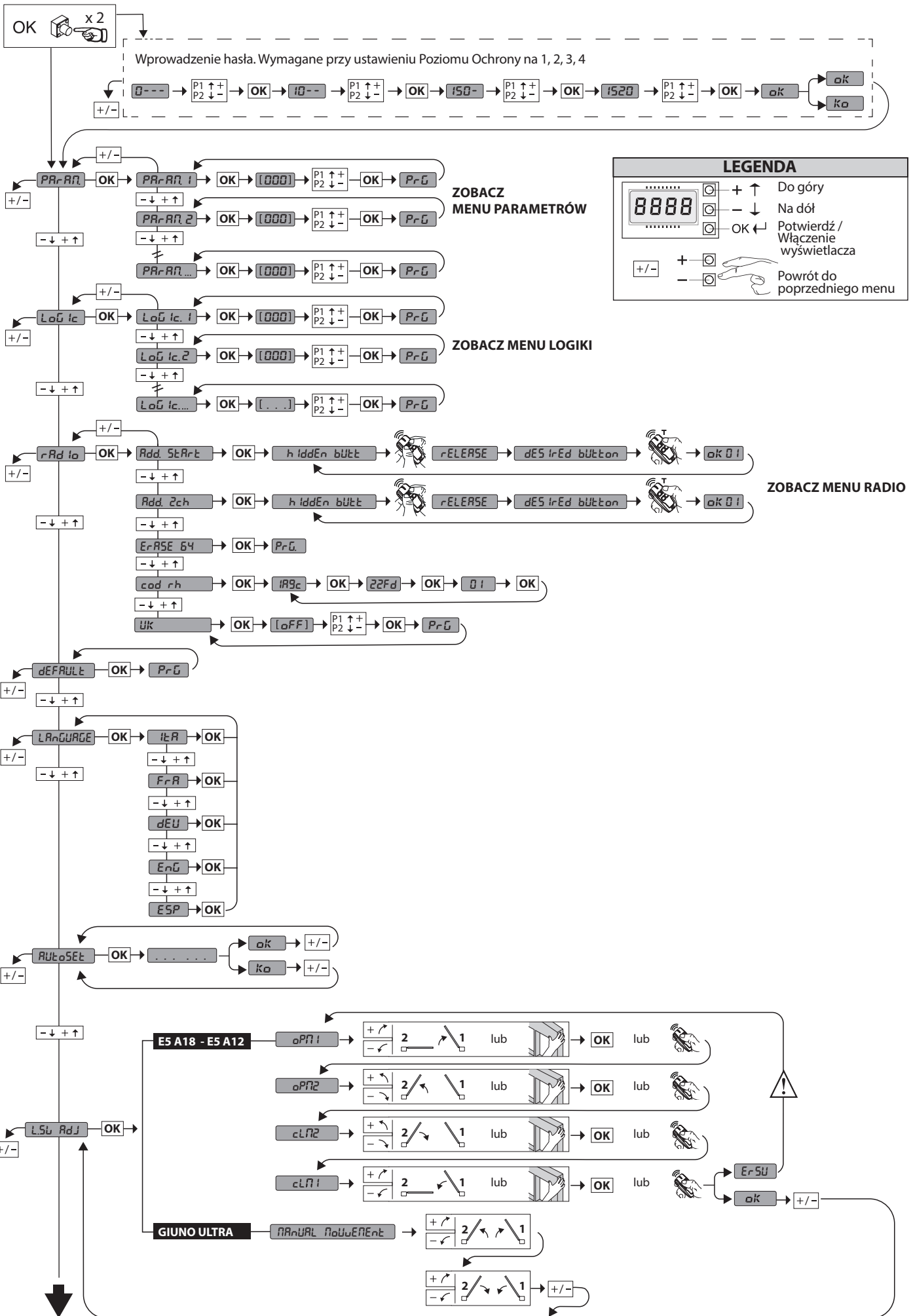

**LEGENDA**

Do góry: + ↑  
 Na dół: - ↓  
 Potwierdź / Włączenie wyświetlacza: OK ↵  
 Powrót do poprzedniego menu: +/-



## DOSTĘP DO MENU FIG. 1

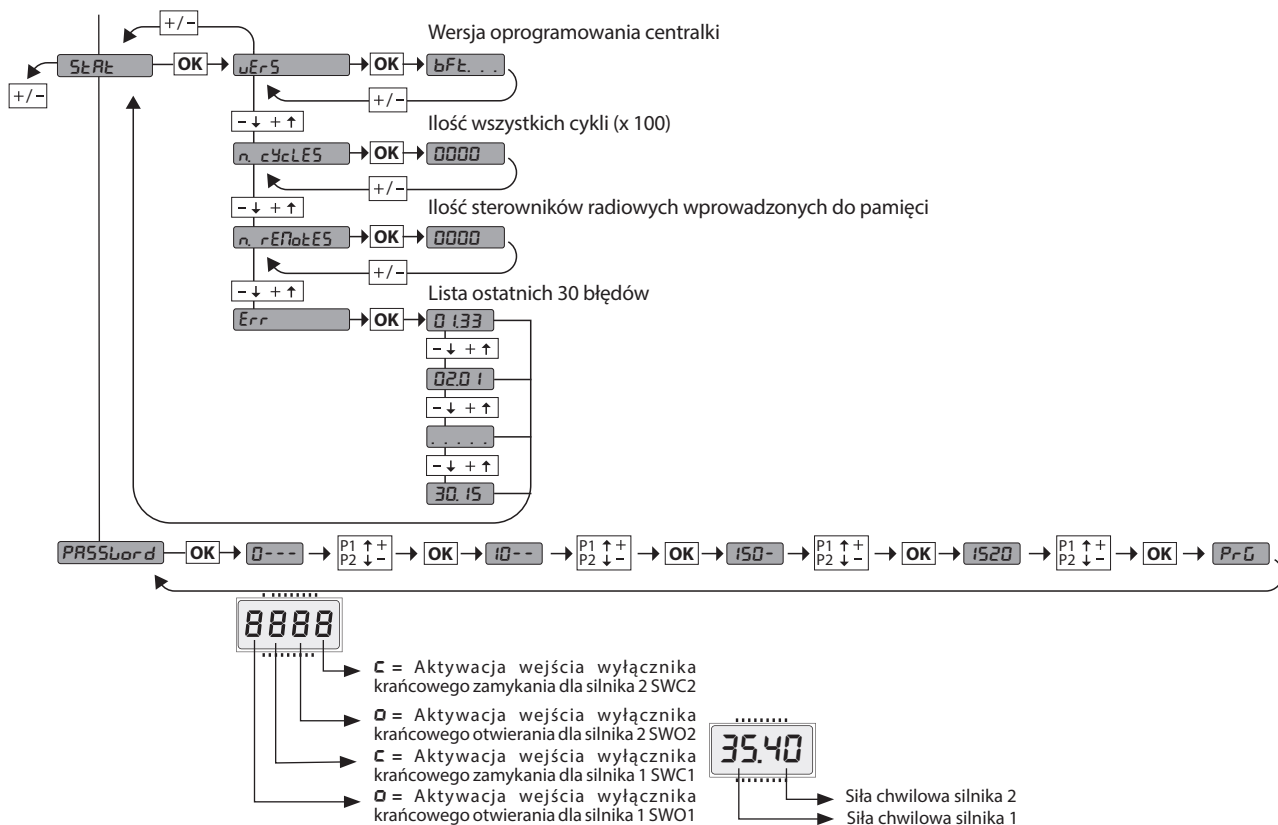

Kod diagnostyczny	Opis	Uwagi
StRE	Aktywacja wejścia start na zewnątrz START E	
StRI	Aktywacja wejścia start wewnątrz START I	
oPEr	Aktywacja wejścia OPEN	
clS	Aktywacja wejścia CLOSE	
PEd	Aktywacja wejścia przejścia dla osób pieszych PED	
t iFE	Aktywacja wejścia TIMER	
StoP	Aktywacja wejścia STOP	
PhoE	Aktywacja wejścia fotokomórki PHOT lub, jeśli zostało skonfigurowane jako fotokomórka zweryfikowana, Aktywacja przypisanego wejścia FAULT	
PhoP	Aktywacja wejścia fotokomórki w rozwarciu PHOT OP lub, jeśli zostało skonfigurowane jako fotokomórka zweryfikowana aktywna tylko w rozwarciu Aktywacja przypisanego wejścia FAULT	
PhcL	Aktywacja wejścia fotokomórki w zwarcu PHOT CL lub, jeśli zostało skonfigurowane jako fotokomórka zweryfikowana aktywna tylko w rozwarciu Aktywacja przypisanego wejścia FAULT	
bRr	Aktywacja wejścia krawędziowego BAR lub, jeśli zostało skonfigurowane jako zweryfikowana krawędź czuła, Aktywacja przypisanego wejścia FAULT	
bRrO	Aktywacja wejścia listwy BAR z odwróceniem AKTYWNA TYLKO PODCZAS OTWIERANIA lub, jeśli zostało skonfigurowane jako listwa krawędziowa zweryfikowana aktywna tylko podczas otwierania, Aktywacja przypisanego wejścia FAULT	
bRrC	Aktywacja wejścia listwy BAR z odwróceniem AKTYWNA TYLKO PODCZAS ZAMYKANIA lub, jeśli zostało skonfigurowane jako listwa krawędziowa zweryfikowana aktywna tylko podczas otwierania, Aktywacja przypisanego wejścia FAULT	
SEt	Karta oczekuje na wykonanie całego cyklu otwierania-zamykania, bez zatrzymania pośredniego, w celu obliczenia wartości siły niezbędnej do wykonania ruchu. <b>UWAGA! Rozpoznawanie przeszkód jest nieaktywne</b>	
Er01	Test fotokomórek nie powiódł się	Sprawdzić czy fotokomórki są podłączone i/lub ustawienia logiczne
Er02	Test listwy nie powiódł się	Sprawdzić czy listwa jest podłączona i/lub ustawienia logiczne
Er03	Test fotokomórek cyklu otwierania nie powiódł się	Sprawdzić czy fotokomórki są podłączone i/lub ustawienia parametrów/ustawienia logiczne
Er04	Test fotokomórek cyklu zamykania nie powiódł się	Sprawdzić czy fotokomórki są podłączone i/lub ustawienia parametrów/ustawienia logiczne
Er06	Test listwy 8k2 nie powiódł się	Sprawdzić czy listwy są podłączone i/lub ustawienia parametrów/ustawienia logiczne
Er07	Test listwy otwierania nie powiódł się	Sprawdzić czy listwy są podłączone i/lub ustawienia parametrów/ustawienia logiczne
Er08	Test listwy zamykania nie powiódł się	Sprawdzić czy listwy są podłączone i/lub ustawienia parametrów/ustawienia logiczne
Er1H*	Błąd testu osprzętu karty	- Sprawdzić połączenia z silnikiem - Problem z osprzętem karty (należy skontaktować się z serwisem technicznym)
Er2H*	Błąd enkodera	- Przewody zasilania silnika lub sygnału enkodera odwrócone/odłączone lub błędne programowanie (patrz Rys. E) - Siłownik pracuje zbyt wolno w stosunku do warunków zaprogramowanych lub nie pracuje.
Er3H*	Odwrócenie kierunku ruchu z powodu wykrycia przeszkody - Elektroniczny ogranicznik siły	Sprawdzić ewentualne przeszkody znajdujące się na trasie ruchu
Er4H*	Zabezpieczenie termiczne	Począekać aż urządzenie ostygnie
Er5H*	Błąd komunikacji z urządzeniami zdalnymi	Sprawdzić połączenie z akcesoriami i/lub karty rozszerzeń połączone szeregowo
Er70, Er71, Er74, Er75	Błąd wewnętrzny kontroli nadzorującej system.	Spróbować wyłączyć i ponownie włączyć kartę. Jeżeli problem się powtarza, skontaktować się z serwisem technicznym.
Er72	Błąd spójności parametrów centrali (logika i parametry)	Naciśnięcie OK potwierdza pobrane ustawienia. Karta będzie działać z pobranymi ustawieniami. <b>Trzeba sprawdzić ustawienia karty</b> (parametry i logikę).
Er73	Błąd w parametrach systemu D-track	Naciśnięcie OK spowoduje, że karta będzie działać z domyślnym systemem D-track. <b>Trzeba wykonać automatyczne ustawianie</b> (autoset).
Er5L	Błąd podczas regulacji wyłącznika krańcowego Tylko dla E5 BT A18 / E5 BT A12	Przewody zasilania silnika lub sygnału enkodera odwrócone/odłączone lub błędne programowanie. (patrz Rys. E)
ErF3	Błąd w ustawieniach logiki (wejścia SAFE, typ silnika)	Sprawdzić ustawienia logiki SAFE lub typu silnika

\*H= 0, 1, .., 9, A, B, C, D, E, F



# INSTRUKCJA INSTALACYJNA

## 2) UWAGI OGÓLNE

Panel sterowania **THALIA** jest dostarczany przez producenta z ustawieniami standardowymi. Każdą zmianę należy wprowadzać przy pomocy wbudowanego programatora z wyświetlaczem lub cyfrowego programatora uniwersalnego. Panel obsługuje protokół EELINK.

Jego najważniejsze cechy to:

- Sterowanie 1 lub 2 silnikami 24V BT.
- Uwaga: Należy instalować 2 silniki tego samego typu.
- Elektroniczne ustawianie momentu z detekcją przeszkód.
- Wejścia sterowania wyłącznikami krańcowymi w zależności od wybranego silnika.
- Oddzielne wejścia dla zabezpieczeń.
- Wbudowany odbiornik radiowy typu rolling-code z klonowaniem nadajników. Karta jest wyposażona w wyciąganą listwę zaciskową, co ułatwia konserwację oraz wymianę. Jest dostarczana z kompletem okablowanych mostków, co ułatwia pracę instalatora.

**Mostki są przygotowane pod zaciski: 70-71, 70-72, 70-74. Jeżeli wyżej wymienione zaciski są wykorzystywane, należy ściągnąć odpowiednie mostki.**

## WERYFIKACJA

Przed wykonaniem każdego cyklu otwierania i zamykania panel **THALIA** wykonuje kontrolę (weryfikację) przełączników ruchu oraz zabezpieczeń (fotokomórek). W przypadku błędów w działaniu należy sprawdzić, czy urządzenia połączone pracują prawidłowo oraz okablowanie.

## 3) DANE TECHNICZNE

Zasilanie	220-230V 50/60 Hz*
Izolacja sieci/niskiego napięcia	> 2MΩ 500V ---
Temperatura pracy	-20 / +55°C
Zabezpieczenie termiczne	Oprogramowanie
Sztywność dielektryczna	sieć/bt 3750V~ na 1 minutę
Prąd wyjściowy silnika	7.5A+7.5A max

Prąd przełączania przełącznika silnika	10A
Maksymalna moc silników	180W + 180W (24V ---)
Zasilanie obwodów dodatkowych	24V~ (1A pobór max) 24V~safe
AUX 0	Styk zasilany 24V --- N.O. (1A max)
AUX 3	Styk N.O. (24V~/1A max)
Bezpieczniki	zobacz <b>Fig. C</b>
Liczba kombinacji	4 miliardy
Maksymalna liczba wczytywanych pilotów	63

(\* inne wartości napięcia dostępne na życzenie)

**Stosowane wersje nadajników:**

**Wszystkie nadajniki ROLLING CODE kompatybilne z ((ER-Ready))**

## 4) PRZYGOTOWANIE PRZEWODÓW RUROWYCH Fig. A

## 5) PODŁĄCZENIE LISTWY ZACISKOWEJ Fig. C

**OSTRZEŻENIE** - Podczas wykonywania okablowania oraz podczas czynności instalacyjnych należy stosować się do wymogów obowiązujących norm oraz do zasad wiedzy technicznej. Przewody zasilane napięciami o różnej wartości powinny być fizycznie od siebie oddzielone lub odpowiednio izolowane dodatkową izolacją o grubości co najmniej 1 mm. Przewody należy dodatkowo umocować w pobliżu zacisków, na przykład przy pomocy chomątka. Wszystkie kable połączeniowe powinny być umieszczone w odpowiedniej odległości od radiatora.

**UWAGA!** W celu wykonania podłączenia do sieci należy wykorzystać kabel wielodrutowy o minimalnym przekroju równym 3x1.5mm<sup>2</sup>, którego typ jest zgodny z wymogami obowiązujących norm.

W celu podłączenia silników należy wykorzystać kabel o minimalnym przekroju równym 1,5 mm<sup>2</sup>, którego typ jest zgodny z wymogami obowiązujących norm. Przewód musi mieć parametry co najmniej takie, jak H05RN-F.

	Zacisk	Definicja	Opis
Zasilanie	L	FAZA	Zasilanie jednofazowe 220-230V 50/60 Hz*
	N	NEUTRALNY	
	JP5	TRANSF. PIERW.	Podłączenie transformatora pierwotnego, 220-230V
	JP7		
Silnik	JP21	TRANSF. WTÓR.	Zasilanie karty: 24V~ Transformator wtórny 24V= Zasilanie z baterii zapasowej
	10	MOT1 +	Podłączenie silnika 1. Opóźnienie różnicy faz podczas zamykania. Sprawdź podłączenia na Fig. E
	11	MOT1 -	
	14	MOT2 +	Podłączenie silnika 2. Opóźnienie różnicy faz podczas otwierania. Sprawdź podłączenia na Fig. E
15	MOT2 -		
Aux	20	AUX 0 - STYK ZASILANY 24V (N.O.) (1A MAX)	Wyjście konfigurowane AUX 0 - Domyślnie SYGNALIZATOR ŚWIETLNY. 2. KANAŁ RADIOWY/ KONTROLKA OTWARTEJ BRAMY SCA/ Przycisk OŚWIETLENIA ZEWNĘTRZNEGO / Przycisk OŚWIETLENIA STREFOWEGO / OŚWIETLENIE SCHODÓW / ALARM OTWARCIA BRAMY / SYGNALIZATOR ŚWIETLNY / ZAMEK ELEKTRYCZNY Z WYZWALANYM RYGLEM / ZAMEK ELEKTRYCZNY Z MAGNESEM / SERWIS / SYGNALIZATOR ŚWIETLNY I SERWIS. Patrz tabela "Konfiguracja wyjść AUX".
	21		
	26	AUX 3 - STYK WOLNY (N.O.) (Max 24V 1A)	Wyjście konfigurowane AUX 3 - Domyślnie Wyjście 2-go KANAŁU RADIOWEGO. 2-gi KANAŁ RADIOWY/ KONTROLKA OTWARTEJ BRAMY SCA/ Przycisk OŚWIETLENIA WEWNĘTRZNEGO/ Przycisk OŚWIETLENIA STREFOWEGO/ OŚWIETLENIE SCHODÓW/ ALARM OTWARCIA BRAMY/ SYGNALIZATOR ŚWIETLNY/ ZAMEK ELEKTRYCZNY Z WYZWALANYM RYGLEM/ ZAMEK ELEKTRYCZNY Z MAGNESEM. Patrz tabela "Konfiguracja wyjść AUX".
	27		
Ogranicznik krańcowy dla ELI 1250 BT VIRGO SMART BT A ELI BT A35 V + FCE ELI BT A40 + FCE 5 przewodów	41	+ REF SWE	Wspólny moduł wyłączników krańcowych
	42	SWC 1	Wyłącznik krańcowy zamknięcia dla silnika 1 SWC1 (N.C.)
	43	SWO 1	Wyłącznik krańcowy otwarcia dla silnika 1 SWO1 (N.C.)
	44	SWC 2	Wyłącznik krańcowy zamknięcia dla silnika 2 SWC2 (N.C.)
	45	SWO 2	Wyłącznik krańcowy otwarcia dla silnika 2 SWO2 (N.C.)
Ogranicznik krańcowy dla PHOBOS N BT IGEA BT SUB BT PHOBOS BT A KUSTOS BT A VIRGO SMART BT A 3 przewodów	42	SW 1	Sterowanie wyłącznikiem krańcowym silnika 1. Dla siłowników z linkowym sterowaniem wyłącznikami krańcowymi.
	43	SW 2	Sterowanie wyłącznikiem krańcowym silnika 2. Dla siłowników z linkowym sterowaniem wyłącznikami krańcowymi.
Ogranicznik krańcowy dla GIUNO ULTRA BT A20 GIUNO ULTRA BT A50 E5 BT A18 E5 BT A12	40	- REF SWE	Wspólny moduł wyłączników krańcowych
	42	SW 1	Sterowanie wyłącznikiem krańcowym silnika 1.
	43	SW 2	Sterowanie wyłącznikiem krańcowym silnika 2.
Ogranicznik krańcowy dla ELI BT A35 ELI BT A40	40	- REF SWE	Zasilanie enkodera, biały kabel
	41	+ REF SWE	Zasilanie enkodera, brązowy kabel
	42	ENC M1	Sygnal enkodera silnika 1, zielony kabel ⚠ Zamknąć mostek JP28
	43	ENC M2	Sygnal enkodera silnika 2, zielony kabel ⚠ Zamknąć mostek JP29

# INSTRUKCJA INSTALACYJNA

D814123 0AA01\_07

	Zacisk	Definicja	Opis
Zasilanie obwodów dodatkowych	50	24V-	Wyjście zasilania akcesoriów.
	51	24V+	
	52	24 Vsafe+	Wyjście zasilania zabezpieczeń zweryfikowanych (fotokomórka nadawcza lub nadajnik czułej listwy). Wyjście aktywne tylko podczas wykonywania cyklu.
Przyciski sterownicze	60	Moduł wspólny	Moduł wspólny wejść IC 1 oraz IC 2
	61	IC 1	"Wejście sterowania z możliwością konfiguracji 1 (N.O.) - Domyślnie START E. START E / START I / OPEN / CLOSE / PED / TIMER / TIMER PED Należy oprzeć się na danych z tabeli "Konfiguracja wejść sterowania".
	62	IC 2	Wejście sterowania z możliwością konfiguracji 2 (N.O.) - Domyślnie PED. START E / START I / OPEN / CLOSE / PED / TIMER / TIMER PED Należy oprzeć się na danych z tabeli "Konfiguracja wejść sterowania".
Zabezpieczenia	70	Moduł wspólny	Moduł wspólny wejść STOP, SAFE 1 i SAFE 2
	71	STOP	To polecenie przerywa cykl. (N.C.) Jeżeli nie jest używane, zostawić mostek założony.
	72	SAFE 1	Wejście bezpieczeństwa z możliwością konfiguracji 1 (N.C.) - Domyślnie PHOT. PHOT / PHOT TEST / PHOT OP / PHOT OP TEST / PHOT CL / PHOT CL TEST / BAR / BAR TEST / BAR 8K2 / BAR OP / BAR OP TEST / BAR 8K2 OP / BAR CL / BAR CL TEST / BAR 8K2 CL Należy oprzeć się na danych z tabeli "Konfiguracja wejść bezpieczeństwa".
	73	FAULT 1	Wejście weryfikacji zabezpieczeń podłączonych do SAFE 1.
	74	SAFE 2	Wejście bezpieczeństwa z możliwością konfiguracji 2 (N.C.) - Domyślnie BAR. PHOT / PHOT TEST / PHOT OP / PHOT OP TEST / PHOT CL / PHOT CL TEST / BAR / BAR TEST / BAR 8K2 / BAR OP / BAR OP TEST / BAR 8K2 OP / BAR CL / BAR CL TEST / BAR 8K2 CL Należy oprzeć się na danych z tabeli "Konfiguracja wejść bezpieczeństwa".
	75	FAULT 2	Wejście weryfikacji zabezpieczeń podłączonych do SAFE 2.
Antena	Y	ANTENA	Wejście anteny. Należy stosować antenę doszrojoną do 433MHz. Do połączenia Antena-Odbiornik należy używać kabla współosiowego RG58. Obecność elementów metalowych w kontakcie z anteną może zakłócać odbiór fal radiowych. Jeżeli nadajnik ma słaby zasięg, przestawić antenę w bardziej odpowiednie miejsce.
	#	SHIELD	

## Konfiguracja wyjść AUX

Logika Aux= 0 - Wyjście 2-GO KANAŁU RADIOWEGO. Podczas aktywacji 2-go kanału radiowego styk pozostaje zamknięty przez 1 s.
Logika Aux= 1 - Wyjście KONTROLKI OTWARTEJ BRAMY SCA. Styk pozostaje zamknięty podczas otwierania i kiedy skrzydło jest otwarte, miga podczas zamykania, otwarty kiedy skrzydło jest zamknięte.
Logika Aux= 2 - Wyjście sterowania OŚWIETLENIEM WEWNĘTRZNYM. Styk jest zamknięty przez 90 sekund po ostatnim cyklu.
Logika Aux= 3 - Wyjście sterowania OŚWIETLENIEM STREFOWYM. Styk jest zamknięty przez cały czas trwania cyklu.
Logika Aux= 4 - Wyjście OŚWIETLENIA SCHODÓW. Styk pozostaje zamknięty przez 1 sekundę na początku cyklu.
Logika Aux= 5 - Wyjście ALARMU OTWARCIA BRAMY. Styk pozostaje zamknięty, jeżeli skrzydło pozostaje otwarte przez czas dwa razy dłuższy niż ustawiony czas automatycznego zamykania TCA.
Logika Aux= 6 - Wyjście SYGNALIZATORA ŚWIETLNEGO. Styk pozostaje zamknięty podczas ruchu skrzydeł.
Logika Aux= 7 - Wyjście zamka ELEKTRYCZNEGO Z WYZWALANYM RYGLEM. Styk pozostaje zamknięty przez 2 sekundy podczas każdego otwarcia.
Logika Aux= 8 - Wyjście zamka ELEKTRYCZNEGO Z MAGNESEM. Styk pozostaje zamknięty jeżeli brama jest zamknięta.
Logika Aux= 9 - Wyjście SERWIS. Kiedy zostaje osiągnięta wartość zaprogramowana w parametrze Serwis, styk pozostaje zamknięty, co sygnalizuje konieczność przeprowadzenia serwisu.
Logika Aux= 10 - Wyjście SYGNALIZATOR ŚWIETLNY I SERWIS. Styk pozostaje zamknięty podczas ruchu skrzydeł. Kiedy zostaje osiągnięta wartość zaprogramowana w parametrze Serwis, po zakończeniu cyklu, kiedy skrzydło jest zamknięte, styk 4-krotnie zamyka się na 10 s i otwiera się na 5 s, co sygnalizuje konieczność przeprowadzenia serwisu.

## Konfiguracja wejść sterowania

Logika IC= 0 - Wejście skonfigurowane jako Start E. Działanie wg Logiki 5ŁEP-bY-5ŁEP PŁuEPŁŁ. Sterowanie semaforem przez start zewnętrzny.
Logika IC= 1 - Wejście skonfigurowane jako Start I. Działanie wg Logiki 5ŁEP-bY-5ŁEP PŁuEPŁŁ. Sterowanie semaforem przez start wewnętrzny.
Logika IC= 2 - Wejście skonfigurowane jako Open. To polecenie powoduje otwarcie bramy. Jeżeli wejście jest zamknięte, skrzydła pozostają otwarte aż do otworzenia styku. Jeżeli styk jest otwarty, urządzenie zamyka się po upływie Czasu Automatycznego Zamykania TCA (jeżeli ta funkcja została aktywowana).
Logika IC= 3 - Wejście skonfigurowane jako Close. To polecenie powoduje wykonanie zamknięcia
Logika IC= 4 - Wejście skonfigurowane jako Ped. To polecenie powoduje częściowe otwarcie przejścia dla pieszych. Działanie wg Logiki 5ŁEP-bY-5ŁEP PŁuEPŁŁ
Logika IC= 5 - Wejście skonfigurowane jako Timer. Działanie analogiczne do otwierania, lecz zamykanie jest wykonywane również w przypadku przerwy w zasilaniu sieciowym.
Logika IC= 6 - Wejście skonfigurowane jako Timer Ped. To polecenie powoduje częściowe otwarcie przejścia dla pieszych. Jeżeli wejście jest zamknięte, skrzydło pozostaje otwarte aż do otworzenia styku. Jeżeli wejście jest zamknięte i naciśnięty zostanie przycisk Start E, Start I lub Open, wykonywany jest cykl kompletny a następnie urządzenie otwiera przejście dla pieszych. Zamykanie jest zapewnione również w przypadku braku zasilania sieciowego.

## Konfiguracja wejść bezpieczeństwa

Logika SAFE= 0 - Wejście skonfigurowane jako Phot, fotokomórka niezwyfikowanych (*) (Fig. F, ad. 1) Umożliwia podłączenie urządzeń, które nie są wyposażone w dodatkowy styk weryfikacyjny. W przypadku przecięcia linii foto, fotokomórki są aktywne zarówno podczas otwierania, jak i zamykania. Przecięcie linii foto podczas zamykania odwraca kierunek ruchu tylko po odsłonięciu fotokomórki. Jeżeli nie jest używane, zostawić mostek założony.
Logika SAFE= 1 - Wejście skonfigurowane jako Phot test, fotokomórka zweryfikowana. (Fig. F, ad. 2). Aktywuje weryfikację fotokomórek na początku cyklu. W przypadku przecięcia linii foto, fotokomórki są aktywne zarówno podczas otwierania, jak i zamykania. Przecięcie linii foto podczas zamykania odwraca kierunek ruchu tylko po odsłonięciu fotokomórki.
Logika SAFE= 2 - Wejście skonfigurowane jako Phot op, fotokomórka aktywna tylko podczas otwierania niezwyfikowanych (*) (Fig. F, ad. 1) Umożliwia podłączenie urządzeń, które nie są wyposażone w dodatkowy styk weryfikacyjny. W przypadku przecięcia linii foto, wyłącza działanie fotokomórki podczas zamykania. Podczas otwierania blokuje ruch na czas przecięcia linii foto. Jeżeli nie jest używane, zostawić mostek założony.
Logika SAFE= 3 - Wejście skonfigurowane jako Phot op test, zweryfikowana fotokomórka aktywna tylko podczas otwierania (Fig. F, ad. 2). Aktywuje weryfikację fotokomórek na początku cyklu. W przypadku przecięcia linii foto, wyłącza działanie fotokomórki podczas zamykania. Podczas otwierania blokuje ruch na czas przecięcia linii foto.
Logika SAFE= 4 - Wejście skonfigurowane jako Phot cl, fotokomórka aktywna tylko podczas zamykania niezwyfikowanych (*) (Fig. F, ad. 1) Umożliwia podłączenie urządzeń, które nie są wyposażone w dodatkowy styk weryfikacyjny. W przypadku przecięcia linii foto, wyłącza działanie fotokomórki podczas otwierania. Podczas zamykania natychmiast odwraca kierunek ruchu. Jeżeli nie jest używane, zostawić mostek założony.
Logika SAFE= 5 - Wejście skonfigurowane jako Phot cl test, zweryfikowana fotokomórka aktywna tylko podczas zamykania (Fig. F, ad. 2). Aktywuje weryfikację fotokomórek na początku cyklu. W przypadku przecięcia linii foto, wyłącza działanie fotokomórki podczas otwierania.. Podczas zamykania natychmiast odwraca kierunek ruchu.
Logika SAFE= 6 - Wejście skonfigurowane jako Bar, czuła listwa niezwyfikowanych (*) (Fig. F, ad. 3) Umożliwia podłączenie urządzeń, które nie są wyposażone w dodatkowy styk weryfikacyjny. To polecenie odwraca kierunek ruchu na 2 sek. Jeżeli nie jest używane, zostawić mostek założony.
Logika SAFE= 7 - Wejście skonfigurowane jako Bar, czuła listwa zweryfikowana (Fig. F, ad. 4). Aktywuje weryfikację czułych listewek na początku cyklu. To polecenie odwraca kierunek ruchu na 2 sek.

# INSTRUKCJA INSTALACYJNA

## Konfiguracja wejść bezpieczeństwa

Logika SAFE= 8 - Wejście skonfigurowane jako Bar 8k2 (Fig. F, ad. 5). Wejście dla listwy rezystancyjnej 8K2. To polecenie odwraca kierunek ruchu na 2 sek.

Logika SAFE=9 Wejście skonfigurowane jako Bar op, listwa krawędziowa z odwróceniem aktywna tylko podczas otwierania, jeżeli zostanie aktywowana podczas zamykania wykona zatrzymanie automatyki (STOP) (Fig.F, ad. 3). Umożliwia podłączenie urządzeń, które nie są wyposażone w dodatkowy styk weryfikacyjny. Zadziałanie podczas otwierania odwraca kierunek ruchu na 2 sek. Zadziałanie podczas zamykania powoduje zatrzymanie. W przypadku nieużywania zostawić mostek założony.

Logika SAFE=10 Wejście skonfigurowane jako Bar op test, listwa krawędziowa zweryfikowana z odwróceniem aktywna tylko podczas otwierania, jeżeli zostanie aktywowana podczas zamykania wykona zatrzymanie automatyki (STOP) (Fig.F, ad. 4). Aktywuje weryfikację czułych listewek na początku cyklu. Zadziałanie podczas otwierania odwraca kierunek ruchu na 2 sek. Zadziałanie podczas zamykania powoduje zatrzymanie.

Logika SAFE=11 Wejście skonfigurowane jako Bar 8k2 op, listwa 8k2 z odwróceniem aktywna tylko podczas otwierania, jeżeli zostanie aktywowana podczas zamykania wykona zatrzymanie automatyki (STOP) (Fig.F, ad. 5). Zadziałanie podczas otwierania odwraca kierunek ruchu na 2 sek. Zadziałanie podczas zamykania powoduje zatrzymanie.

Logika SAFE=12 Wejście skonfigurowane jako Bar cl, listwa krawędziowa z odwróceniem aktywna tylko podczas otwierania, jeżeli zostanie aktywowana podczas zamykania wykona zatrzymanie automatyki (STOP) (Fig.F, ad. 3). Umożliwia podłączenie urządzeń, które nie są wyposażone w dodatkowy styk weryfikacyjny. Zadziałanie podczas zamykania odwraca kierunek ruchu na 2 sek. Zadziałanie podczas otwierania powoduje zatrzymanie. Jeżeli nie jest używane, zostawić mostek założony.

Logika SAFE=13 Wejście skonfigurowane jako Bar cl test, listwa krawędziowa zweryfikowana z odwróceniem aktywna tylko podczas otwierania, jeżeli zostanie aktywowana podczas zamykania wykona zatrzymanie automatyki (STOP) (Fig.F, ad. 4). Aktywuje weryfikację czułych listewek na początku cyklu. Zadziałanie podczas zamykania odwraca kierunek ruchu na 2 sek. Zadziałanie podczas otwierania powoduje zatrzymanie.

Logika SAFE=14 Wejście skonfigurowane jako Bar 8k2 cl, listwa 8k2 z odwróceniem aktywna tylko podczas otwierania, jeżeli zostanie aktywowana podczas zamykania wykona zatrzymanie automatyki (STOP) (Fig.F, ad. 5). Zadziałanie podczas zamykania odwraca kierunek ruchu na 2 sek. Zadziałanie podczas otwierania powoduje zatrzymanie.

**(\*) Jeżeli są instalowane urządzenia typu „D” (w myśl normy EN12453), połączone bez wykonania weryfikacji, należy zalecić ich obowiązkowe serwisowanie co najmniej raz na pół roku.**

## 6) PODŁĄCZENIE SILNIKÓW Fig. E

### 7) URZĄDZENIA ZABEZPIECZAJĄCE

**Uwaga: stosować wyłącznie takie urządzenia zabezpieczające, które odbierają sygnał bez przeszkód.**

#### 7.1) URZĄDZENIA ZWERYFIKOWANE FIG. F

#### 7.2) PODŁĄCZENIE 1 PARY FOTOKOMÓREK NIESKONTROLOWANYCH RYS. D1

#### 7.3) PODŁĄCZENIE 1 PARY FOTOKOMÓREK SKONTROLOWANYCH RYS. D2

## 8) DOSTĘP DO MENU: FIG. 1

### 8.1) MENU PARAMETRÓW (PARAM) (TABELA "A" PARAMETRY)

### 8.2) MENU LOGIKI (LOGIC) (TABELA "B" LOGIKI)

### 8.3) MENU RADIO (RADIO) (TABELA "C" RADIO)

**- WAŻNA UWAGA: OZNACZYĆ PIERWSZY WPROWADZONY DO PAMIĘCI NADAJNIK SPECJALNYM SYMBOLEM (MASTER).**

W przypadku programowania ręcznego pierwszy nadajnik przydziela KLUCZOWY KOD ODBIORNIKA, który jest potrzebny do następnego klonowania radionadajników.

Wbudowany odbiornik Clonix posiada ponadto kilka ważnych, zaawansowanych funkcji:

- Klonowanie nadajnika master (rolling-code lub kodu stałego).
- Klonowanie w celu wymiany nadajników wprowadzonych do odbiornika.
- Zarządzanie bazą danych nadajników.
- Zarządzanie wszystkimi odbiornikami.

Aby poznać sposób wykorzystywania funkcji zaawansowanych, należy zapoznać się z instrukcją obsługi uniwersalnego programatora cyfrowego oraz z ogólnymi informacjami na temat programowania odbiorników.

### 8.4) MENU DOMYŚLNE (DEFAULT)

Przywraca DOKŁADNE ustawienia centralki. Po zresetowaniu konieczne jest wykonanie ponownego ustawienia automatycznego.

### 8.5) MENU JĘZYKA (LANGUAGE)

Umożliwia ustawienie języka programatora z wyświetlaczem.

### 8.6) MENU USTAWIANIA AUTOMATYCZNEGO (AUTOSSET)

- Przejdź do odpowiedniego menu i włączyć ustawianie automatyczne.
- Po wciśnięciu przycisku OK wyświetlany jest komunikat „... ..”; centralka steruje cyklem otwierania, po którym następuje cykl zamykania, podczas którego automatycznie ustawiana jest minimalna siła niezbędna do poruszenia skrzydła. Liczba cykli niezbędnych do przeprowadzenia procedury ustawienia automatycznego wynosi od 1 do 3. Podczas tej fazy nie przecinać linii foto oraz nie używać przycisków START, STOP i wyświetlacza.

Po zakończeniu tej operacji centralka sterownicza automatycznie ustawi optymalne wartości siły. Należy je sprawdzić i ewentualnie zmienić tak jak opisano przy instrukcji programowania.

**UWAGA! Sprawdzić, czy wartość siły uderzenia zmierzona w miejscach przewidzianych w normie EN12445 jest mniejsza niż podano w normie EN12453.**

**Siłę uderzenia można zredukować przy pomocy odształcających się listewek.**

**Uwaga!! Podczas automatycznego ustawiania funkcja wykrywania przeszkód jest nieaktywna; instalator powinien kontrolować ruch automatu i pilnować, aby żadne osoby nie zbliżyły się do obszaru roboczego automatu, oraz aby w tym obszarze nie znajdowały się żadne przedmioty.**

### 8.7) KOLEJNOŚCI CZYNNOŚCI KONTROLNYCH MONTAŻU

1. Wykonać cykl AUTOMATYCZNEGO USTAWIANIA (AUTOSSET) (\*)
2. Sprawdzić siły uderzenia; jeżeli mieszczą się w dozwolonych limitach (\*\*), przejść do punktu 10, w przeciwnym razie
3. Dostosować ewentualnie parametry prędkości i czułości (siły): zob. tabela parametrów.
4. Ponownie sprawdzić siły uderzenia; jeżeli mieszczą się w dozwolonych limitach (\*\*), przejść do punktu 10, w przeciwnym razie
5. Założyć listwę amortyzującą
6. Ponownie sprawdzić siły uderzenia; jeżeli mieszczą się w dozwolonych limitach (\*\*), przejść do punktu 10, w przeciwnym razie
7. Założyć urządzenia zabezpieczające reagujące na nacisk lub elektroczułe (np. listwa krawędziowa) (\*\*\*)

8. Ponownie sprawdzić siły uderzenia; jeżeli mieszczą się w dozwolonych limitach (\*\*), przejść do punktu 10, w przeciwnym razie

9. Włączyć napęd tylko w trybie ręcznym z przytrzymaniem przycisku.

10. Upełnić się, iż wszystkie urządzenia wykrywające objekty w obszarze cyklu działają prawidłowo

(\*) Przed wykonaniem automatycznego ustawiania należy się upewnić, iż wszystkie czynności montażowe i zabezpieczenia zostały wykonane prawidłowo, w sposób opisany w ostrzeżeniach dot. instalacji w instrukcji napędu.

(\*\*) W zależności od wyniku analizy ryzyka może się okazać konieczne zastosowanie czułych zabezpieczeń.

### 8.8) MENU REGULACJI WYŁĄCZNIKÓW KRAŃCOWYCH (RFL, FC)

Umożliwia regulację wyłączników krańcowych silników wyposażonych w enkodery. Oprócz tego, w przypadku silników z niezależnym okablowaniem wyłączników krańcowych pozwala prawidłowo ustawić skrzydło przed późniejszą regulacją wyłącznika krańcowego. W przypadku silników niewymienionych w menu jest nieaktywne, a na wyświetlaczu widać komunikat „nieдоступny”. UWAGA: te działania trzeba wykonywać w trybie „człowiek obecny” oraz ze zredukowaną prędkością i bez włączania zabezpieczeń.

#### 8.8.1) GIUNO ULTRA BT A20, GIUNO ULTRA BT A50

Przyciskami „+/-” na wyświetlaczu ustawić skrzydło w wymaganej pozycji. W celu wyregulowania wyłączników krańcowych wykorzystaj ustawienia regulacji wyłączników, podane w instrukcji obsługi silnika GIUNO ULTRA.

#### 8.8.2) E5 BT A12, E5 BT A18

Przyciskami „+/-” na wyświetlaczu ustawić skrzydło w pozycji podanej na wyświetlaczu (otwarcie lub zamknięcie). Po ustawieniu w wymaganej pozycji potwierdzić przyciskiem OK. W przypadku silników E5 można ustawić skrzydło w pobliżu wyłącznika krańcowego ręcznie (popchnąć bramę), a następnie przesunąć bramę przyciskami „+/-”, aż najedzie na mechaniczny ogranicznik ruchu. Potwierdzić pozycję przyciskiem OK lub pilotem (trzeba go wcześniej wczytać do pamięci).

### 8.9) MENU STATYSTYKI

Umożliwia wyświetlenie wersji karty, całkowitej liczby cykli (wyrażanej w setkach), liczby wpisanych do pamięci pilotów radiowych oraz ostatnich 30 błędów (pierwsze 2 cyfry pokazują pozycję, ostatnie 2 kod błędu). Błąd 01 jest błędem najnowszym.

### 8.10) MENU HASŁO

Umożliwia ustawienie hasła do programowania karty za pomocą sieci U-link”. Jeżeli „POZIOM OCHRONY” jest ustawiony na 1, 2, 3, 4, zadane zostaje wejście do menu programowania. Po 10 nieudanych próbach dostępu, przed ponownym ponowieniem prób należy odczekać 3 minuty. W tym czasie, każda próba dostępu powoduje wyświetlenie komunikatu „BLOC”. Domyślne hasło to 1234.

## 9) NACIŚNIĘCIE WYŁĄCZNIKA KRAŃCOWEGO ZAMYKANIA Fig. G ad. A-B KIERUNEK OTWIERANIA Fig. E

**10) PODŁĄCZENIE DO KARTY ROZSZERZENIA I Z UNIWERSALNYM PROGRAMATOREM CYFROWYM WERSJA > V1.40 (Fig. H)** Zapoznać się z informacjami podanymi w odpowiedniej instrukcji.

### 11) MODUŁY OPCJONALNE U-LINK

Patrz instrukcje obsługi modułów U-link. Korzystanie z kilku modułów powoduje ograniczenie zasięgu radiowego. Dostosować instalację za pomocą odpowiedniej anteny dostrójonej do częstotliwości 433 MHz.

### 12) ZAMEK ELEKTRYCZNY Fig. I ZAMEK ELEKTRYCZNY

**UWAGA: W przypadku, gdy długość skrzydeł przekracza 3m, należy zainstalować zamek elektryczny.**

Na rysunku Fig. I przedstawiony jest przykład połączeń zamka elektrycznego z wyzwalanym rygłem ECB 24 V~ podłączonego do panelu sterowania THALIA. Aby panel THALIA mógł sterować zamkiem elektrycznym, należy zastosować odpowiednią kartę mod. ME BT.

### 13) RESETOWANIE DO USTAWIEŃ FABRYCZNYCH (Rys. J)

**OSTROŻNIE! Resetuje centralę do wartości ustawionych fabrycznie i kasuje wszystkie zapisane w pamięci piloty radiowe.**

OSTROŻNIE! Nieprawidłowe zaprogramowanie może spowodować obrażenia osób lub zwierząt, albo szkody rzeczowe.

- Odciąć zasilanie karty (Rys. J ad. 1)
- Otworzyć wejście Stop i jednocześnie nacisnąć przyciski - i OK (Rys. J ad. 2)
- Włączyć zasilanie karty (Rys. J ad. 3)
- Na ekranie wyświetla się komunikat RST. W ciągu 3 s potwierdzić naciskając



# INSTRUKCJA INSTALACYJNA

- przycisk OK (Rys. J ad. 4)
- Poczekać na zakończenie procedury (Rys. J ad. 5)
- Procedura zakończona (Rys. J ad. 6)

**UWAGA! Nieprawidłowe ustawienie może spowodować obrażenia osób lub zwierząt, albo uszkodzenie przedmiotów.**

**UWAGA: Sprawdzić, czy wartość siły uderzenia zmierzona w miejscach przewidzianych w normie EN12445 jest mniejsza niż podano w normie EN 12453.**

**Siłę uderzenia można zredukować przy pomocy odkształcających się listewek.**

Aby uzyskać lepsze wyniki, zaleca się wykonanie automatycznego ustawiania przy niepracujących silnikach (nie rozgrzanych zbyt dużą ilością wykonanych jeden po drugim cyklach).

D814123 0AA01\_07

**TABELA "A" - MENU PARAMETRY - (PAR-RF)**



Parametr	Min.	Max.	Domyślnie	Ustawienia osobiste	Definicja	Opis
oPEN dELAY t INE	0	10	3		Czas opóźnienia otwierania dla silnika 2 [s]	Czas opóźnienia podczas otwierania dla silnika 2 względem silnika 1.
cLS dELAY t INE	0	25	6		Czas opóźnienia zamykania dla silnika 1 [s]	Czas opóźnienia podczas zamykania dla silnika 1 względem silnika 2. <b>UWAGA:</b> jeżeli czas jest ustawiony na wartość maksymalną, silnik 1 czeka przed włączeniem na pełne wyłączenie silnika 2.
tCR	0	120	10		Czas automatycznego zamknięcia [s]	Czas oczekiwania przed wykonaniem automatycznego zamknięcia.
tRF.LGHt.cLR.t	1	180	40		Czas opuszczenia strefy semafora [s]	Czas opuszczenia danej strefy przez pojazdy, których ruch reguluje semafor.
oPd 1St.SLoUd	0	50	10		Odcinek spowalniania ruchu podczas otwierania [%]	Odcinek spowalniania ruchu silnika/silników podczas otwierania, wyrażony w procentowej części całkowitego odcinka ruchu. <b>UWAGA:</b> Po zmodyfikowaniu parametru należy wykonać kompletny, niczym nieprzerwany cykl roboczy. <b>UWAGA: jeżeli na wyświetlaczu pokazywany jest komunikat "SET", wykrywanie przeszkód jest nieaktywne.</b> <b>UWAGA:</b> w przypadku silowników z wbudowanymi ogranicznikami, parametr spowalniania ruchu powinien być zawsze aktywowany i powinien wynosić powyżej 5. <b>UWAGA: w przypadku wersji GIUNO odcinek spowalniania ruchu ustawiany jest przy pomocy przesuwanych czujników.</b> <b>UWAGA: w przypadku silnika typu ELI BT A35 nie można wyłączyć spowalniania ruchu; wartości poniżej 10% będą traktowane jak równe 10%.</b>
cLd 1St.SLoUd	0	50	10		Odcinek spowalniania ruchu podczas zamykania [%]	Odcinek spowalniania ruchu silnika/silników podczas zamykania, wyrażony w procentowej części całkowitego odcinka ruchu. <b>UWAGA:</b> Po zmodyfikowaniu parametru należy wykonać kompletny, niczym nieprzerwany cykl roboczy. <b>UWAGA: jeżeli na wyświetlaczu pokazywany jest komunikat "SET", wykrywanie przeszkód jest nieaktywne.</b> <b>UWAGA:</b> w przypadku silowników z wbudowanymi ogranicznikami, parametr spowalniania ruchu powinien być zawsze aktywowany i powinien wynosić powyżej 5. <b>UWAGA: w przypadku wersji GIUNO odcinek spowalniania ruchu ustawiany jest przy pomocy przesuwanych czujników.</b> <b>UWAGA: w przypadku silnika typu ELI BT A35 nie można wyłączyć spowalniania ruchu; wartości poniżej 10% będą traktowane jak równe 10%.</b>
d 1St.dEcEL	0	50	15		Odcinek zmniejszania prędkości [%]	Odcinek zmniejszania prędkości silnika/silników (przejście od prędkości roboczej do prędkości spowalniania ruchu) zarówno podczas otwierania, jak i zamykania, wyrażony w procentowej części całkowitego odcinka ruchu. <b>UWAGA: Po zmodyfikowaniu parametru należy wykonać kompletny, niczym nieprzerwany cykl roboczy.</b> <b>UWAGA: jeżeli na wyświetlaczu pokazywany jest komunikat "SET", wykrywanie przeszkód jest nieaktywne.</b>
PARtIAL oPEN InU	10	99	99		Otwieranie częściowe M1 [%]	Szerokość otwarcia częściowego wyrażona procentowo w stosunku do otwarcia całkowitego, po naciśnięciu przycisku otwarcia przejścia dla pieszych PED.
oPForcE	1	99	50		Siła skrzydła/skrzydeł podczas otwierania [%]	Siła, z jaką przesuwa się skrzydło/a podczas otwierania. Jest to procentowa wartość siły przekraczająca wartość siły zapisanej podczas ustawiania automatycznego (i następnie aktualizowanej), której przekroczenie powoduje wygenerowanie alarmu z powodu napotkania przeszkody. Ten parametr jest automatycznie ustawiany podczas ustawiania automatycznego. <b>UWAGA: Ma bezpośredni wpływ na siłę uderzenia: należy sprawdzić, czy przy tak ustawionej wartości parametru zachowane są obowiązujące normy z zakresu bezpieczeństwa (*). W razie potrzeby należy zainstalować zabezpieczenie chroniące przed przygnieciem (**).</b>
cLSForcE	1	99	50		Siła skrzydła/skrzydeł podczas zamykania [%]	Siła, z jaką przesuwa się skrzydło/a podczas zamykania. Jest to procentowa wartość siły przekraczająca wartość siły zapisanej podczas ustawiania automatycznego (i następnie aktualizowanej), której przekroczenie powoduje wygenerowanie alarmu z powodu napotkania przeszkody. Ten parametr jest automatycznie ustawiany podczas ustawiania automatycznego. <b>UWAGA: Ma bezpośredni wpływ na siłę uderzenia: należy sprawdzić, czy przy tak ustawionej wartości parametru zachowane są obowiązujące normy z zakresu bezpieczeństwa (*). W razie potrzeby należy zainstalować zabezpieczenie chroniące przed przygnieciem (**).</b>
oP SPEED	15	99	99		Prędkość otwierania [%]	Procentowa wartość maksymalnej prędkości silnika/silników osiągniętej podczas otwierania. <b>UWAGA: Po zmodyfikowaniu parametru należy wykonać kompletny, niczym nieprzerwany cykl roboczy.</b> <b>UWAGA: jeżeli na wyświetlaczu pokazywany jest komunikat "SET", wykrywanie przeszkód jest nieaktywne.</b>
cL SPEED	15	99	99		Prędkość zamykania [%]	Procentowa wartość maksymalnej prędkości silnika/silników osiągniętej podczas zamykania. <b>UWAGA: Po zmodyfikowaniu parametru należy wykonać kompletny, niczym nieprzerwany cykl roboczy.</b> <b>UWAGA: jeżeli na wyświetlaczu pokazywany jest komunikat "SET", wykrywanie przeszkód jest nieaktywne.</b>
SLoU SPEED	15	99	25		Prędkość spowalniania [%]	Prędkość pracy silnika/silników podczas otwierania i zamykania w czasie spowalniania ruchu, wyrażona procentową wartością maksymalnej prędkości roboczej. <b>UWAGA: Po zmodyfikowaniu parametru należy wykonać kompletny, niczym nieprzerwany cykl roboczy.</b> <b>UWAGA: Jeżeli na wyświetlaczu pokazywany jest komunikat "SET", wykrywanie przeszkód jest nieaktywne.</b> <b>UWAGA: dla silnika typu ELI BT A35 nie można wyłączyć spowalniania ruchu; wartości powyżej 50% będą wykonywane z prędkością 50%.</b>
SERv 15oUArN IE	0	250	0		Programowanie liczby cykli, po wykonaniu których należy przeprowadzić serwisowanie [ w setkach].	Umożliwia ustawienie liczby cykli, po wykonaniu których wyjście AUX skonfigurowane jako Serwis lub Sygnalizator świetlny i serwis sygnalizuje konieczność przeprowadzenia serwisu.

(\*) W państwach Unii Europejskiej w kwestiach wartości granicznej siły należy stosować normę EN12453, natomiast w kwestiach metod pomiarowych normę EN12445.

(\*\*) Siłę uderzenia można zredukować przy pomocy odkształcających się listewek.

## INSTRUKCJA INSTALACYJNA

TABELA "B" - MENU LOGIKI - (ŁoGic)

Logika	Definicja	Domyślnie	Zaznaczyć wykonane ustawienie	Opcje																									
Motor TYPE	Typ silnika (Ustawić typ silnika połączony z kartą.)	0	0	Silniki nieaktywne																									
			1	ELI 250 BT																									
			2	PHOBOS N BT																									
			3	IGEA BT																									
			4	NIEUŻYWANY																									
			5	NIEUŻYWANY																									
			6	SUB BT																									
			7	KUSTOS BT A - PHOBOS BT A																									
			8	GIUNO ULTRA BT A20 - GIUNO ULTRA BT A50																									
			9	VIRGO SMART BT A - 5 przewodów																									
			10	VIRGO SMART BT A - 3 przewodów																									
			11	E5 BT A18																									
			12	E5 BT A12																									
			13	ELI BT A40 + FCE																									
			14	ELI BT A35 + FCE																									
			15	ELI BT A40																									
16	ELI BT A35																												
tca	Czas Automatycznego Zamykania	0	0	Logika działania nieaktywna																									
			1	Aktywuje automatyczne zamykanie																									
			2	Aktywuje automatyczne zamykanie także po odwróceniu przez przeszkodę w zamknięciu. W przypadku odwrócenia w otwarciu po 2 sekundach ponawia próbę otwarcia; jeśli 4 razy z rzędu napotka przeszkodę w otwarciu, dokonuje zamknięcia. Konfiguracja może być aktywowana tylko z silnikiem E5 BT A12 (typ silnika 12). ⚠ Logika jest użyteczna tylko dla drzwi do przechodzenia, których energia ogranicza się do 1,69J.																									
FAST CLS	Szybkie zamykanie	0	0	Logika działania nieaktywna																									
			1	Zanim rozpocznie się oczekiwanie na zakończenie ustawionego czasu TCA, zamyka się po 3s po zwolnieniu linii foto.																									
STEP-BY-STEP Powolnie	Praca krokowa	0	0	Wejścia skonfigurowane jako Start E, Start I, Ped działają zgodnie z 4-krokową logiką działania.																									
			1	Wejścia skonfigurowane jako Start E, Start I, Ped działają zgodnie z 3-krokową logiką działania. Impuls podczas zamykania powoduje odwrócenie kierunku ruchu.																									
			2	Wejścia skonfigurowane jako Start E, Start I, Ped działają zgodnie z 2-krokową logiką działania. Każdy impuls powoduje odwrócenie kierunku ruchu.																									
				<table border="1"> <thead> <tr> <th colspan="4">ruch krokowy</th> </tr> <tr> <th></th> <th>2 KROKI</th> <th>3 KROKI</th> <th>4 KROKI</th> </tr> </thead> <tbody> <tr> <td>ZAMKNIĘTA</td> <td rowspan="2">OTWIERA</td> <td rowspan="2">OTWIERA</td> <td>OTWIERA</td> </tr> <tr> <td>W TRAKCIE ZAMYKANIA</td> <td>STOP</td> </tr> <tr> <td>OTWARTA</td> <td rowspan="2">ZAMYKA</td> <td rowspan="2">ZAMYKA</td> <td>ZAMYKA</td> </tr> <tr> <td>W TRAKCIE OTWIERANIA</td> <td>STOP + TCA</td> <td>STOP + TCA</td> </tr> <tr> <td>PO ZATRZYMANIU</td> <td>OTWIERA</td> <td>OTWIERA</td> <td>OTWIERA</td> </tr> </tbody> </table>	ruch krokowy					2 KROKI	3 KROKI	4 KROKI	ZAMKNIĘTA	OTWIERA	OTWIERA	OTWIERA	W TRAKCIE ZAMYKANIA	STOP	OTWARTA	ZAMYKA	ZAMYKA	ZAMYKA	W TRAKCIE OTWIERANIA	STOP + TCA	STOP + TCA	PO ZATRZYMANIU	OTWIERA	OTWIERA	OTWIERA
ruch krokowy																													
	2 KROKI	3 KROKI	4 KROKI																										
ZAMKNIĘTA	OTWIERA	OTWIERA	OTWIERA																										
W TRAKCIE ZAMYKANIA			STOP																										
OTWARTA	ZAMYKA	ZAMYKA	ZAMYKA																										
W TRAKCIE OTWIERANIA			STOP + TCA	STOP + TCA																									
PO ZATRZYMANIU	OTWIERA	OTWIERA	OTWIERA																										
PRE-ALARm	Alarm wstępny	0	0	Migająca lampka zaczyna świecić równocześnie z uruchomieniem silnika/silników.																									
			1	Migająca lampka świeci przez ok. 3 sekundy przed uruchomieniem silnika/silników.																									
hold-to-run	Przytrzymaj przycisk	0	0	Działanie impulsowe.																									
			1	Działanie wymaga obecności człowieka. Wejście 61 jest skonfigurowane jako OPEN UP. Wejście 62 jest skonfigurowane jako CLOSE UP. Cykl jest kontynuowany tak długo, jak długo pozostają wciśnięte przyciski OPEN UP i CLOSE UP.  <b>UWAGA: zabezpieczenia są nieaktywne.</b>																									
			2	Działanie awaryjne wymagające obecności człowieka. Zazwyczaj działanie typu impulsowego. Jeżeli karta nie wykona testu zabezpieczeń (fotokomórka lub listwa, Er0x) 3 razy pod rząd, aktywowane jest działanie wymagające obecności człowieka (Przytrzymaj przycisk) aż do momentu zwolnienia przycisków OPEN UP lub CLOSE UP. Wejście 61 jest skonfigurowane jako OPEN UP. Wejście 62 jest skonfigurowane jako CLOSE UP.  <b>UWAGA: podczas awaryjnego działania wymagającego obecności człowieka zabezpieczenia są nieaktywne.</b>																									
IBL OPEN	Blokuje impulsy podczas otwierania	0	0	Impulsy wejść skonfigurowanych jako Start E, Start I, Ped powodują reakcję podczas otwierania.																									
			1	Impulsy wejść skonfigurowanych jako Start E, Start I, Ped nie powodują reakcji podczas otwierania.																									
* IBL tca	Blokuje impulsy w Czasie Automatycznego Zamykania (TCA)	0	0	Impulsy wejść skonfigurowanych jako Start E, Start I, Ped powodują reakcję podczas przerwy czasu TCA.																									
			1	Impulsy wejść skonfigurowanych jako Start E, Start I, Ped nie powodują reakcji podczas przerwy czasu TCA.																									
IBL CLOSE	Blokuje impulsy podczas zamykania	0	0	Impulsy wejść skonfigurowanych jako Start E, Start I, Ped powodują reakcję podczas zamykania.																									
			1	Impulsy wejść skonfigurowanych jako Start E, Start I, Ped nie powodują reakcji podczas zamykania.																									
rAN bLob cOP	Uderzenie tarana hydraulicznego podczas otwierania	0	0	Logika działania nieaktywna																									
			1	Przed otwarciem brama przez 2 sekundy wykonuje zamykanie. Umożliwia to łatwiejsze otwarcie zamka elektrycznego. <b>WAŻNE - W przypadku braku odpowiednich mechanicznych ograniczników zamykania, nie należy korzystać z tej funkcji.</b>																									
rAN bLob cCL	Uderzenie tarana hydraulicznego podczas zamykania	0	0	Logika działania nieaktywna																									
			1	Przed zamknięciem brama przez 2 sekundy wykonuje ruch otwierania. Umożliwia to łatwiejsze otwarcie zamka elektrycznego. <b>WAŻNE - W przypadku braku odpowiednich mechanicznych ograniczników zamykania, nie należy korzystać z tej funkcji.</b>																									

# INSTRUKCJA INSTALACYJNA

D814123 0AA01\_07

Logika	Definicja	Domyślne	Zaznaczyć wykonane ustawienie	Opcje
bLoc PErS ISt	Utrzymanie blokady	0	0	Logika działania nieaktywna
			1	Jeżeli silniki zostają zatrzymane przy całkowitym otwarciu lub całkowitym zamknięciu przez ponad jedną godzinę, zostają uruchomione na około 3 sekundy w kierunku dociśnięcia skrzydła. Ten ruch jest wykonywany co godzinę. UWAGA: Celem tej funkcji jest wyrównanie, w silnikach hydrauliki olejowej, ewentualnego zmniejszenia objętości oleju spowodowanego obniżeniem temperatury podczas dłuższych przerw (na przykład w nocy), lub spowodowanego wyciekami wewnętrznymi. <b>WAŻNE - W przypadku braku odpowiednich mechanicznych ograniczników zamykania, nie należy korzystać z tej funkcji.</b>
PrESS Sbc	Naciśnięty wyłącznik krańcowy zamykania	0	0	Ruch jest zatrzymywany wyłącznie przez wyłączniki krańcowe zamykania; w tym przypadku należy je dokładnie wyregulować (Rys.G, ad. B).
			1	Wykorzystywany jeżeli zastosowano mechaniczne ograniczniki zamykania. Ta funkcja włącza nacisk skrzydeł na mechaniczny ogranicznik, który nie jest uważany za przeszkodę przez elektroniczny ogranicznik siły. Po przechwyceniu sygnału wyłącznika krańcowego zamykania tłoczysko wysuwa się przez kolejnych kilka sekund lub aż do mechanicznego zatrzymania. W ten sposób, wyprzedzając nieznacznie zadziałanie wyłącznika krańcowego zamykania, skrzydła dokładnie do niego przylegają (Rys. G, ad. A).
Ice	Funkcja Ice (Lód)	0	0	Próg zadziałania elektronicznego ogranicznika siły pozostaje na ustawionym poziomie.
			1	Centralka, przy każdym uruchomieniu, automatycznie kompensuje próg zadziałania alarmu generowanego w przypadku napotkania przeszkody. Sprawdzić, czy wartość siły uderzenia, zmierzonej w punktach przewidzianych normą EN12445 jest niższa od wartości podanej w normie EN 12453. W razie wątpliwości zastosować dodatkowe zabezpieczenia. Ta funkcja jest przydatna w przypadku instalacji pracujących w niskich temperaturach. <b>UWAGA: po aktywowaniu tej funkcji należy wykonać cykl ustawiania automatycznego.</b>
i Phot.on	1 silnik pracuje	0	0	Pracują oba silniki (2 skrzydła).
			1	Pracuje tylko silnik 1 (1 skrzydło).
chRnGE Phot	Inwersja przesunięcia fazowego silników	0	0	Otwarcie: M1 uruchamia się z wyprzedzeniem względem M2 (czas przesunięcia fazowego przy otwarciu). (Patrz Rys.E) Zamknięcie: M2 uruchamia się z wyprzedzeniem względem M1 (czas przesunięcia fazowego przy zamknięciu). (Patrz Rys.E) Manewr nożny zostaje wykonany przez M1
			1	Otwarcie: M2 uruchamia się z wyprzedzeniem względem M1 (czas przesunięcia fazowego przy otwarciu). (Patrz Rys.E) Zamknięcie: M1 uruchamia się z wyprzedzeniem względem M2 (czas przesunięcia fazowego przy zamknięciu). (Patrz Rys.E) Manewr nożny zostaje wykonany przez M2
oPEr In othEr d IrEct.	Odwroćcie kierunku ruchu otwierania	0	0	Działanie standardowe (zob. Rys. E).
			1	Kierunek otwierania zostaje odwrócony w stosunku do działania standardowego (zob. Rys. E).
SAFE 1	Konfiguracja wejścia bezpieczeństwa SAFE 1. 72	0	0	Wejście skonfigurowane jako Phot, fotokomórka.
			1	Wejście skonfigurowane jako Phot test, fotokomórka zweryfikowana.
			2	Wejście skonfigurowane jako Phot op, fotokomórka aktywna tylko podczas otwierania.
			3	Wejście skonfigurowane jako Phot op test, fotokomórka zweryfikowana aktywna tylko podczas otwierania.
SAFE 2	Konfiguracja wejścia bezpieczeństwa SAFE 2. 74	6	4	Wejście skonfigurowane jako Phot cl, fotokomórka aktywna tylko podczas zamykania.
			5	Wejście skonfigurowane jako Phot cl test, fotokomórka zweryfikowana aktywna tylko podczas zamykania.
			6	Wejście skonfigurowane jako Bar, czuła listwa.
			7	Wejście skonfigurowane jako Bar, czuła listwa zweryfikowana.
			8	Wejście skonfigurowane jako Bar 8k2.
			9	Wejście skonfigurowane jako Bar op, czyli listwa krawędziowa z odwróceniem aktywna tylko podczas otwierania. Podczas zamykania powoduje zatrzymanie ruchu.
			10	Wejście skonfigurowane jako Bar OP TEST, czyli listwa krawędziowa zweryfikowana z odwróceniem aktywna tylko podczas otwierania. Podczas zamykania powoduje zatrzymanie ruchu.
			11	Wejście skonfigurowane jako Bar OP 8k2, czyli listwa krawędziowa z odwróceniem aktywna tylko podczas otwierania. Podczas zamykania powoduje zatrzymanie ruchu.
			12	Wejście skonfigurowane jako Bar CL, czyli listwa krawędziowa z odwróceniem aktywna tylko podczas zamykania. Podczas otwierania powoduje zatrzymanie ruchu.
			13	Wejście skonfigurowane jako Bar CL TEST, czyli listwa krawędziowa zweryfikowana z odwróceniem aktywna tylko podczas zamykania. Podczas otwierania powoduje zatrzymanie ruchu.
14	Wejście skonfigurowane jako Bar CL 8k2, czyli listwa krawędziowa z odwróceniem aktywna tylko podczas zamykania. Podczas otwierania powoduje zatrzymanie ruchu.			
ic 1	Konfiguracja wejścia bezpieczeństwa przycisku sterowania IC 1. 61	0	0	Wejście skonfigurowane jako Start E.
			1	Wejście skonfigurowane jako Start I.
			2	Wejście skonfigurowane jako Open.
			3	Wejście skonfigurowane jako Close.
ic 2	Konfiguracja wejścia bezpieczeństwa przycisku sterowania IC 2. 62	4	4	Wejście skonfigurowane jako Ped.
			5	Wejście skonfigurowane jako Timer.
			6	Wejście skonfigurowane jako Timer Przejścia dla Pieszych.
RUH 0	Konfiguracja wyjścia AUX 0. 20-21	6	0	Wyjście skonfigurowane jako 2-gi kanał radiowy.
			1	Wyjście skonfigurowane jako SCA Kontrolka Otwartej Bramy.
			2	Wyjście skonfigurowane jako polecenie zaświecenia Światła Wewnętrznego.
			3	Wyjście skonfigurowane jako polecenie zaświecenia Oświetlenia Strefowego.
			4	Wyjście skonfigurowane jak Oświetlenie schodów.
RUH 3	Konfiguracja wyjścia AUX 3. 26-27	0	5	Wyjście skonfigurowane jak Alarm.
			6	Wyjście skonfigurowane jak Sygnalizator świetlny.
			7	Wyjście skonfigurowane jak Zamek z wyzwalanym rygłem.
			8	Wyjście skonfigurowane jak Zamek z magnesem.
			9	Wyjście skonfigurowane jako Serwis
			10	Wyjście skonfigurowane jako Sygnalizator świetlny i serwis
F IHEd codE	Kod stały	0	0	Odbiornik jest skonfigurowany do pracy w trybie kodu rolling-code. Nie są przyjmowane klony z kodem stałym.
			1	Odbiornik jest skonfigurowany do pracy w trybie kodu stałego. Przyjmowane są klony z kodem stałym.



## INSTRUKCJA INSTALACYJNA

Logika	Definicja	Domyślnie	Zaznaczyć wykonane ustawienie	Opcje
Protect Ion Level	Ustawianie poziomu ochrony	0	0	A - Dostęp do menu programowania nie wymaga podania hasła B - Aktywuje wczytywanie pilotów radiowych drogą radiową. Ten tryb można włączyć z panelu sterowania i nie wymaga dostępu: - Wcisnąć kolejno przycisk ukryty oraz przycisk zwykły (T1-T2-T3-T4) pilota radiowego, który został już wprowadzony do pamięci w trybie zwykłym za pomocą menu sterowania radiowego. - W ciągu 10 s wcisnąć przycisk ukryty oraz przycisk zwykły (T1-T2-T3-T4) pilota, który ma zostać wczytany. Odbiornik wychodzi z trybu programowania po upływie 10 s. W tym czasie można wczytać następne piloty radiowe, powtarzając punkt poprzedni. C - Aktywuje automatyczne wczytywanie klonów drogą radiową. Umożliwia dodanie do pamięci odbiornika klonów wygenerowanych za pomocą automatycznego programatora oraz cykli zaprogramowanych powtórek (replay). D - Aktywuje automatyczne wczytywanie powtórek (replay) drogą radiową. Umożliwia dodanie do pamięci odbiornika zaprogramowanych powtórek (replay). E - Umożliwia modyfikację parametrów karty za pomocą sieci U-link.
			1	A - Dostęp do menu programowania wymaga podania hasła. Domyślne hasło to 1234. Działanie funkcji B - C - D - E pozostaje niezmienione, tak jak w funkcjonowaniu 0.
			2	A - Dostęp do menu programowania wymaga podania hasła. Domyślne hasło to 1234. B - Dezaktywuje wczytywanie pilotów radiowych drogą radiową. C - Dezaktywuje automatyczne wczytywanie klonów drogą radiową. Działanie funkcji D - E zostaje niezmienione, tak jak w funkcjonowaniu 0.
			3	A - Dostęp do menu programowania wymaga podania hasła. Domyślne hasło to 1234. B - Dezaktywuje wczytywanie pilotów radiowych drogą radiową. D - Dezaktywuje automatyczne wczytywanie powtórek (replay) drogą radiową. Działanie funkcji C - E zostaje niezmienione, tak jak w funkcjonowaniu 0.
			4	A - Dostęp do menu programowania wymaga podania hasła. Domyślne hasło to 1234. B - Dezaktywuje wczytywanie pilotów radiowych drogą radiową. C - Dezaktywuje automatyczne wczytywanie klonów drogą radiową. D - Dezaktywuje automatyczne wczytywanie powtórek (replay) drogą radiową. E - Dezaktywuje możliwość modyfikacji parametrów karty za pomocą sieci U-link. Piloty radiowe są zapisywane wyłącznie z użyciem specjalnego menu Radio. WAŻNE: Tak wysoki poziom bezpieczeństwa uniemożliwia dostęp zarówno niepożądanym klonom, jak i blokuje ewentualne zakłócenia radiowe.
SERIAL MODE	Tryb szeregowy (Określa jak jest skonfigurowana karta w połączeniu sieciowym BFT.)	0	0	SLAVE standard: karta odbiera i przekazuje polecenia/diagnostyka/itp.
			1	MASTER standard: karta przesyła polecenia aktywacyjne (START, OPEN, CLOSE, PED, STOP) do pozostałych kart.
ADDRESS	Adres	0	[ ___ ]	Określa adres od 0 do 119 karty w połączeniu lokalnej sieci BFT. (zob. podrozdział MODUŁY OPCJONALNE U-LINK)
PUSH GO	Push&Go (Tylko dla ES BT A12)	0	0	Logika nieaktywna
			1	Ręczne popchnięcie zatrzymanej bramki w kierunku otwierania powoduje automatyczne otwarcie.
EHP11	Konfiguracja wejścia EXPI2 na karcie rozszerzeń wejść/wyjść 1-2	1	0	Wejście skonfigurowane jak przycisk Start E.
			1	Wejście skonfigurowane jak przycisk Start I.
			2	Wejście skonfigurowane jak przycisk Open.
			3	Wejście skonfigurowane jak przycisk Close.
			4	Wejście skonfigurowane jak przycisk Ped.
			5	Wejście skonfigurowane jak przycisk Timer (Zegar).
			6	Wejście skonfigurowane jak przycisk Timer Pedonale (Zegar przejścia dla pieszych).
			7	Wejście skonfigurowane jak zabezpieczenie Phot, fotokomórka.
			8	Wejście skonfigurowane jak zabezpieczenie Phot op, fotokomórka aktywna tylko podczas otwierania.
			9	Wejście skonfigurowane jak zabezpieczenie Phot cl, fotokomórka aktywna tylko podczas zamykania.
			10	Wejście skonfigurowane jak zabezpieczenie Bar, czuła listwa.
			11	Wejście skonfigurowane jako zabezpieczenie Bar OP, czyli listwa krawędziowa z odwróceniem aktywna tylko podczas otwierania. Podczas zamykania powoduje zatrzymanie ruchu.
			12	Wejście skonfigurowane jako zabezpieczenie Bar CL, czyli listwa krawędziowa z odwróceniem aktywna tylko podczas zamykania. Podczas otwierania powoduje zatrzymanie ruchu.
			13	Wejście skonfigurowane jak zabezpieczenie Phot test, fotokomórka zweryfikowana. Wejście 3 (EXPI2) karty rozszerzeń wejść/wyjść jest automatycznie przełączane na wejście weryfikacyjne zabezpieczeń, EXPFAULT1.
			14	Wejście skonfigurowane jak zabezpieczenie Phot test, fotokomórka zweryfikowana aktywna tylko podczas otwierania. Wejście 3 (EXPI2) karty rozszerzeń wejść/wyjść jest automatycznie przełączane na wejście weryfikacyjne zabezpieczeń, EXPFAULT1.
			15	Wejście skonfigurowane jak zabezpieczenie Phot cl test, fotokomórka zweryfikowana aktywna tylko podczas zamykania. Wejście 3 (EXPI2) karty rozszerzeń wejść/wyjść jest automatycznie przełączane na wejście weryfikacyjne zabezpieczeń, EXPFAULT1.
			16	Wejście skonfigurowane jak zabezpieczenie Bar, czuła listwa zweryfikowana. Wejście 3 (EXPI2) karty rozszerzeń wejść/wyjść jest automatycznie przełączane na wejście weryfikacyjne zabezpieczeń, EXPFAULT1.
			17	Wejście skonfigurowane jako zabezpieczenie Bar OP test, czyli listwa krawędziowa zweryfikowana z odwróceniem aktywna tylko podczas otwierania. Podczas zamykania powoduje zatrzymanie ruchu. Wejście 3 (EXPI2) karty rozszerzeń wejść/wyjść jest automatycznie przełączane na wejście weryfikacyjne zabezpieczeń, EXPFAULT1.
18	Wejście skonfigurowane jako zabezpieczenie Bar CL test, czyli listwa krawędziowa zweryfikowana z odwróceniem aktywna tylko podczas zamykania. Podczas otwierania powoduje zatrzymanie ruchu. Wejście 3 (EXPI2) karty rozszerzeń wejść/wyjść jest automatycznie przełączane na wejście weryfikacyjne zabezpieczeń, EXPFAULT1.			

# INSTRUKCJA INSTALACYJNA

D814123 0AA01\_07

Logika	Definicja	Domyślnie	Zaznaczyć wykonane ustawienie	Opcje
EHP12	Konfiguracja wejścia EXPI2 na karcie rozszerzeń wejść/wyjść 1-3	0	0	Wejście skonfigurowane jak przycisk Start E.
			1	Wejście skonfigurowane jak przycisk Start I.
			2	Wejście skonfigurowane jak przycisk Open.
			3	Wejście skonfigurowane jak przycisk Close.
			4	Wejście skonfigurowane jak przycisk Ped.
			5	Wejście skonfigurowane jak przycisk Timer (Zegar).
			6	Wejście skonfigurowane jak przycisk Timer Pedonale (Zegar przejścia dla pieszych).
			7	Wejście skonfigurowane jak zabezpieczenie Phot, fotokomórka.
			8	Wejście skonfigurowane jak zabezpieczenie Phot op, fotokomórka aktywna tylko podczas otwierania.
			9	Wejście skonfigurowane jak zabezpieczenie Phot cl, fotokomórka aktywna tylko podczas zamykania.
			10	Wejście skonfigurowane jak zabezpieczenie Bar, czuła listwa.
			11	Wejście skonfigurowane jako zabezpieczenie Bar OP, czyli listwa krawędziowa z odwróceniem aktywna tylko podczas otwierania. Podczas zamykania powoduje zatrzymanie ruchu.
12	Wejście skonfigurowane jako zabezpieczenie Bar CL, czyli listwa krawędziowa z odwróceniem aktywna tylko podczas zamykania. Podczas otwierania powoduje zatrzymanie ruchu.			
EHP01	Konfiguracja wyjścia EXPO1 na karcie rozszerzeń wejść/wyjść 4-5	11	0	Wyjście skonfigurowane jak 2-gi kanał radiowy.
			1	Wyjście skonfigurowane jak SCA Kontrolka Otwartej Bramy.
			2	Wyjście skonfigurowane jak przycisk Światła Wewnętrzne.
			3	Wyjście skonfigurowane jak przycisk Oświetlenia Strefowego.
			4	Wyjście skonfigurowane jak Oświetlenie schodów.
EHP02	Konfiguracja wyjścia EXPO2 na karcie Rozszerzeń wejść/wyjść 6-7	11	5	Wyjście skonfigurowane jak Alarm.
			6	Wyjście skonfigurowane jak Sygnalizator Świetlny.
			7	Wyjście skonfigurowane jak Zamek z wyzwalanym rygłem.
			8	Wyjście skonfigurowane jak Zamek z magnesem.
			9	Wyjście skonfigurowane jako Serwis.
			10	Wyjście skonfigurowane jako Sygnalizator świetlny i serwis.
11	Wyjście skonfigurowane jak Sterowanie semaforem z kartą TLB.			
ErAFF Ic L IGht PrEFLASH InG	Początkowe miganie semafora	0	0	Miganie początkowe wyłączone.
			1	Na początku cyklu czerwone światła migają przez 3sekundy.
ErAFF Ic L IGht rEd LAMP ALwAYS on	Czerwone światło semafora świeci światłem stałym	0	0	Jeżeli brama jest zamknięta, czerwone światła nie świecą.
			1	Jeżeli brama jest zamknięta, świecą czerwone światła.

TABELA "C" - MENU RADIO (rRad io)

Logika	Opis
Rdd StArt	<b>Dodaj Przycisk Start</b> przyporządkowuje wybrany przycisk do polecenia Start
Rdd 2ch	<b>Dodaj Przycisk 2ch</b> przyporządkowuje wybrany przycisk do sterowania 2. kanałem radiowym. Przyporządkowuje wybrany przycisk do sterowania 2. kanałem radiowym. Jeżeli żadne wyjście nie jest skonfigurowane jako Wyjście 2. kanału radiowego, 2. kanał radiowy steruje otwarciem przejścia dla pieszych.
ErASE 64	<b>Usuń Listę</b>  <b>UWAGA!</b> Usuwa całkowicie wszystkie zapisane w pamięci odbiornika polecenia sterownicze.
cod rH	<b>Odczyt kodu odbiornika</b> Wyświetla kod odbiornika niezbędny do klonowania poleceń radiowych.
uK	<b>ON</b> = Ustawia w stan gotowości programowanie kart na odległość przy pomocy nadajnika W LINK, który został wcześniej wprowadzony do pamięci. Urządzenie pozostaje w stanie gotowości przez 3 minuty od ostatniego wciśnięcia sterownika radiowego W LINK.. <b>OFF</b> = Programowanie W LINK wyłączone.

# ДОСТУП В МЕНЮ FIG. 1

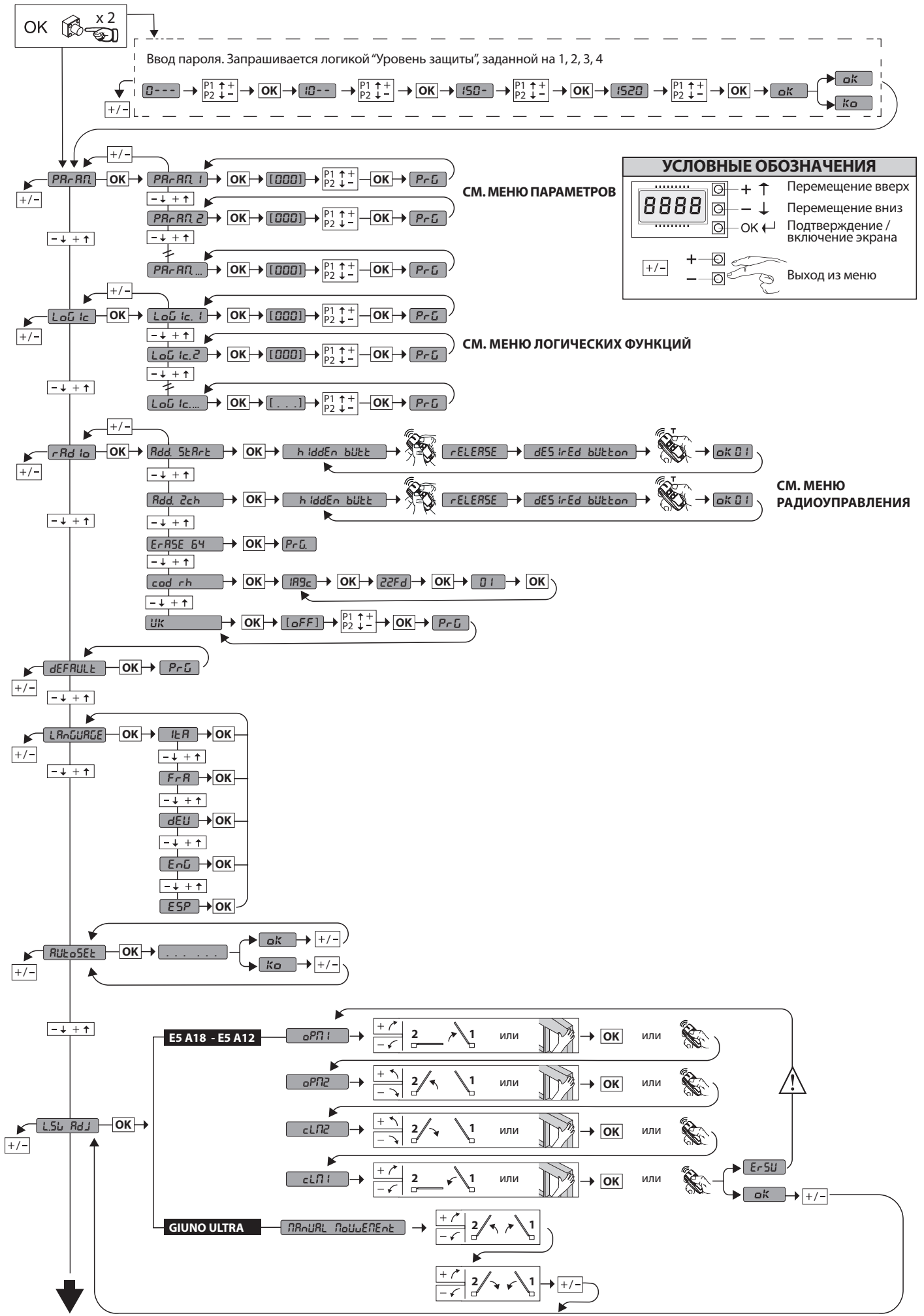

# ДОСТУП В МЕНЮ FIG. 1

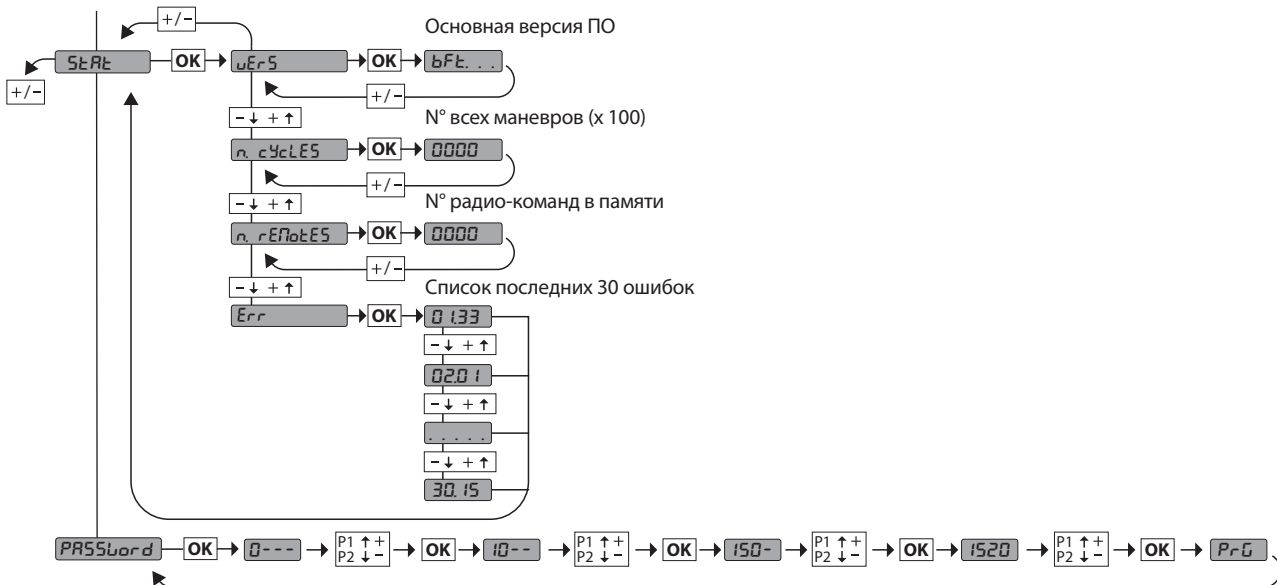

- С = Активация входа концевой выключателя закрытия двигателя 2 SWC2
- О = Активация входа концевой выключателя открытия двигателя 2 SWO2
- С = Активация входа концевой выключателя закрытия двигателя 1 SWC1
- О = Активация входа концевой выключателя открытия двигателя 1 SWO1

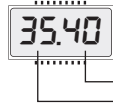

- Мгновенная сила двигателя 2
- Мгновенная сила двигателя 1

КОД ДИАГНОСТИКИ	ОПИСАНИЕ	ПРИМЕЧАНИЯ
StErE	Активация входа наружного старта START E	
StErI	Активация входа внутреннего старта START I	
oPEn	Активация входа OPEN	
clS	Активация входа CLOSE	
PEd	Активация пешеходного входа PED	
t iPE	Активация входа TIMER	
StoP	Активация входа STOP	
PhoE	Активация входа фотоэлемента PHOT или, если он сконфигурирован как проверенный фотоэлемент Активации связанного входа FAULT.	
PhoP	Активация входа фотоэлемента на открытии PHOT OP или, если он сконфигурирован как проверенный фотоэлемент, активный только при открытии Активации связанного входа FAULT.	
PhoC	Активация входа фотоэлемента на закрытии PHOT CL или, если он сконфигурирован как проверенный фотоэлемент, активный только при закрытии Активации связанного входа FAULT.	
bAr	Активация входа чувствительной кромки VAR или, если она сконфигурирована как проверенная чувствительная кромка Активации связанного входа FAULT.	
bArO	Активация входа чувствительной кромки VAR с инверсией АКТИВНО ТОЛЬКО ПРИ ОТКРЫТИИ или, если она сконфигурирована как проверенная чувствительная кромка, активная только при открытии, с ней связана Активация входа ОШИБКИ.	
bArC	Активация входа чувствительной кромки VAR с инверсией АКТИВНО ТОЛЬКО ПРИ ЗАКРЫТИИ или, если она сконфигурирована как проверенная чувствительная кромка, активная только при закрытии, с ней связана Активация входа ОШИБКИ.	
SEt	Плата ожидает осуществления полного маневра «открытия-закрытия», не прерванного промежуточными остановками, чтобы получить крутящий момент, необходимый для движения. <b>ВНИМАНИЕ!</b> Обнаружение препятствий не включено	
Er01	Ошибка тестирования фотоэлементов	Проверить соединение фотоэлементов и/или установку логики
Er02	Ошибка тестирования кромки	Проверить соединение кромок и/или установку логики
Er03	Ошибка тестирования фотоэлементов при открытии	проверить соединение фотоэлементов и/или установку параметров/логики
Er04	Ошибка тестирования фотоэлементов при закрытии	проверить соединение фотоэлементов и/или установку параметров/логики
Er05	Ошибка тестирования кромки 8k2	Проверить соединение кромок и/или установку параметров/логики
Er07	Ошибка тестирования кромки	Проверить соединение кромок и/или установку параметров/логики
Er08	Ошибка закрытия кромки	Проверить соединение кромок и/или установку параметров/логики
Er1H*	Ошибка тестирования аппаратных средств платы	- Проверить подключения к двигателю - Проблемы аппаратных средств на плате (свяжитесь со службой технической помощи)
Er2H*	Ошибка энкодера	- Кабели питания мотора или сигнала энкодера поменяны местами/отсоединены или неправильно запрограммированы (см. Рис. E) - Движение исполнительного механизма очень медленное или остановилось по сравнению с запрограммированной работой.
Er3H*	Изменение направления из-за препятствия - Amperostop	Проверить, есть ли препятствия на маршруте
Er4H*	Тепловая защита	Подождать охлаждения автоматической установки
Er5H*	Ошибка коммуникации с удаленными устройствами	Проверить соединение со вспомогательными приборами и/или расширительными платами с последовательным соединением
Er70, Er71, Er74, Er75	Внутренняя ошибка проверки управления системы.	Попробовать выключить и снова включить плату. Если проблема остается, свяжитесь со службой технической помощи.
Er72	Ошибка согласованности параметров подстанции (Логика и параметры)	При нажатии на клавишу ОК выбранные настройки подтверждаются. Плата продолжит работу с выбранными настройками. <b>⚠ Необходимо проверить настройки платы (Логика и параметры).</b>
Er73	Ошибка в параметрах D-track	При нажатии на клавишу ОК плата возобновит работу с D-track по умолчанию. <b>⚠ Необходимо выполнить автоматическую настройку</b>
Er54	Ошибка во время регулировки концевой выключателя только для E5 BT A18 / E5 BT A12	Кабели питания мотора или сигнала энкодера поменяны местами/отсоединены или неправильно запрограммированы. (См. Рис. E)
ErF3	Ошибка при настройке логики (входы SAFE, тип двигателя)	Проверить соответствующую настройку логики SAFE или типа двигателя

\*H= 0, 1, .., 9, A, B, C, D, E, F

## РУКОВОДСТВО ПО УСТАНОВКЕ

### 2) ОСНОВНЫЕ ПОЛОЖЕНИЯ

Щит управления THALIA поставляется Изготовителем со стандартными настройками. Любые изменения вносятся с помощью встроенного дисплея и программирования или посредством универсального портативного программировщика.

Реализована полная поддержка протокола EELINK.

Основные технические характеристики изделия:

- Управление 1 или 2 двигателями 24 В ВТ
- Примечание: Должны использоваться 2 двигателя одного и того же типа.
- Электронная регулировка крутящего момента с обнаружением препятствий
- Входы управления концевым выключателем в зависимости от выбранного двигателя
- Раздельные входы для предохранителей
- Встроенный радиоприемник с непрерывно изменяющимся кодом и с клонированием трансмиттеров.

Плата снабжена клеммной панелью выдвижного типа для более удобного технического обслуживания или замены. Поставляется с рядом перемычек с подключенными кабелями в целях облегчения работ по установке.

**Перемычки предназначены для следующих клемм: 70-71, 70-72, 70-74. Если указанные выше клеммы уже используются, удалите соответствующие перемычки.**

### ПРОВЕРКА

Перед выполнением каждого цикла открытия и закрытия щит THALIA выполняет контроль (проверку) реле хода и предохранительных устройств (фотоэлементов). В случае неисправности в работе проверьте надлежащую работу подсоединенных устройств, а также кабельную проводку.

### 3) ТЕХНИЧЕСКИЕ ХАРАКТЕРИСТИКИ

Питание	220-230V 50/60 Hz*
Изоляция сети/низкое напряжение	2> 2 МОм 500 В ---
Рабочая температура	-20 / +55°C
Термическая защита	Программное обеспечение
Диэлектрическая прочность	сеть/бит 3750 В~ за 1 минуту
Выходной ток двигателя	7.5A+7.5A максимум
Коммутируемый ток реле двигателя	10A

Максимальная мощность двигателей	180 Вт + 180 Вт (24 В---)
Питание дополнительных устройств	24 В~ (макс. поглощение 1А) 24 В-безопасного напряжения
AUX 0	Контакт, запитываемый 24 В---Н.Р.(1 А макс.)
AUX 3	Контакт Н.Р. (24 В~/1 А макс.)
Размеры	см. <b>Fig. B</b>
Плавкие предохранители	см. <b>Fig. C</b>
Количество комбинаций:	4 миллиарда
Макс. количество радиопереключений, которые могут быть записаны в память	63

(\*работа с другим напряжением возможна по запросу)

**Варианты используемых трансмиттеров:**  
Все трансмиттеры ROLLING CODE, совместимые с ((CR-Ready))

### 4) УСТАНОВКА ТРУБ Fig. A

### 5) ПОДСОЕДИНЕНИЕ КЛЕММНОЙ КОРОБКИ Fig. C

**ПРЕДУПРЕЖДЕНИЯ РЕКОМЕНДАЦИИ** - При осуществлении монтажа кабельной проводки и установки необходимо соблюдать действующие нормы и, в любом случае, принципы надлежащей технической практики. Проводники, к которым подается питание под другим напряжением, должны быть четко отделены или надлежащим образом изолированы с помощью дополнительной изоляции толщиной, по крайней мере, 1 мм. Провода должны быть связаны и закреплены у клемм на держателе, например, с помощью хомутов. Все соединительные кабели должны проходить вдали от радиаторов.

**ВНИМАНИЕ! Для осуществления подключения к сети используйте многополюсный кабель с минимальным сечением 3x1,5 мм<sup>2</sup> типа, предусмотренного действующими нормативами. Для осуществления подключения двигателей используйте кабель с минимальным сечением 1,5 мм<sup>2</sup> типа, предусмотренного действующими нормативами. Кабель должен быть, по крайней мере, равным H05RN-F.**

	ЗАЖИМ	Определение	Описание
питание	L	ФАЗА	Напряжение питания однофазное 220-230V 50/60 Hz*
	N	НЕЙТРАЛЬ	
	JP5	PRIM TRASF	Подключение первичной обмотки трансформатора, 220-230V
	JP7		
двигатель	JP21	SEC TRASF	Питание платы: 24 В~ Вторичная обмотка трансформатора 24 В- Питание от буферной батареи
	10	MOT1 +	Соединение двигателя 1. Запоздывающий сдвиг фазы при закрытии. Проверить подключения, указанные на Fig.E
	11	MOT1 -	
	14	MOT2 +	Соединение двигателя 2. Запоздывающий сдвиг фазы при открытии. Проверить подключения, указанные на Fig.E
15	MOT2 -		
Aux	20	AUX 0 – КОНТАКТ, ЗАПИТЫВАЕМЫЙ 24 В (Н.Р.) (МАКС. 1А)	Конфигурируемый выход AUX 0 – Умолчание МИГАЮЩАЯ ЛАМПА. 2-Й РАДИОКАНАЛ/ СИГНАЛЬНАЯ ЛАМПА ОТКРЫТЫХ ВОРОТ SCA/ Управление ЛАМПЫ ОСВЕЩЕНИЯ/ Управление ЛАМПЫ ЗОНЫ/ СВЕТ НА ЛЕСТНИЦЕ/ АВАРИЙНЫЙ СИГНАЛ ОТКРЫТЫХ ВОРОТ/ МИГАЮЩАЯ ЛАМПА/ ЭЛЕКТРОЗАМОК С ЗАЩЕЛКОЙ/ МАГНИТНЫЙ ЭЛЕКТРОЗАМОК/ ТЕХОБСЛУЖИВАНИЕ / МИГАЮЩАЯ ЛАМПА И ТЕХОБСЛУЖИВАНИЕ. Смотрите таблицу "Конфигурация выходов AUX".
	21		
	26	AUX 3 - СВОБОДНЫЙ КОНТАКТ (НР) (Макс. 24 В 1А)	Конфигурируемый выход AUX 3 - По умолчанию выход 2-ГО РАДИОКАНАЛА. 2-Й РАДИОКАНАЛ/ СИГНАЛЬНАЯ ЛАМПА ОТКРЫТЫХ ВОРОТ SCA/ Управление ЛАМПЫ ОСВЕЩЕНИЯ/ Управление ЛАМПЫ ЗОНЫ/ СВЕТ НА ЛЕСТНИЦЕ/ АВАРИЙНЫЙ СИГНАЛ ОТКРЫТЫХ ВОРОТ/ МИГАЮЩАЯ ЛАМПОЧКА/ ЭЛЕКТРОЗАМОК С ЗАЩЕЛКОЙ/ МАГНИТНЫЙ ЭЛЕКТРОЗАМОК. Смотрите таблицу "Конфигурация выходов AUX".
	27		
Концевой выключатель для ELI 250 BT VIRGO SMART BT A ELI BT A35 V + FCE ELI BT A40 + FCE 5 проводов	41	+ REF SWE	Общий концевой выключатель
	42	SWC 1	Концевой выключатель закрытия двигателя 1 SWC1 (H3).
	43	SWO 1	Концевой выключатель открытия двигателя 1 SWO1 (H3).
	44	SWC 2	Концевой выключатель закрытия двигателя 2 SWC2 (H3).
	45	SWO 2	Концевой выключатель открытия двигателя 2 SWO2 (H3).
Концевой выключатель для PHOBOS N BT IGEA BT SUB BT PHOBOS BT A KUSTOS BT A VIRGO SMART BT A 3 проводов	42	SW 1	Управление концевым выключателем двигателя 1. Для исполнительных механизмов, управляющих концевыми выключателями с одним проводом.
	43	SW 2	Управление концевым выключателем двигателя 2. Для исполнительных механизмов, управляющих концевыми выключателями с одним проводом.
Ogranicznik krańcowy dla GIUNO ULTRA BT A20 GIUNO ULTRA BT A30 E5 BT A18 E5 BT A12	40	- REF SWE	Wspólny moduł wyłączników krańcowych
	42	SW 1	Sterowanie wyłącznikiem krańcowym silnika 1.
	43	SW 2	Sterowanie wyłącznikiem krańcowym silnika 2.
Ogranicznik krańcowy dla ELI BT A35 ELI BT A40	40	- REF SWE	Питание энкодера, белый кабель
	41	+ REF SWE	Питание энкодера, коричневый кабель
	42	ENC M1	Сигнал энкодера двигателя 1, зеленый кабель ⚠️ Закрыть перемычку JP28
	43	ENC M2	Сигнал энкодера двигателя 2, зеленый кабель ⚠️ Закрыть перемычку JP29



## РУКОВОДСТВО ПО УСТАНОВКЕ

D814123 0AA01\_07

	ЗАЖИМ	Определение	Описание
питание дополнительных устройств	50	24 В-	Выход питания дополнительного оборудования:
	51	24 В+	
	52	24 В безопасного напряжения +	Выход питания проверенных предохранительных устройств (трансмиссивтер фотоэлементов и трансмиссивтер чувствительной кромки). Выход активен только во время выполнения цикла маневра.
управления	60	Общий сигнал	Общий сигнал входов IC 1 и IC 2
	61	IC 1	Конфигурируемый управляющий вход 1 (HP) - По умолчанию START E (СТАРТ E). START E / START I / OPEN / CLOSE / PED / TIMER / TIMER PED Смотрите таблицу "Конфигурация управляющих входов".
	62	IC 2	Конфигурируемый управляющий вход 2 (HP) - По умолчанию PED (ПЕШ.). START E / START I / OPEN / CLOSE / PED / TIMER / TIMER PED Смотрите таблицу "Конфигурация управляющих входов".
Предохранительные устройства	70	Общий сигнал	Общий сигнал входов STOP, SAFE 1 и SAFE 2
	71	STOP	Команда прерывает маневр. (H3). Если не используется, оставьте перемычку вставленной.
	72	SAFE 1	Конфигурируемый вход безопасности 1 (H3) - По умолчанию PHOT (ФОТ). PHOT / PHOT TEST / PHOT OP / PHOT OP TEST / PHOT CL / PHOT CL TEST / BAR / BAR TEST / BAR 8K2 / BAR OP / BAR OP TEST / BAR 8K2 OP / BAR CL / BAR CL TEST / BAR 8K2 CL Смотрите таблицу "Конфигурация входов безопасности".
	73	FAULT 1	Вход проверки предохранительных устройств, подключенных к SAFE 1.
	74	SAFE 2	Конфигурируемый вход безопасности 2 (H3) - По умолчанию BAR. PHOT / PHOT TEST / PHOT OP / PHOT OP TEST / PHOT CL / PHOT CL TEST / BAR / BAR TEST / BAR 8K2 / BAR OP / BAR OP TEST / BAR 8K2 OP / BAR CL / BAR CL TEST / BAR 8K2 CL Смотрите таблицу "Конфигурация входов безопасности".
	75	FAULT 2	Вход проверки предохранительных устройств, подключенных к SAFE 2.
Антенна	Y	АНТЕННА	Вход антенны. Пользуйтесь антенной, настроенной на частоту 433 МГц. Для подключения антенны-приемника используйте коаксиальный кабель RG58. Наличие металлических масс рядом с антенной может создавать помехи радиоприему. В случае слабого сигнала трансмиссивтера переместите антенну в более подходящее место.
	#	SHIELD	

### Конфигурация выходов AUX

Логика Aux= 0 – Выход 2-ГО РАДИОКАНАЛА. Контакт остается замкнут в течение 1 сек. при включении 2-го радиоканала.
Логика Aux= 1 – Выход ИНДИКАТОРНОЙ ЛАМПОЧКИ ОТКРЫТЫХ ВОРОТ SCA. Контакт будет замкнут во время открытия и при открытой створке, будет прерывистым при закрытии, будет разомкнут при закрытой створке.
Логика Aux= 2 – Выход управления ЛАМПЫ ОСВЕЩЕНИЯ. Контакт остается замкнут в течение 90 секунд после последнего маневра.
Логика Aux= 3 – Выход управления ЛАМПЫ ЗОНЫ. Контакт остается замкнут, пока совершается маневр.
Логика Aux= 4 – Выход СВЕТА НА ЛЕСТНИЦЕ. Контакт остается замкнут в течение 1 секунды в начале маневра.
Логика Aux= 5 – Выход АВАРИЙНОГО СИГНАЛА ОТКРЫТЫХ ВОРОТ. Контакт остается замкнут, если створка останется открыта в течение времени, в два раза большего по сравнению с установленным TCA.
Логика Aux= 6 – Выход для МИГАЮЩЕЙ ЛАМПЫ. Контакт остается замкнут во время движения створок.
Логика Aux= 7 – Выход для ЭЛЕКТРОЗАМКА С ЗАЩЕЛКОЙ. Контакт остается замкнут в течение 2 секунд при каждом открытии.
Логика Aux= 8 – Выход для ЭЛЕКТРОМАГНИТНОГО ЗАМКА. Контакт остается замкнут при закрытых воротах.
Логика Aux= 9 – Выход ТЕХОБСЛУЖИВАНИЕ. Контакт остается замкнутым при достижении значения, заданного в параметре "Техобслуживание", для сигнализации запроса техобслуживания.
Логика Aux= 10 – Выход МИГАЮЩАЯ ЛАМПА И ТЕХОБСЛУЖИВАНИЕ. Контакт остается замкнутым во время движения створок. При достижении значения, заданного в параметре "Техобслуживание", по завершении маневра, при закрытой створке, контакт 4 раза замыкается на 10 с и размыкается на 5 с для сигнализации запроса техобслуживания.

### Конфигурация управляющих входов

Логика IC= 0 - Вход сконфигурирован как Start E (Старт E). Работа согласно логике $StEP-bY-StEP$ $ГодЕГнЕ$ . Наружный старт для управления семафором.
Логика IC= 1 - Вход сконфигурирован как Start I (Старт I). Работа согласно логике $StEP-bY-StEP$ $ГодЕГнЕ$ . Внутренний старт для управления семафором.
Логика IC= 2 - Вход сконфигурирован как Open (Открыть). Команда осуществляет открытие. Если контакт входа останется замкнут, створки остаются открыты до размыкания контакта. При разомкнутом контакте автоматическая установка закрывается после истечения времени TCA, если оно было включено.
Логика IC= 3 - Вход сконфигурирован как Close (Закрыть). Команда осуществляет закрытие.
Логика IC= 4 - Вход сконфигурирован как Ped (Пешеход. проход). Команда осуществляет частичное открытие для пешеходного прохода. Работа согласно логике $StEP-bY-StEP$ $ГодЕГнЕ$ .
Логика IC= 5 - Вход сконфигурирован как Timer (Таймер). Работает также, как open, но закрытие обеспечивается даже при отсутствии сетевого питания.
Логика IC= 6 - Вход сконфигурирован как Timer Ped (Таймер пешеход. прохода). Команда осуществляет частичное открытие для пешеходного прохода. Если контакт входа останется замкнут, створка остается открыта до размыкания контакта. Если контакт входа будет замкнут и будет включена команда Start E (Старт E), Start I (Старт I) или Open (Открыть), будет осуществлен полный маневр, чтобы затем вернуться к открытию для пешеходного прохода. Закрытие обеспечивается даже при отсутствии сетевого питания.

### Конфигурация входов безопасности

Логика SAFE= 0 - Вход сконфигурирован как Phot, фотоэлемент непроверенных (*) (Fig. F, поз. 1). Позволяет подключить устройства, не оснащенные дополнительным проверочным контактом. В случае затемнения фотоэлементы активны, как при открытии, так и при закрытии. Затемнение фотоэлемента при закрытии инвертирует движение только после освобождения фотоэлемента. Если не используется, оставьте перемычку вставленной.
Логика SAFE= 1 - Вход сконфигурирован как Phot test, проверенный фотоэлемент. (Fig. F, поз. 2). Включает проверку фотоэлементов с началом маневра. В случае затемнения фотоэлементы активны, как при открытии, так и при закрытии. Затемнение фотоэлемента при закрытии инвертирует движение только после освобождения фотоэлемента.
Логика SAFE= 2 - Вход сконфигурирован как Phot op, фотоэлемент действует только при открытии непроверенных (*) (Fig. F, поз. 1) Позволяет подключить устройства, не оснащенные дополнительным проверочным контактом. В случае затемнения исключается работа фотоэлемента при закрытии. В фазе открытия блокирует движение на время затемнения фотоэлемента. Если не используется, оставьте перемычку вставленной.
Логика SAFE= 3 - Вход сконфигурирован как Phot op test, проверенный фотоэлемент действует только при открытии (Fig. F, поз. 2). Включает проверку фотоэлементов с началом маневра. В случае затемнения исключается работа фотоэлемента при закрытии. В фазе открытия блокирует движение на время затемнения фотоэлемента.
Логика SAFE= 4 - Вход сконфигурирован как Phot cl, фотоэлемент действует только при закрытии непроверенных (*) (Fig. F, поз. 1) Позволяет подключить устройства, не оснащенные дополнительным проверочным контактом. В случае затемнения исключается работа фотоэлемента при открытии. На этапе закрытия функция немедленно инвертируется. Если не используется, оставьте перемычку вставленной.
Логика SAFE= 5 - Вход сконфигурирован как Phot cl test, проверенный фотоэлемент действует только при закрытии (Fig. F, поз. 2). Включает проверку фотоэлементов с началом маневра. В случае затемнения исключается работа фотоэлемента при открытии. На этапе закрытия функция немедленно инвертируется.
Логика SAFE= 6 - Вход сконфигурирован как Bar, чувствительная кромка непроверенных (*) (Fig. F, поз. 3) Позволяет подключить устройства, не оснащенные дополнительным проверочным контактом. Команда изменяет направление движения на противоположное в течение 2 сек. Если не используется, оставьте перемычку вставленной.



# РУКОВОДСТВО ПО УСТАНОВКЕ

## Конфигурация входов безопасности

<p>Логика SAFE=7 - Вход сконфигурирован как Var, проверенная чувствительная кромка (Fig. F, поз. 4). Включает проверку чувствительных кромок с началом маневра. Команда изменяет направление движения на противоположное в течение 2 сек.</p>
<p>Логика SAFE=8 - Вход сконфигурирован как Var 8k2 (Fig. F, поз. 5). Вход для резистивной кромки 8K2. Команда изменяет направление движения на противоположное в течение 2 сек.</p>
<p>Логика SAFE=9 Вход сконфигурирован как Var op, чувствительная кромка с инверсией, активной только при открытии, при включении во время закрытия, выполняется остановка автоматки (СТОП) (Рис. F, поз. 3). Обеспечивает подключение устройств, не оснащенных дополнительным проверочным контактом. Срабатывание на этапе открытия вызывает инверсию движения на 2 сек, срабатывание на этапе закрытия вызывает остановку. Если не используется, оставьте переключку вставленной.</p>
<p>Логика SAFE=10 Вход сконфигурирован как Var op test, проверенная чувствительная кромка с инверсией, активной только при открытии, при включении во время закрытия, выполняется остановка автоматки (СТОП) (Рис. F, поз. 4). Включает проверку чувствительных кромок с началом маневра. Срабатывание на этапе открытия вызывает инверсию движения на 2 сек, срабатывание на этапе закрытия вызывает остановку.</p>
<p>Логика SAFE=11 Вход сконфигурирован как Var 8k2 op, чувствительная кромка 8k2 с инверсией, активной только при открытии, при включении во время закрытия, выполняется остановка автоматки (СТОП) (Рис. F, поз. 5). Срабатывание на этапе открытия вызывает инверсию движения на 2 сек, срабатывание на этапе закрытия вызывает остановку.</p>
<p>Логика SAFE=12 Вход сконфигурирован как Var cl, чувствительная кромка с инверсией, активной только при закрытии, при включении во время открытия, выполняется остановка автоматки (СТОП) (Рис. F, поз. 3). Обеспечивает подключение устройств, не оснащенных дополнительным проверочным контактом. Срабатывание на этапе закрытия вызывает инверсию движения на 2 сек, срабатывание на этапе открытия вызывает остановку. Если не используется, оставьте переключку вставленной.</p>
<p>Логика SAFE=13 Вход сконфигурирован как Var cl test, проверенная чувствительная кромка с инверсией, активной только при закрытии, при включении во время открытия, выполняется остановка автоматки (СТОП) (Рис. F, поз. 4). Включает проверку чувствительных кромок с началом маневра. Срабатывание на этапе закрытия вызывает инверсию движения на 2 сек, срабатывание на этапе открытия вызывает остановку.</p>
<p>Логика SAFE=14 Вход сконфигурирован как Var 8k2 cl, чувствительная кромка 8k2 с инверсией, активной только при закрытии, при включении во время открытия, выполняется остановка автоматки (СТОП) (Рис. F, поз. 5). Срабатывание на этапе закрытия вызывает инверсию движения на 2 сек, срабатывание на этапе открытия вызывает остановку.</p>

(\*) Если устанавливаются устройства типа "D" (согласно определению стандарта EN12453), соединенные в непроверенном режиме, предписывать проведение обязательного техобслуживания с периодичностью, по крайней мере, раз в полгода

## 6) ПОДКЛЮЧЕНИЕ ДВИГАТЕЛЕЙ Fig. E

### 7) ПРЕДОХРАНИТЕЛЬНЫЕ УСТРОЙСТВА

**Примечание: использовать только предохранительные устройства приемных устройств со свободно изменяющим состояние контактом.**

#### 7.1) ПРОВЕРЕННЫЕ УСТРОЙСТВА Fig. F

#### 7.2) ПОДКЛЮЧЕНИЕ 1 ПАРЫ НЕПРОВЕРЕННЫХ ФОТОЭЛЕМЕНТОВ PIS. D1

#### 7.3) ПОДКЛЮЧЕНИЕ 1 ПАРЫ ПРОВЕРЕННЫХ ФОТОЭЛЕМЕНТОВ PIS. D2

### 8) ДОСТУП К МЕНЮ: FIG. 1

#### 8.1) МЕНЮ ПАРАМЕТРОВ (PR-RN) (ТАБЛИЦА "A" ПАРАМЕТРЫ)

#### 8.2) МЕНЮ ЛОГИЧЕСКИХ ФУНКЦИЙ (LoG ic) (ТАБЛИЦА "B" ЛОГИЧЕСКИЕ ФУНКЦИИ)

#### 8.3) МЕНЮ РАДИО (r-Rd id) (ТАБЛИЦА "C" РАДИО)

**ВАЖНОЕ ПРИМЕЧАНИЕ: ПЕРВЫЙ СОХРАНЕННЫЙ В ПАМЯТИ ПЕРЕДАТЧИК НЕОБХОДИМО ОТМЕТИТЬ В КАЧЕСТВЕ ГЛАВНОГО (MASTER).**

В случае программирования вручную, первую транзмиттеру назначается КЛЮЧЕВОЙ КОД ПРИЕМНОГО УСТРОЙСТВА; данный код необходим для того, чтобы обеспечить возможность дальнейшего клонирования радиотранзмиттеров.

Кроме того, встроенное бортовое приемное устройство Clonix обеспечивает выполнение некоторых важных передовых функций:

- Клонирование главного транзмиттера (rolling-code или фиксированный код).
  - Клонирование для замены транзмиттеров, уже подключенных к приемному устройству.
  - Управление базой данных транзмиттеров.
  - Управление системой приемных устройств.
- Для использования этих передовых функций смотрите руководство по универсальному портативному программатору, а также «Общее руководство по программированию приемных устройств».

#### 8.4) МЕНЮ ЗАВОДСКИХ НАСТРОЕК (dEFFRUL t)

Возвращает блок управления к значениям, заданным по умолчанию (DEFAULT). После перезапуска необходимо ввести новые автоматические настройки (AUTOSSET).

#### 8.5) МЕНЮ ЯЗЫК (SP-RchE)

Позволяет задать язык дисплея программатора.

#### 8.6) МЕНЮ АВТОМАТИЧЕСКОЙ НАСТРОЙКИ (RUL t o5Et)

- Начать операцию автоматической настройки, войдя в специальное меню.
  - После нажатия клавиши ОК отобразится сообщение ".....", блок управления управляет маневром открытия, за которым следует маневр закрытия, во время которого автоматический настраивается минимальное значение крутящего момента, необходимое для движения створки.
- Количество маневров, необходимых для автоматической настройки, может варьировать от 1 до 3.

В этой фазе следует избегать срабатывания фотоэлементов, а также использования команд ПУСК (START), СТОП (STOP) и дисплея.

По окончании этой операции блок управления автоматический установит оптимальные значения крутящего момента. Проверьте их и, в случае необходимости, измените их, как описано в программировании.

**ВНИМАНИЕ!** Проверьте, чтобы значение силы импульса, измеренное в точках, предусмотренных стандартом EN12445, было меньше предусмотренного стандартом EN 12453.

**Сила импульса может быть уменьшена путем использования деформируемых кромок.**

**Внимание!!** На этапе задания автоматических настроек функция обнаружения препятствий не включена, поэтому монтажник должен контролировать движение автоматической установки и не допускать приближения к ней или нахождения в радиусе ее действия людей и предметов.

#### 8.7) ПОСЛЕДОВАТЕЛЬНОСТЬ ПРОВЕРКИ УСТАНОВКИ

1. Выполнить операцию АВТОМАТИЧЕСКОЙ НАСТРОЙКИ (\*)
2. Проверить ударные силы: если соблюдаются пределы (\*\*), перейти к пункту 10, в противном случае
3. При необходимости скорректировать параметры скорости и чувствительности (сила): см. таблицу параметров.
4. Снова проверить ударные силы: если соблюдаются пределы (\*\*), перейти к пункту 10, в противном случае
5. Применить пассивную кромку
6. Снова проверить ударные силы: если соблюдаются пределы (\*\*), перейти к пункту 10, в противном случае
7. Применить чувствительные к давлению или электрочувствительные предохранительные устройства (например, активную кромку) (\*\*\*)
8. Снова проверить ударные силы: если соблюдаются пределы (\*\*), перейти к пункту 10, в противном случае
9. Разрешить движение привода только в режиме «Присутствие человека»
10. Убедиться, что все приборы обнаружения присутствия на участке проведения операций исправно работают

(\*) Перед осуществлением автоматической настройки убедиться, что все

работы по монтажу и принятию необходимых мер безопасности были выполнены в соответствии с предписаниями инструкции по установке, содержащихся в руководстве по механизации.

(\*\*) В зависимости от анализа рисков, в любом случае, может возникнуть необходимость применить чувствительные предохранительные устройства

#### 8.8) МЕНЮ РЕГУЛИРОВКИ КОНЦЕВОГО ВЫКЛЮЧАТЕЛЯ (r-ELFc)

Обеспечивает возможность регулировки концевых выключателей для двигателей, оснащенных энкодером, кроме того, для двигателей, оснащенных отдельной проводкой концевых выключателей, позволяет правильно позиционировать створку для дальнейшей регулировки концевых выключателя. Для не указанных двигателей, меню не активно, и на дисплее отображается сообщение "не доступно".

**ПРИМЕЧАНИЕ:** эти операции осуществляются в режиме присутствия человека на пониженной скорости, без срабатывания защит.

#### 8.8.1) GIUNO ULTRA VT A20, GIUNO ULTRA VT A50

Нажимая на кнопки "+/-" дисплея, привести створку в желаемое положение. Для регулировки концевых выключателей, см. настройки по регулировке концевых выключателей, приведенные в руководстве двигателя GIUNO ULTRA.

#### 8.8.2) E5 VT A12, E5 VT A18

Нажимая на кнопки "+/-" дисплея, привести створку в указанное дисплеем положение (Открытие или закрытие). После достижения желаемого положения, подтвердите положение нажатием кнопки ОК. В случае двигателей E5, можно позиционировать створку рядом с концевыми выключателями, толкая ворота вручную, затем обеспечить движение ворот кнопками "+/-", нажать на механический останов. Подтвердить положение посредством ОК, или пульта радиоуправления (сохраненного ранее).

#### 8.9) МЕНЮ СТАТИСТИКИ

Позволяет отобразить версию памяти, общее количество маневров (в сотнях), количество записанных в память радиоуправлений и последние 30 ошибок (первые 2 цифры указывают на положение, последние 2 - на код ошибки). Ошибка 01 - это самая недавняя ошибка.

#### 8.10) МЕНЮ ПАРОЛЯ

Позволяет установить пароль для программирования платы по сети U-link». При логике "УРОВЕНЬ ЗАЩИТЫ", заданной на 1,2,3,4, запрашивается пароль для доступа к меню программирования. После 10 неудачных попыток подряд перед выполнением новой попытки необходимо подождать 3 минуты. В этот период при каждой попытке доступа на дисплее отображается "BLOC". Пароль по умолчанию - 1234.

### 9) ДАВЛЕНИЕ НА КОНЦЕВОЙ ВЫКЛЮЧАТЕЛЕ ЗАКРЫТИЯ Fig. G Поз. A-B НАПРАВЛЕНИЕ ОТКРЫТИЯ Fig. E

### 10) СОЕДИНЕНИЕ С РАСШИРИТЕЛЬНЫМИ ПЛАТАМИ И УНИВЕРСАЛЬНЫМ ПОРТАТИВНЫМ ПРОГРАММАТОРОМ ВЕРСИИ > V1.40 (Fig. H) Смотрите специальное руководство.

#### 11) ДОПОЛНИТЕЛЬНЫЕ МОДУЛИ U-LINK

Смотрите руководство для модулей U-link  
Применение некоторых модулей вызовет уменьшение радиодоступности. Привести установку в соответствие с подходящей антенной, настроенной на частоту 433 МГц

#### 12) ЭЛЕКТРОЗАМОК Fig. I

**ВНИМАНИЕ:** В случае если длина створки превышает 3 м, необходимо установить электрозамок.

На Fig. I приведен пример подсоединения электрозамка с защелкой ECB 24 B~, подключенного к шлиту управления THALIA.  
Шлиту THALIA для управления электрозамком требуется специальная плата мод. PHOBOS BT

#### 13) ВОССТАНОВЛЕНИЕ ЗАВОДСКИХ НАСТРОЕК (Рис. J)

**ВНИМАНИЕ!** При этом блок управления возвращается на заводские настройки и стираются все записанные в память радиокоманды.

**ВНИМАНИЕ!** Неправильная настройка может причинить ущерб людям, животным или предметам.

- Отключите напряжение от платы (Рис. J поз. 1)
- Разомкните вход Стоп и нажмите одновременно кнопки - и ОК (Рис. J поз. 2)
- Подайте напряжение на плату (Рис. J поз. 3)
- Дисплей отображает RST, в течение 3 с подтвердите клавишей ОК (Рис. J поз. 4)
- Дождитесь окончания процедуры (Рис. J поз. 5)
- Процедура завершена (Рис. J поз. 6)

**ВНИМАНИЕ!** Неправильная настройка может причинить ущерб людям, животным или предметам.

**ВНИМАНИЕ:** Проверьте, чтобы значение силы импульса, измеренное в точках, предусмотренных стандартом EN12445, было меньше предусмотренного стандартом EN 12453.

**Сила импульса может быть уменьшена путем использования деформируемых кромок.**

Для достижения наилучшего результата рекомендуется выполнять автоматическую настройку, когда двигатели находятся в состоянии покоя (то есть, не перегреты вследствие значительного количества последовательно выполняемых маневров).

# РУКОВОДСТВО ПО УСТАНОВКЕ

ТАБЛИЦА "А" - МЕНЮ ПАРАМЕТРОВ - (PR-RF)



Параметр	мин.	макс.	По умолчанию	Личные	Определение	Описание
oPEN dELAY tIME	0	10	3		Время запаздывания открытия двигателя 2 [с]	Время запаздывания при открытии двигателя 2 по отношению к двигателю 1.
cLS dELAY tIME	0	25	6		Время запаздывания закрытия двигателя 1 [с]	Время запаздывания при закрытии двигателя 1 по отношению к двигателю 2. <b>ПРИМЕЧАНИЕ:</b> при установке времени на максимум, двигатель 1 ожидает полного закрытия двигателя 2 до начала функционирования.
tсR	0	120	10		Время автоматического закрытия [с]	Время ожидания перед автоматическим закрытием.
tRF.LGHt.cLRt	1	180	40		Время освобождения зоны семафора [с]	Время освобождения конкретной зоны от дорожного трафика, регулируемого семафором.
oP d ISt.SLoUd	0	50	10		Промежуток замедления при открытии [%]	Промежуток замедления при открытии двигателя/двигателей, выраженный в процентах к общему ходу. <b>ВНИМАНИЕ:</b> После изменения этого параметра будет необходимо совершить полный маневр без прерываний. <b>ВНИМАНИЕ:</b> с надписью "SET" на дисплее не будет включено обнаружение препятствий. <b>ВНИМАНИЕ:</b> при остановленных встроенных исполнительных механизмах обязательно всегда поддерживать замедление со значением, превышающем 5. <b>ВНИМАНИЕ:</b> в версии GIUNO пространство замедления задается с помощью передвижных датчиков. <b>ВНИМАНИЕ:</b> для двигателя ELI BT A35 замедление нельзя исключить; значения менее 10% будут рассматриваться как 10%.
cL d ISt.SLoUd	0	50	10		Промежуток замедления при закрытии [%]	Промежуток замедления при закрытии двигателя/двигателей, выраженный в процентах к общему ходу. <b>ВНИМАНИЕ:</b> После изменения этого параметра будет необходимо совершить полный маневр без прерываний. <b>ВНИМАНИЕ:</b> с надписью "SET" на дисплее не будет включено обнаружение препятствий. <b>ВНИМАНИЕ:</b> при остановленных встроенных исполнительных механизмах обязательно всегда поддерживать замедление со значением, превышающем 5. <b>ВНИМАНИЕ:</b> в версии GIUNO пространство замедления задается с помощью передвижных датчиков. <b>ВНИМАНИЕ:</b> для двигателя ELI BT A35 замедление нельзя исключить; значения менее 10% будут рассматриваться как 10%.
d ISt.dEcEl	0	50	15		Пространство снижения скорости [%]	Пространство снижения скорости (переход от рабочей скорости к скорости замедления), как при открытии, так и при закрытии двигателя/двигателей, выраженное в процентах к общему ходу. <b>ВНИМАНИЕ:</b> После изменения этого параметра будет необходимо совершить полный маневр без прерываний. <b>ВНИМАНИЕ:</b> с надписью "SET" на дисплее не будет включено обнаружение препятствий.
PRrt IRL oPEN InG	10	99	99		Частичное открытие M1 [%]	Промежуток частичного открытия в процентном отношении к общему открытию после включения привода пешеходного прохода PED.
oP ForcE	1	99	50		Сила створки/створок при открытии [%]	Сила, оказываемая створкой/створками при открытии. Представляет собой процент вырабатываемой силы, помимо той, которая была записана в память во время автоматической настройки (и впоследствии обновлена), перед тем как сгенерировать аварийный сигнал обнаружения препятствия. Параметр устанавливается автоматически при автоматической настройке.  <b>ВНИМАНИЕ:</b> Влияет напрямую на ударную силу: Проверить, чтобы с установленной величиной соблюдались действующие стандарты безопасности (*). При необходимости, установить защитные средства, предохраняющие от раздавливания (**).
cL SForcE	1	99	50		Сила створки/створок при закрытии [%]	Сила, оказываемая створкой/створками при закрытии. Представляет собой процент вырабатываемой силы, помимо той, которая была записана в память во время автоматической настройки (и впоследствии обновлена), перед тем как сгенерировать аварийный сигнал обнаружения препятствия. Параметр устанавливается автоматически при автоматической настройке.  <b>ВНИМАНИЕ:</b> Влияет напрямую на ударную силу: проверить, чтобы с установленной величиной соблюдались действующие стандарты безопасности (*). При необходимости, установить защитные средства, предохраняющие от раздавливания(**).
oP SPEEd	15	99	99		Скорость при открытии [%]	Процентотмаксимальнодостигаемойскоростиприоткрытиидвигателя/двигателей. <b>ВНИМАНИЕ:</b> После изменения этого параметра будет необходимо совершить полный маневр без прерываний. <b>ВНИМАНИЕ:</b> с надписью "SET" на дисплее не будет включено обнаружение препятствий.
cL SPEEd	15	99	99		Скорость при закрытии [%]	Процентотмаксимальнодостигаемойскоростипризакрытиидвигателя/двигателей. <b>ВНИМАНИЕ:</b> После изменения этого параметра будет необходимо совершить полный маневр без прерываний. <b>ВНИМАНИЕ:</b> с надписью "SET" на дисплее не будет включено обнаружение препятствий.
SLoU SPEEd	15	99	25		Скорость замедления [%]	Скорость двигателя/двигателей при открытии и закрытии на этапе замедления, выраженная в процентах от максимальной рабочей скорости. <b>ВНИМАНИЕ:</b> После изменения этого параметра будет необходимо совершить полный маневр без прерываний. <b>ВНИМАНИЕ:</b> с надписью "SET" на дисплее не будет включено обнаружение препятствий. <b>ВНИМАНИЕ:</b> для двигателя ELI BT A35 замедление не исключено; параметры, превышающие 50%, будут рассматриваться на 50%.
PR InTEnPncE	0	250	0		Программирование порогового числа маневров техобслуживания [в сотнях]	Позволяет задавать число маневров, при превышении которого сигнализируется запрос техобслуживания на выходе AUX, сконфигурированном как "Техобслуживание" или "Мигающая лампа и техобслуживание"

(\*) В Европейском Сообществе должен применяться стандарт EN12453 для пределов силы и стандарт EN12445 для способов измерения.

(\*\*) Сила импульса может быть уменьшена путем использования деформируемых кромок.

## РУКОВОДСТВО ПО УСТАНОВКЕ

ТАБЛИЦА "В" - МЕНЮ ЛОГИЧЕСКИХ ФУНКЦИЙ - (LoB ic)

Логическая функция	Определение	По умолчанию	Запоминание введенной настройки	Опции																														
Motor type	Тип двигателя (Установить тип двигателя, подключенного к плате.)	0	0	Двигатели не включены																														
			1	ELI 250 BT																														
			2	PHOBOS N BT																														
			3	IGEA BT																														
			4	НЕ ОСУЩЕСТВЛЯЕТСЯ																														
			5	НЕ ОСУЩЕСТВЛЯЕТСЯ																														
			6	SUB BT																														
			7	KUSTOS BT A - PHOBOS BT A																														
			8	GIUNO ULTRA BT A20 - GIUNO ULTRA BT A50																														
			9	VIRGO SMART BT A - 5 проводов																														
			10	VIRGO SMART BT A - 3 проводов																														
			11	E5 BT A18																														
			12	E5 BT A12																														
			13	ELI BT A40 + FCE																														
			14	ELI BT A35 + FCE																														
			15	ELI BT A40																														
16	ELI BT A35																																	
TCA	Время автоматического закрытия	0	0	Логическая функция не включена																														
			1	Включает функцию автоматического закрытия																														
			2	Активирует функцию автоматического закрытия после возврата в случае столкновения с препятствием при закрытии. В случае возврата при открытии повторная попытка открытия происходит через 2 секунды. После 4 попыток открытия подряд, завершившихся столкновением с препятствием, производится закрытие. Конфигурация активируется только с двигателем E5 BT A12 (тип двигателя 12).  Данная логика используется только для пешеходных ворот, у которых предельная энергия столкновения составляет 1,69 Дж.																														
Fast close	Быстрое закрытие	0	0	Логическая функция не включена																														
			1	Закрывает через 3 сек. после освобождения фотоэлементов, до ожидания заданного окончания TCA.																														
STEP-by-STEP movement	Пошаговое движение	0	0	Входы, конфигурированные как Start E, Start I, Ped, работают с 4-шаговой логикой.																														
			1	Входы, конфигурированные как Start E, Start I, Ped, работают с 3-шаговой логикой. Импульс на этапе закрытия инвертирует движение.																														
			2	Входы, конфигурированные как Start E, Start I, Ped, работают с 2-шаговой логикой. При каждом импульсе инвертирует движение.																														
			<table border="1"> <thead> <tr> <th colspan="4">пошаговое движение</th> </tr> <tr> <th></th> <th>2 ШАГА</th> <th>3 ШАГА</th> <th>4 ШАГА</th> </tr> </thead> <tbody> <tr> <td>ЗАКРЫТО</td> <td></td> <td></td> <td>ОТКРЫВАЕТ</td> </tr> <tr> <td>ПРИ ЗАКРЫТИИ</td> <td>ОТКРЫВАЕТ</td> <td>ОТКРЫВАЕТ</td> <td>СТОП</td> </tr> <tr> <td>ОТКРЫТО</td> <td></td> <td></td> <td>ЗАКРЫВАЕТ</td> </tr> <tr> <td>ПРИ ОТКРЫТИИ</td> <td>ЗАКРЫВАЕТ</td> <td>ЗАКРЫВАЕТ</td> <td>ЗАКРЫВАЕТ</td> </tr> <tr> <td>ПОСЛЕ ОСТАНОВКИ</td> <td>ОТКРЫВАЕТ</td> <td>ОТКРЫВАЕТ</td> <td>ОТКРЫВАЕТ</td> </tr> <tr> <td></td> <td></td> <td>СТОП + TCA</td> <td>СТОП + TCA</td> </tr> </tbody> </table>			пошаговое движение					2 ШАГА	3 ШАГА	4 ШАГА	ЗАКРЫТО			ОТКРЫВАЕТ	ПРИ ЗАКРЫТИИ	ОТКРЫВАЕТ	ОТКРЫВАЕТ	СТОП	ОТКРЫТО			ЗАКРЫВАЕТ	ПРИ ОТКРЫТИИ	ЗАКРЫВАЕТ	ЗАКРЫВАЕТ	ЗАКРЫВАЕТ	ПОСЛЕ ОСТАНОВКИ	ОТКРЫВАЕТ	ОТКРЫВАЕТ	ОТКРЫВАЕТ	
пошаговое движение																																		
	2 ШАГА	3 ШАГА	4 ШАГА																															
ЗАКРЫТО			ОТКРЫВАЕТ																															
ПРИ ЗАКРЫТИИ	ОТКРЫВАЕТ	ОТКРЫВАЕТ	СТОП																															
ОТКРЫТО			ЗАКРЫВАЕТ																															
ПРИ ОТКРЫТИИ	ЗАКРЫВАЕТ	ЗАКРЫВАЕТ	ЗАКРЫВАЕТ																															
ПОСЛЕ ОСТАНОВКИ	ОТКРЫВАЕТ	ОТКРЫВАЕТ	ОТКРЫВАЕТ																															
		СТОП + TCA	СТОП + TCA																															
Pre-Alarm	Предупредительный сигнал	0	0	Мигающая лампочка включается одновременно с запуском двигателя/двигателей.																														
			1	Мигающая лампочка включается, примерно, за 3 секунды до запуска двигателя/двигателей.																														
hold-to-run	Присутствие человека	0	0	Импульсная работа.																														
			1	Работа в режиме «присутствие человека». Вход b1 конфигурируется как OPEN UP. Вход b2 конфигурируется как CLOSE UP. Маневр продолжается до тех пор, пока сохраняется нажатие на клавиши OPEN UP или CLOSE UP.  <b>ВНИМАНИЕ: предохранительные устройства не включены.</b>																														
			2	Аварийная работа в режиме «присутствие человека». Обычно происходит импульсная работа. Если плате не удается провести тестирование предохранительных устройств (фотоэлемент или кромка, EGO) 3 раза подряд, включается работа в режиме «присутствия человека», которая продолжается до тех пор, пока не будет отпущена клавиша OPEN UP или CLOSE UP. Вход b1 конфигурируется как OPEN UP. Вход b2 конфигурируется как CLOSE UP.  <b>ВНИМАНИЕ: при аварийной работе в режиме «присутствия человека» предохранительные устройства не включены.</b>																														
b1 open	Блокировка импульсов при открытии	0	0	Импульсы входов, сконфигурированных как Start E, Start I, Ped, оказывают воздействие во время открытия.																														
			1	Импульсы входов, сконфигурированных как Start E, Start I, Ped, не оказывают воздействие во время открытия.																														
* b1 TCA	Блокировка импульсов во время TCA	0	0	Импульсы входов, сконфигурированных как Start E, Start I, Ped, оказывают воздействие во время паузы TCA.																														
			1	Импульсы входов, сконфигурированных как Start E, Start I, Ped, не оказывают воздействие во время паузы TCA.																														
b1 close	Блокировка импульсов при закрытии	0	0	Импульсы входов, сконфигурированных как Start E, Start I, Ped, оказывают воздействие во время закрытия.																														
			1	Импульсы входов, сконфигурированных как Start E, Start I, Ped, не оказывают воздействие во время закрытия.																														
rAN blow open	Гидравлический удар при открытии	0	0	Логическая функция не включена																														
			1	Перед выполнением открытия, ворота, примерно, на 2 секунды доводятся в положение закрытия. Это обеспечивает более надежное расцепление электрозамка. <b>ВАЖНО: В отсутствие специальных механических стопоров не используйте данную функцию.</b>																														
rAN blow close	Гидравлический удар при закрытии	0	0	Логическая функция не включена																														
			1	Перед выполнением закрытия, ворота, примерно, на 2 секунды доводятся в положение открытия. Это обеспечивает более надежное расцепление электрозамка. <b>ВАЖНО: В отсутствие специальных механических стопоров не используйте данную функцию.</b>																														

## РУКОВОДСТВО ПО УСТАНОВКЕ

Логическая функция	Определение	По умолчанию	Запоминание введенной настройки	Опции
bLoc PErS ISt	Удержание блокировки	0	0	Логическая функция не включена
			1	Если двигатели остаются без движения в положении полного открытия или закрытия более одного часа, они начинают двигаться в течение, примерно, 3 секунд в направлении притвора. Эта операция выполняется каждый час. Примечание: Целью данной функции является компенсация в гидродинамических двигателях возможного уменьшения объема масла, обусловленного снижением температуры во время продолжительных перерывов, например, ночью, или вследствие внутренних протечек. <b>ВАЖНО: В отсутствие специальных механических стопоров не используйте данную функцию.</b>
PrESS Sbc	Нажатие на концевой выключатель закрытия	0	0	Движение останавливается только вследствие срабатывания концевых выключателей закрытия, в этом случае необходимо предусмотреть точную настройку срабатывания концевых выключателей закрытия (Fig. G, поз. B).
			1	Используйте при наличии механического стопора закрытия. Данная функция активирует давление створки на механический стопор, в результате чего тот не распознается датчиком amperostop в качестве препятствия. Шток продолжает свой ход еще несколько секунд после перехвата концевых выключателей закрытия или до механической остановки. В данном режиме, немного опережая срабатывание концевых выключателей закрытия, осуществляется надежное смыкание створок на стопоре (Fig. G, поз. A).
Ice	Функция Ice	0	0	Пороговое значение для срабатывания защиты датчика amperostop остается зафиксированным на ранее заданном значении.
			1	Блок управления автоматически, при каждом пуске, осуществляет коррекцию порога срабатывания аварийного сигнала нахождения препятствия. Проверьте, чтобы значение силы импульса, измеренное в точках, предусмотренных стандартом EN12445, было меньше предусмотренного стандартом EN 12453. В случае сомнений используйте вспомогательные предохранительные приспособления. Эта функция полезна, если установки должны будут осуществляться при низких температурах. <b>ВНИМАНИЕ: после активации этой функции необходимо провести операцию автоматической настройки.</b>
i Mot.on	1 двигатель включен	0	0	Включены оба двигателя (2 створки).
			1	Включен только двигатель 1 (1 створка).
chAnGE Mot	Инверсия фазового смещения двигателей	0	0	Размыкание: M1 активируется ранее по сравнению с M2 (время фазового смещения на размыкании). (См.Рис.Е) Замыкание: M2 активируется ранее по сравнению с M1 (время фазового смещения на замыкании). (См.Рис.Е) Пешеходный маневр выполняется M1
			1	Размыкание: M2 активируется ранее по сравнению с M1 (время фазового смещения на размыкании). (См.Рис.Е) Замыкание: M1 активируется ранее по сравнению с M2 (время фазового смещения на замыкании). (См.Рис.Е) Пешеходный маневр выполняется M2
oPEn In othEr d IrEcT.	Изменение направления открытия	0	0	Стандартная работа (См. Fig. E).
			1	Инвертируется направление открытия по сравнению со стандартной работой (См. Fig. E).
SAFE 1	Конфигурация входа безопасности SAFE 1. 72	0	0	Вход сконфигурирован как Phot, фотоэлемент.
			1	Вход сконфигурирован как Phot test, проверенный фотоэлемент.
			2	Вход сконфигурирован как Phot op, фотоэлемент действует только при открытии.
			3	Вход сконфигурирован как Phot op test, проверенный фотоэлемент действует только при открытии.
SAFE 2	Конфигурация входа безопасности SAFE 2. 74	6	4	Вход сконфигурирован как Phot cl, фотоэлемент действует только при закрытии.
			5	Вход сконфигурирован как Phot cl test, проверенный фотоэлемент действует только при закрытии.
			6	Вход сконфигурирован как Bar, чувствительная кромка.
			7	Вход сконфигурирован как Bar, проверенная чувствительная кромка.
			8	Вход сконфигурирован как Bar 8k2.
			9	Вход сконфигурирован как Bar OP, чувствительная кромка с инверсией, активной только при открытии. При закрытии обеспечивается остановка движения.
			10	Вход сконфигурирован как Bar OP TEST, проверенная чувствительная кромка с инверсией, активной только при открытии. При закрытии выполняется остановка движения.
			11	Вход сконфигурирован как Bar OP 8k2 чувствительная кромка с инверсией, активной только при открытии. При закрытии выполняется остановка движения.
			12	Вход сконфигурирован как Bar CL, чувствительная кромка с инверсией, активной только при закрытии. При открытии выполняется остановка движения.
			13	Вход сконфигурирован как Bar CL TEST, чувствительная кромка с инверсией, активной только при закрытии. При открытии выполняется остановка движения.
14	Вход сконфигурирован как Bar CL 8k2, чувствительная кромка с инверсией, активной только при закрытии. При открытии выполняется остановка движения.			
Ic 1	Конфигурация управляющего входа IC 1. 61	0	0	Вход сконфигурирован как Start E (Старт E).
			1	Вход сконфигурирован как Start I (Старт I).
			2	Вход сконфигурирован как Open (Открыть).
			3	Вход сконфигурирован как Close (Закрыть).
Ic 2	Конфигурация управляющего входа IC 2. 62	4	4	Вход сконфигурирован как Ped (Пешех. проход).
			5	Вход сконфигурирован как Timer (Таймер).
			6	Вход сконфигурирован как Timer Pedonale (Таймер пешеходного прохода).
AUX 0	Конфигурация выхода AUX 0. 20-21	6	0	Выход сконфигурирован как 2-й радиоканал.
			1	Выход сконфигурирован как SCA, сигнальная лампочка открытых ворот.
			2	Выход сконфигурирован как управление лампы освещения.
			3	Выход сконфигурирован как управление лампы зоны.
			4	Выход сконфигурирован как свет на лестнице.
			5	Выход сконфигурирован как аварийный сигнал.
AUX 3	Конфигурация выхода AUX 3. 26-27	0	6	Выход сконфигурирован как мигающая лампа.
			7	Выход сконфигурирован как замок с защелкой.
			8	Выход сконфигурирован как магнитный замок.
			9	Выход, сконфигурированный как "Техобслуживание"
			10	Выход, сконфигурированный как "Мигающая лампа и Техобслуживание".



## РУКОВОДСТВО ПО УСТАНОВКЕ

Логическая функция	Определение	По умолчанию	Запоминание введенной настройки	Опции
Fixed code	Фиксированный код	0	0	Приемное устройство будет сконфигурировано для функционирования в режиме rolling-code. Не принимаются клоны с фиксированным кодом.
			1	Приемное устройство будет сконфигурировано для функционирования в режиме фиксированного кода. Принимаются клоны с фиксированным кодом.
Protection Level	Задание уровня защиты	0	0	A – Для доступа к меню программирования пароль не требуется B - Подключает сохранение в памяти по радио устройств радиуправления. Данная процедура производится рядом с щитом управления и не требует осуществления доступа: - Нажимать последовательно на скрытую клавишу и обычную клавишу (T1-T2-T3-T4) устройства радиуправления, уже сохраненного в памяти в стандартном режиме с помощью меню радиуправления. - В течение 10 с нажать на скрытую клавишу и обычную клавишу (T1-T2-T3-T4) устройства радиуправления, которое должно быть записано в память. Приемное устройство выходит из режима программирования через 10 с, до истечения этого времени можно добавлять новые дополнительные устройства радиуправления, повторяя предыдущий пункт. C - Подключает автоматический ввод по радио клонов. Позволяет клонам, генерированным универсальным программатором, и запрограммированным воспроизведениям добавляться в память приемного устройства. D - Подключает автоматический ввод по радио воспроизведений. Позволяет запрограммированным воспроизведениям добавляться в память приемного устройства. E – Оказывается возможным изменить параметры платы по сети U-link
			1	A – Для доступа к меню программирования запрашивается пароль. Пароль по умолчанию - 1234. Остаются без изменений по сравнению с режимом 0 функции B - C - D - E
			2	A – Для доступа к меню программирования запрашивается пароль. Пароль по умолчанию - 1234. B – Отключается сохранение в памяти по радио устройств радиуправления. C – Отключается автоматический ввод по радио клонов. Остаются без изменений по сравнению с режимом 0 функции D – E
			3	A – Для доступа к меню программирования запрашивается пароль. Пароль по умолчанию - 1234. B – Отключается сохранение в памяти по радио устройств радиуправления. D – Отключается автоматический ввод по радио воспроизведений. Остаются без изменений по сравнению с режимом 0 функции C – E
			4	A – Для доступа к меню программирования запрашивается пароль. Пароль по умолчанию - 1234. B – Отключается сохранение в памяти по радио устройств радиуправления. C – Отключается автоматический ввод по радио клонов. D – Отключается автоматический ввод по радио воспроизведений. E – Отключается возможность изменить параметры платы по сети U-link Устройства радиуправления сохраняются в памяти только при использовании специального меню "Радио". ВАЖНО: Такой высокий уровень безопасности препятствует доступу со стороны нежелательных клонов и возможным радиопомехам.
Serial Mode	Последовательный режим (Определяет, как конфигурируется плата в сетевом соединении BFT.)	0	0	Стандартная SLAVE (ПОДЧИНЕННАЯ): плата получает и сообщает команды/диагностику/и пр.
			1	Стандартная MASTER (ГЛАВНАЯ): плата направляет команды включения (START/СТАРТ, OPEN/ОТКРЫТЬ, CLOSE/ЗАКРЫТЬ, PED/ПЕШЕХОДНЫЙ ПРОХОД, STOP/СТОП) другим платам.
Address	Адрес	0	[ ___ ]	Идентифицирует адрес от 0 до 119 платы в локальном сетевом соединении BFT. (см. параграф «ДОПОЛНИТЕЛЬНЫЕ МОДУЛИ U-LINK»)
Push Go	Push&Go (Только для E5 BT A12)	0	0	Логика не активна
			1	Ручной нажим створки в направлении открывания вызывает автоматическое открывание.
EXPI1	Конфигурация входа EXPI1 в расширительной плате входов / выходов 1-2	1	0	Вход сконфигурирован как команда Start E (Старт E).
			1	Вход сконфигурирован как команда Start I (Старт I).
			2	Вход сконфигурирован как команда Open (Открыть).
			3	Вход сконфигурирован как команда Close (Закрыть).
			4	Вход сконфигурирован как команда Ped (Пешех. проход).
			5	Вход сконфигурирован как команда Timer (Таймер).
			6	Вход сконфигурирован как команда Timer Pedonale (Таймер пешеходного прохода).
			7	Вход сконфигурирован как предохранительное устройство Phot, фотоэлемент.
			8	Вход сконфигурирован как предохранительное устройство Phot op, фотоэлемент действует только при открытии.
			9	Вход сконфигурирован как предохранительное устройство Phot cl, фотоэлемент действует только при закрытии.
			10	Вход сконфигурирован как предохранительное устройство Bar, чувствительная кромка.
			11	Вход сконфигурирован как как предохранительное устройство Bar OP, чувствительная кромка с инверсией, активной только при открытии, при закрытии выполняется остановка движения.
			12	Вход сконфигурирован как как предохранительное устройство Bar CL, чувствительная кромка с инверсией, активной только при закрытии, при открытии выполняется остановка движения.
			13	Вход сконфигурирован как предохранительное устройство Phot test, проверенный фотоэлемент. Вход 3 (EXPI2) расширительной платы входов/выходов автоматически коммутируется на вход проверки предохранительных приспособлений, EXPFAULT1.
			14	Вход сконфигурирован как предохранительное устройство Phot op test, проверенный включенный фотоэлемент на открытии. Вход 3 (EXPI2) расширительной платы входов / выходов автоматически подключается к входу проверки защитных устройств, EXPFAULT1.
			15	Вход сконфигурирован как предохранительное устройство Phot cl test, проверенный включенный фотоэлемент на закрытии. Вход 3 (EXPI2) расширительной платы входов / выходов автоматически подключается к входу проверки защитных устройств, EXPFAULT1.
			16	Вход сконфигурирован как предохранительное устройство Bar, проверенная чувствительная кромка. Вход 3 (EXPI2) расширительной платы входов/выходов автоматически коммутируется на вход проверки предохранительных приспособлений, EXPFAULT1.
			17	Вход сконфигурирован как как предохранительное устройство Bar OP test, проверенная чувствительная кромка с инверсией, активной только при открытии, при закрытии выполняется остановка движения. Вход 3 (EXPI2) расширительной платы входов/выходов автоматически коммутируется на вход проверки предохранительных приспособлений, EXPFAULT1.
18	Вход сконфигурирован как как предохранительное устройство Bar CL test, проверенная чувствительная кромка с инверсией, активной только при закрытии, при открытии выполняется остановка движения. Вход 3 (EXPI2) расширительной платы входов/выходов автоматически коммутируется на вход проверки предохранительных приспособлений, EXPFAULT1.			

## РУКОВОДСТВО ПО УСТАНОВКЕ

D814123 0AA01\_07

Логическая функция	Определение	По умолчанию	Запоминание введенной настройки	Опции
EHP12	Конфигурация входа EXPI2 в расширительной плате входов / выходов 1-3	0	0	Вход сконфигурирован как команда Start E (Старт E).
			1	Вход сконфигурирован как команда Start I (Старт I).
			2	Вход сконфигурирован как команда Open (Открыть).
			3	Вход сконфигурирован как команда Close (Закреть).
			4	Вход сконфигурирован как команда Ped (Пешех. проход).
			5	Вход сконфигурирован как команда Timer (Таймер).
			6	Вход сконфигурирован как команда Timer Pedonale (Таймер пешеходного прохода).
			7	Вход сконфигурирован как предохранительное устройство Phot, фотоэлемент.
			8	Вход сконфигурирован как предохранительное устройство Phot op, фотоэлемент действует только при открытии.
			9	Вход сконфигурирован как предохранительное устройство Phot cl, фотоэлемент действует только при закрытии.
			10	Вход сконфигурирован как предохранительное устройство Bar, чувствительная кромка.
			11	Вход сконфигурирован как как предохранительное устройство Bar OP, чувствительная кромка с инверсией, активной только при открытии, при закрытии выполняется остановка движения.
12	Вход сконфигурирован как как предохранительное устройство Bar CL, чувствительная кромка с инверсией, активной только при закрытии, при открытии выполняется остановка движения.			
EHP01	Конфигурация входа EXPO1 в расширительной плате входов / выходов 4-5	11	0	Выход сконфигурирован как 2-й радиоканал.
			1	Выход сконфигурирован как SCA, сигнальная лампочка открытых ворот.
			2	Выход сконфигурирован как управление лампы освещения.
			3	Выход сконфигурирован как управление лампы зоны.
			4	Выход сконфигурирован как "свет на лестнице".
EHP02	Конфигурация входа EXPO2 в расширительной плате входов / выходов 6-7	11	5	Выход сконфигурирован как аварийный сигнал.
			6	Выход сконфигурирован как мигающая лампа.
			7	Выход сконфигурирован как замок с защелкой.
			8	Выход сконфигурирован как магнитный замок.
			9	Выход, сконфигурированный как "Техобслуживание"
ErAFF ic L iGhtPrE- FLASH inG	Предупредительное мигание семафора	0	6	Выход сконфигурирован как замок с защелкой.
			7	Выход сконфигурирован как замок с защелкой.
ErAFF ic L iGht rEd LAMP ALLAYS on	Красный немигающий семафор	0	8	Выход, сконфигурированный как "Мигающая лампа и Техобслуживание".
			9	Выход, сконфигурированный как "Техобслуживание"
		0	10	Выход, сконфигурированный как "Мигающая лампа и Техобслуживание".
			11	Выход, сконфигурированный как "Управление семафором платой TLB".
		0	0	Предупредительное мигание исключено.
			1	Красные мигающие лампочки, в течение 3 с в начале маневра.
		0	0	Красный свет выключен при закрытых воротах.
			1	Красный свет включен при закрытых воротах.

ТАБЛИЦА "С" - МЕНЮ РАДИО - (rRad id)

ЛС	Описание
Add Start	<b>Добавить кнопку пуск</b> ассоциирует выбранную кнопку с командой ПУСК
Add 2ch	<b>Добавить кнопку 2 кан</b> ассоциирует выбранную кнопку с управлением по второму радиоканалу. нужную клавишу с командой 2-го радиоканала. Если ни один выход не сконфигурирован как выход 2-го радиоканала, 2-й радиоканал управляет открытием пешеходного прохода.
ErASE B4	<b>УДАЛЕНИЕ СПИСКА</b>  <b>ВНИМАНИЕ!</b> Полностью удаляет из памяти приемника все радиокоманды, занесенные в память блока.
cod rH	<b>Просмотр кода приемника</b> Выводит код приемника для копирования радиокоманд.
wk	<b>ON</b> = Включает возможность дистанционного программирования схем через радиокоманду W LINK, предварительно занесенную в память. Функция остается активной в течение 3 минут от последнего нажатия радиокоманды W LINK. <b>OFF</b> =Отключение функции программирования W LINK.



# VSTUP DO MENU FIG. 1

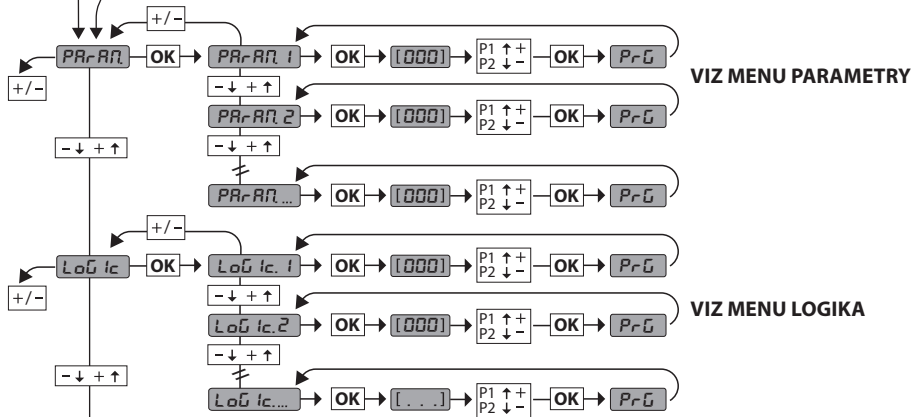
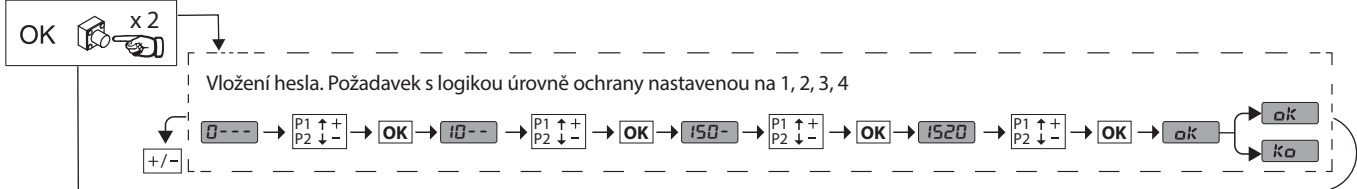

### LEGENDA



- + ↑ Listování nahoru
- ↓ Listování dolů
- OK ↵ Potvrdit / Zapnutí displeje
- +/- +  Návrat k předchozímu menu

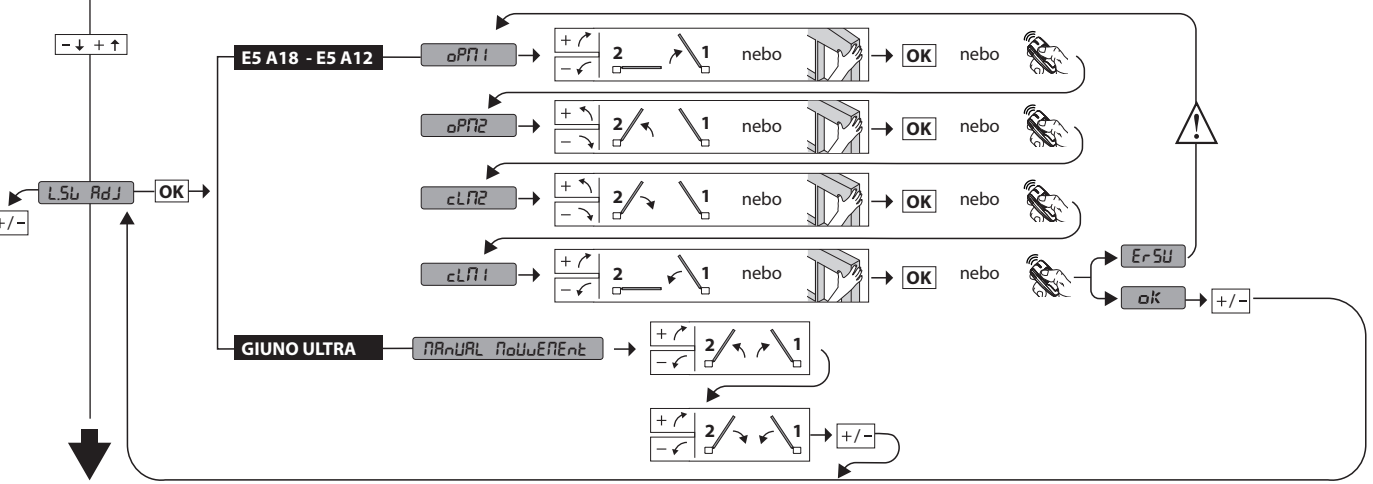
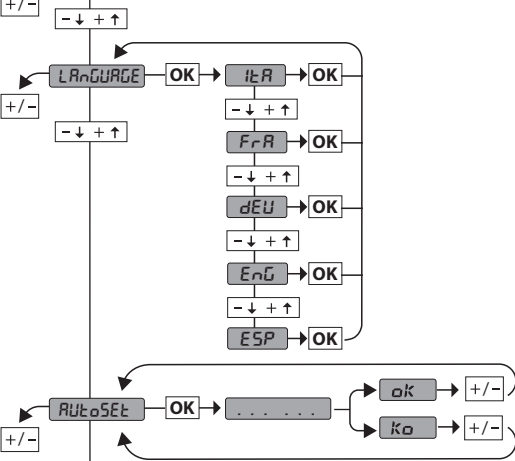
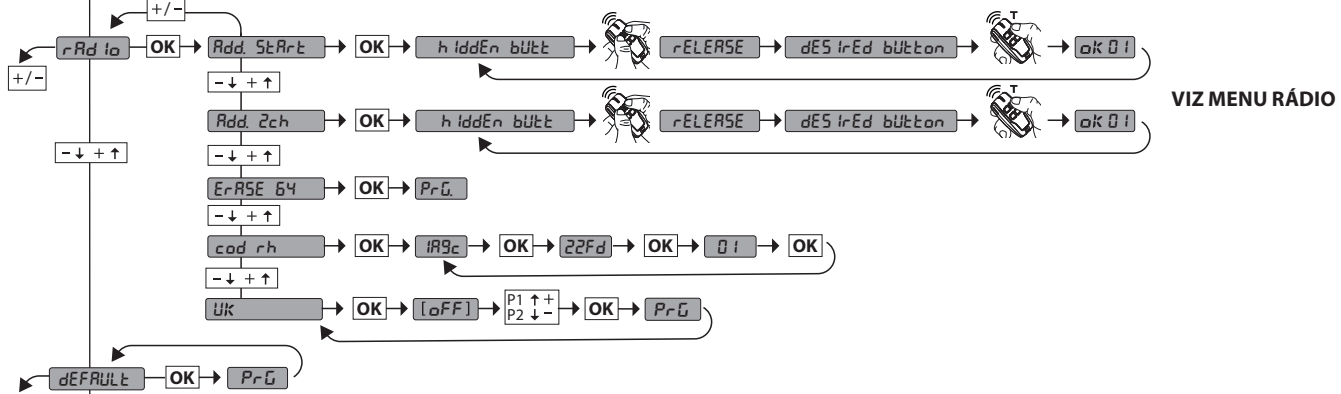

## VSTUP DO MENU FIG. 1

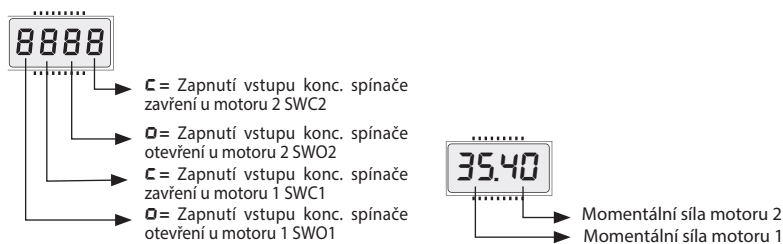
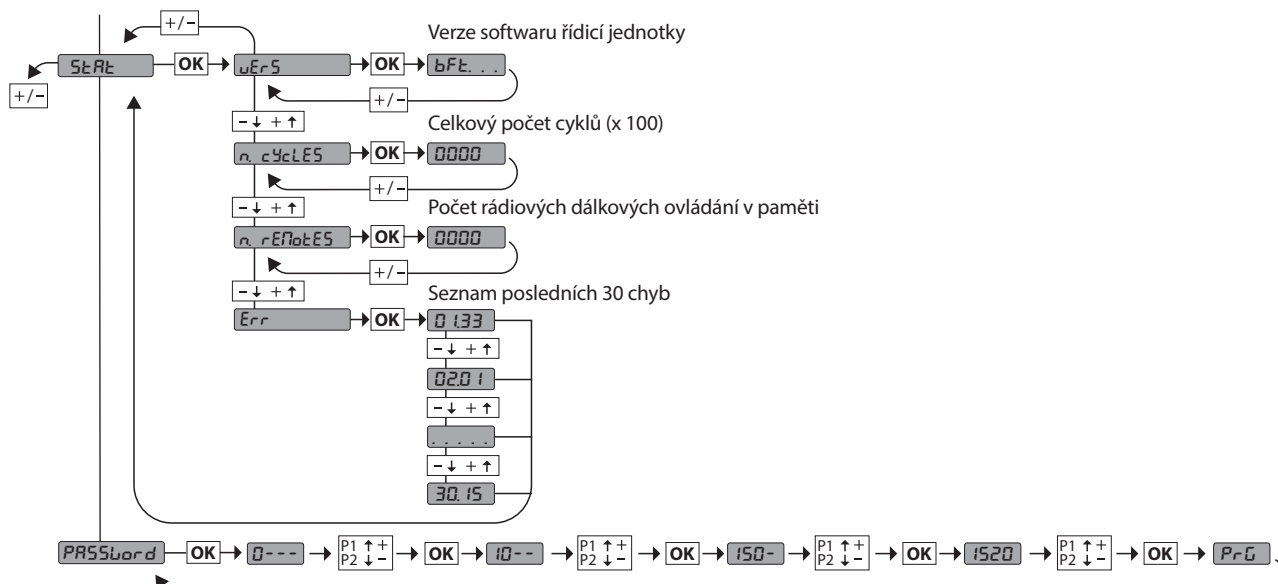

Kód diagnostiky	POPIS	POZNÁMKY
StRE	Zapnutí vstupu externího startu START E	
StRI	Zapnutí vstupu interního startu START I	
oPEN	Zapnutí vstupu OPEN	
cLS	Zapnutí vstupu CLOSE	
PEd	Zapnutí vstupu pro chodce PED	
t iPE	Zapnutí vstupu TIMER	
StoP	Zapnutí vstupu STOP	
PhoB	Aktivace vstupu fotobuňky PHOT nebo, pokud je fotobuňka konfigurovaná s funkcí testu, aktivace přidruženého vstupu FAULT	
PhoP	Aktivace vstupu fotobuňky při otvírání PHOT OP nebo, pokud je fotobuňka konfigurovaná s funkcí testu, aktivní pouze při otvírání, aktivace přidruženého vstupu FAULT	
PhcL	Aktivace vstupu fotobuňky při zavírání PHOT CL nebo, pokud je fotobuňka konfigurovaná s funkcí testu, aktivní pouze při zavírání, aktivace přidruženého vstupu FAULT	
bRR	Aktivace vstupu lišty BAR nebo, pokud je bezpečnostní lišta konfigurovaná s funkcí testu, aktivace přidruženého vstupu FAULT	
bRRo	Aktivace vstupu lišty BAR s obrácením chodu AKTIVNÍM POUZE PŘI OTVÍRÁNÍ nebo, pokud je bezpečnostní lišta s funkcí testu aktivní pouze při otvírání, aktivace přidruženého vstupu FAULT	
bRRc	Aktivace vstupu lišty BAR s obrácením chodu AKTIVNÍM POUZE PŘI ZAVÍRÁNÍ nebo, pokud je bezpečnostní lišta s funkcí testu aktivní pouze při zavírání, aktivace přidruženého vstupu FAULT	
SEt	Karta čeká na provedení kompletního cyklu otevření-zavření, nepřerušeno meziperačním zastavením, aby získala moment nutný pro pohyb. POZOR! Není aktivní zjišťování překážky.	
Er01	Test fotobuňek se nezdařil	Zkontrolujte připojení fotobuňek a/nebo nastavení logiky
Er02	Test bezpečnostní lišty se nezdařil	Zkontrolujte připojení bezpečnostních lišt a/nebo nastavení logiky
Er03	Test fotobuňek otevření se nezdařil	zkontrolujte připojení fotobuňek a/nebo nastavení parametrů/logiky
Er04	Test fotobuňek zavření se nezdařil	zkontrolujte připojení fotobuňek a/nebo nastavení parametrů/logiky
Er05	Test bezpečnostní lišty 8k2 se nezdařil	Zkontrolujte připojení lišt a/nebo nastavení parametrů/logiky
Er07	Test bezpečnostní lišty při otvírání se nezdařil	Zkontrolujte připojení lišt a/nebo nastavení parametrů/programů
Er08	Test bezpečnostní lišty při zavírání se nezdařil	Zkontrolujte připojení lišt a/nebo nastavení parametrů/programů
Er14*	Chyba testu hardwaru karty	- Zkontrolujte připojení k motoru - Problémy hardwaru na kartě (spojte se s technickým servisem)
Er2H*	Chyba enkodéru	- Napájecí kabely motoru nebo signál enkodéru zaměněné/odpojené nebo chybné naprogramování (viz obr. E) - Pohyb akčního členu je příliš pomalý nebo stojí ve srovnání s naprogramovanou funkcí.
Er3H*	Obrácení směru pro překážku - Ampérstop	Zkontrolujte případné překážky podél dráhy
Er4H*	Teplotní jistič	Počkejte na ochlazení automatického systému
Er5H*	Chyba komunikace se vzdálenými zařízeními	Zkontrolujte spojení s příslušenstvím a/nebo rozšiřovacími kartami sériově připojenými
Er70, Er71, Er74, Er75	Vnitřní chyba kontroly dozoru systému.	Zkuste kartu vypnout a zase zapnout. Pokud problém i nadále přetrvává, kontaktujte technický servis.
Er72	Chyba konzistence parametrů řídicí jednotky (logika a parametry)	Stiskem OK se potvrzují příslušná nastavení. Karta bude i nadále pracovat se zjištěnými nastaveními. <b>⚠ Je nezbytné zkontrolovat nastavení karty (Parametry a logika).</b>
Er73	Chyba v parametrech D-track	Stiskem Ok karta obnoví činnost ae standardním D-track. <b>⚠ Je nezbytné provést Autoseť</b>
Er5L	Chyba během seřizování koncových spínačů Pouze pro E5 BT A18 / E5 BT A12	Napájecí kabely motoru nebo signál enkodéru zaměněné/odpojené nebo chybné naprogramování. (viz obr. E)
ErF3	Chyba při nastavování logiky (vstupy SAFE, typ motoru)	Zkontrolujte správné nastavení logiky SAFE nebo typu motoru

\*H= 0, 1, ..., 9, A, B, C, D, E, F

## NÁVOD K INSTALACI

## 2) VŠEOBECNÉ ÚDAJE

Ovládací panel **THALIA** se dodává z výroby se standardním nastavením. Jakákoli změna se musí provést pomocí zabudovaného programovacího přístroje s displejem nebo pomocí univerzálního programátoru palmtop.

Plně podporuje protokol EELINK.

K hlavním charakteristikám patří:

- Řízení 1 nebo 2 motorů 24V BT
- Poznámka: Musí se používat 2 motory stejného typu.
- Elektronická regulace momentu při zjištění překážek
- Vstupy kontroly koncových spínačů podle zvoleného motoru
- Samostatné vstupy pro jištění
- Zabudovaný rádiový přijímač plovoucího kódu s klonováním vysílačů.

Karta je vybavena svorkovnicí vyjímatelného typu, aby zacházení nebo výměna byly pohodlnější. Dodává se s radou propojených můstků pro usnadnění instalace na místě.

**Můstky se týkají svorek: 70-71, 70-72, 70-74. Pokud se výše uvedené svorky používají, musí se příslušné můstky odstranit.**

## KONTROLA

Před provedením každého cyklu otevření a zavření provede panel **THALIA** kontrolu relé a bezpečnostních zařízení (fotobuňky).

V případě závad v činnosti zkontrolujte správnou činnost připojených zařízení a zkontrolujte kabeláž.

3) TECHNICKÉ ÚDAJE	
Napájení	220-230V 50/60 Hz*
Izolace sítě - nízké napětí	> 2MΩ 500V ---
Provozní teplota	-20 / +55°C
Tepelná ochrana	Softwarová
Dielektrická pevnost	sítě/nn 3750 V~ po 1 minutu
Výstupní proud motoru	max. 7.5 A + 7.5 A

Spínací proud relé motoru	10A
Maximální výkon motorů	180W + 180W (24V ---)
Napájení příslušenství	24 V~ (max. spotřeba 1A) 24 V~safe
AUX 0	Kontakt napájený 24V---, spínací (max. 1A)
AUX 3	Spínací kontakt (max. 24V~ /1A)
Pojistky	viz <b>Fig. C</b>
Počet kombinací:	4 miliardy
Max. počet dálkových ovládní v paměti:	63

(\*jiná napětí k dispozici na žádost)

**Verze použitelných vysílačů:**

**Všechny vysílače ROLLING CODE kompatibilní s ((E-Ready))**

## 4) PŘÍPRAVA TRUBEK Fig. A

## 5) PŘIPOJENÍ SVORKOVNICE Fig. C

**UPOZORNĚNÍ** - Při připojování kabelů a instalaci dodržujte platné předpisy a zásady správné technické praxe.

Vodíče napájené různým napětím se musí fyzicky oddělit nebo musí být vhodně izolované s dodatečnou izolací o síle alespoň 1 mm.

Vodíče se musí připevnit pomocí dalšího připevnění v blízkosti svorek, například páskami.

Všechny propojovací kabely musí být dostatečně daleko od disipátoru.

**POZOR! Pro připojení k síti použijte vícežilový kabel s minimálním průřezem 3x1,5 mm2 typu podle platných norem.**

**Pro připojení motorů použijte kabel s minimálním průřezem 1,5 mm2 typu podle platných norem. Kabel musí být minimálně H05RN-F.**

	Svorka	Definice	Popis
Napájení	L	FÁZE	Jednofázové napájení 220-230V 50/60 Hz*
	N	NEUTRÁLNÍ	
	JP5	PRIM TRASF	Připojení primárního obvodu transformátoru, 220-230V
	JP7		
Motor	JP21	SEK TRASF	Napájení karty: 24 V~ Sekundární obvod transformátoru 24 V = Napájení z vyrovnávací baterie
	10	MOT1 +	Připojení motoru 1. Fázový posun prodlevy při zavírání. Zkontrolujte připojení podle Fig. E
	11	MOT1 -	
	14	MOT2 +	Připojení motoru 2. Fázový posun prodlevy při otvírání. Zkontrolujte připojení podle Fig. E
15	MOT2 -		
Aux	20	AUX 0 - KONTAKT NAPÁJENÝ 24V (spínací) (MAX. 1A)	Konfigurovatelný výstup AUX 0 - Default MAJÁČEK. 2. RÁDIOVÝ KANÁL/ KONTROLKA OTEVŘENÉ BRÁNY SCA/ Ovládní PRODLEVA ZHASNUTÍ / Ovládní OSVĚTLENÍ OBLASTI/ OSVĚTLENÍ SCHODŮ/ POPLACH OTEVŘENÉ BRÁNY/ MAJÁČEK/ ELEKTRICKÝ ZÁMEK SE ZÁPADKOU/ ELEKTRICKÝ ZÁMEK S MAGNETEM/ ÚDRŽBA/ MAJÁČEK A ÚDRŽBA. Viz tabulka "Konfigurace výstupů AUX".
	21		
	26	AUX 3 - VOLNÝ KONTAKT (spínací) (max. 24V 1A)	Konfigurovatelný výstup AUX 3 - Default výstup 2. RÁDIOVÝ KANÁL. 2. RÁDIOVÝ KANÁL/ KONTROLKA OTEVŘENÉ BRÁNY SCA/ Ovládní PRODLEVA ZHASNUTÍ / Ovládní OSVĚTLENÍ OBLASTI/ OSVĚTLENÍ SCHODŮ/ POPLACH OTEVŘENÉ BRÁNY/ MAJÁČEK/ ELEKTRICKÝ ZÁMEK SE ZÁPADKOU/ ELEKTRICKÝ ZÁMEK S MAGNETEM. Viz tabulka "Konfigurace výstupů AUX".
	27		
Koncové spínače pro ELI 250 BT VIRGO SMART BT A ELI BT A35 V + FCE ELI BT A40 + FCE 5 vodičů	41	+ REF SWE	Společný koncový spínač
	42	SWC 1	Koncový spínač sepnutí motoru 1 SWC1 (rozpínací).
	43	SWO 1	Koncový spínač rozepnutí motoru 1 SWO1 (rozpínací).
	44	SWC 2	Koncový spínač sepnutí motoru 2 SWC2 (rozpínací).
	45	SWO 2	Koncový spínač rozepnutí motoru 2 SWO2 (rozpínací).
Koncové spínače pro PHOBOS N BT IGEEA BT SUB BT PHOBOS BT A KUSTOS BT A VIRGO SMART BT A 3 vodičů	42	SW 1	Kontrola koncového spínače motoru 1. Pro akční členy ovládající jednovodičové koncové spínače.
	43	SW 2	Kontrola koncového spínače motoru 2. Pro akční členy ovládající jednovodičové koncové spínače.
Koncové spínače pro GIUNO ULTRA BT A20 GIUNO ULTRA BT A50 E5 BT A18 E5 BT A12	40	- REF SWE	Wspólny moduł wyłączników krańcowych
	42	SW 1	Sterowanie wyłącznikiem krańcowym silnika 1.
	43	SW 2	Sterowanie wyłącznikiem krańcowym silnika 2.
Napájení příslušenství	50	24V-	Napájecí výstup příslušenství.
	51	24V+	
	52	24 Vsafe+	Výstup napájení bezpečnostních zařízení s funkcí testu (vysílač fotobuňek a vysílač bezpečnostní lišty). Výstup aktivní pouze během pracovního cyklu.
Koncové spínače pro ELI BT A35 ELI BT A40	40	- REF SWE	Napájení kodéru, bílý kabel
	41	+ REF SWE	Napájení kodéru, hnědý kabel
	42	ENC M1	Signál kodéru motoru 1, zelený kabel ⚠ Uzavřete můstek JP28
	43	ENC M2	Signál kodéru motoru 2, zelený kabel ⚠ Uzavřete můstek JP29

# NÁVOD K INSTALACI

D814123 0AA01\_07

	Svorka	Definice	Popis
Ovládání	60	Společný	Společné vstupy IC 1 a IC 2
	61	IC 1	Konfigurovatelný ovládací vstup 1 (spínací) - standardně START E. START E / START I / OPEN / CLOSE / PED / TIMER / TIMER PED Viz tabulka "Konfigurace ovládacích vstupů".
	62	IC 2	Konfigurovatelný ovládací vstup 2 (spínací) - standardně PED. START E / START I / OPEN / CLOSE / PED / TIMER / TIMER PED Viz tabulka "Konfigurace ovládacích vstupů".
Bezpečnostní zařízení	70	Společný	Společné vstupy STOP, SAFE 1 a SAFE 2
	71	STOP	Povel přerušuje cyklus. (rozpínací) Pokud se nepoužívá, nechte zastrčenou klemu.
	72	SAFE 1	Konfigurovatelný bezpečnostní vstup 1 (rozpínací) - standardně PHOT. PHOT / PHOT TEST / PHOT OP / PHOT OP TEST / PHOT CL / PHOT CL TEST / BAR / BAR TEST / BAR 8K2 / BAR OP / BAR OP TEST / BAR 8K2 OP / BAR CL / BAR CL TEST / BAR 8K2 CL Viz tabulka "Konfigurace bezpečnostních vstupů".
	73	FAULT 1	Kontrolní vstup bezpečnostních zařízení připojených k SAFE 1.
	74	SAFE 2	Konfigurovatelný bezpečnostní vstup 2 (rozpínací) - standardně BAR. PHOT / PHOT TEST / PHOT OP / PHOT OP TEST / PHOT CL / PHOT CL TEST / BAR / BAR TEST / BAR 8K2 / BAR OP / BAR OP TEST / BAR 8K2 OP / BAR CL / BAR CL TEST / BAR 8K2 CL Viz tabulka "Konfigurace bezpečnostních vstupů".
75	FAULT 2	Kontrolní vstup bezpečnostních zařízení připojených k SAFE 2.	
Anténa	Y	ANTÉNA	Vstup antény. Použijte anténu vyladěnou na 433 MHz. Pro spojení anténa - přijímač použijte koaxiální kabel RG58. Přítomnost kovové hmoty za anténou může rušit rádiový příjem. V případě špatného výkonu vysílače posuňte anténu do vhodnějšího bodu.
	#	SHIELD	

## Konfigurace výstupů AUX

Logika Aux= 0 - Výstup 2. RÁDIOVÝ KANÁL. Kontakt zůstane sepnutý na 1 s při zapnutí 2. rádiového kanálu.
Logika Aux= 1 - Výstup KONTROLKY OTEVŘENÝCH VRAT SCA. Kontakt zůstane sepnutý během otvírání a u otevřené brány, bliká během zavírání, rozeprutý u zavřené brány.
Logika Aux= 2 - Výstup ovládání PRODLEVY OSVĚTLENÍ. Kontakt zůstane sepnutý po 90 sekund od posledního cyklu.
Logika Aux= 3 - Výstup ovládání OSVĚTLENÍ OBLASTI. Kontakt zůstane sepnutý po celou dobu cyklu.
Logika Aux= 4 - Výstup OSVĚTLENÍ SCHODIŠTĚ. Kontakt zůstane sepnutý po 1 sekundu od začátku cyklu.
Logika Aux= 5 - Výstup POPLACH OTEVŘENÁ BRÁNA. Kontakt zůstane sepnutý, pokud brána zůstane otevřená po dvojnásobek nastaveného času TCA.
Logika Aux= 6 - Výstup pro BLIKAČ. Kontakt zůstane sepnutý během pohybu brány.
Logika Aux= 7 - Výstup pro ELEKTRICKÝ ZÁMEK SE ZÁPADKOU. Kontakt zůstane sepnutý po 2 sekundy od každého otevření.
Logika Aux= 8 - Výstup pro ELEKTRICKÝ ZÁMEK S MAGNETEM. Kontakt zůstane sepnutý při zavření bráně.
Logika Aux = 9 - Výstup MAJÁČEK. Při dosažení hodnoty nastavené v parametru Údržba zůstává kontakt sepnutý, aby se signalizovala potřeba údržby.
Logika Aux = 10 - Výstup MAJÁČEK A ÚDRŽBA. Kontakt zůstane sepnutý během pohybu brány. Pokud se dosáhne hodnoty nastavené v parametru Údržba na konci cyklu se zavřenými vraty, kontakt se 4 krát sepne na 10s a rozeprne na 5s, aby signalizoval požadavek údržby.

## Konfigurace ovládacích vstupů

Logika IC = 0 - Vstup konfigurovaný jako Start E. Činnost podle logiky $5LEP-bY-5LEP \neg \text{ouE} \neg \text{ne}$ . Externí start pro řízení semaforu.
Logika IC = 1 - Vstup konfigurovaný jako Start I. Činnost podle logiky $5LEP-bY-5LEP \neg \text{ouE} \neg \text{ne}$ . Interní start pro řízení semaforu.
Logika IC = 2 - Vstup konfigurovaný jako Open. Povel provede otevření. Pokud vstup zůstane sepnutý, brána zůstane otevřená až do rozeprnutí kontaktu. Při rozeprnutém kontaktu automatický systém zavře po době tca, pokud je zapnutý.
Logika IC = 3 - Vstup konfigurovaný jako Close. Povel provede pohyb zavření.
Logika IC = 4 - Vstup konfigurovaný jako Ped. Povel provede otevření pro chodce, částečné. Činnost podle logiky $5LEP-bY-5LEP \neg \text{ouE} \neg \text{ne}$
Logika IC = 5 - Vstup konfigurovaný jako Timer. Činnost obdobná činností open, ale zavření je zaručeno i po výpadku sítě.
Logika IC = 6 - Vstup konfigurovaný jako Timer Ped. Povel provede otevření pro chodce, částečné. Dokud je vstup sepnutý, brána zůstane otevřená až do rozeprnutí kontaktu. Pokud je vstup sepnutý a zapne se povel Start E, Start I nebo Open, provede se kompletní cyklus a pak se provede otevření pro chodce. Zavření je zaručeno i po výpadku sítě.

## Konfigurace bezpečnostních vstupů

Logika SAFE= 0 - Vstup konfigurovaný jako Phot, fotobuňka bez funkce testu (*) (Fig. F, pol.1) Umožní připojení zařízení nevybavených přídatným kontaktem pro funkci testu. V případě zclonění jsou fotobuňky aktivní jak při otvírání, tak při zavírání. Zclonění fotobuňky při zavírání obrátí směr až po uvolnění fotobuňky. Pokud se nepoužívá, nechte zastrčenou klemu.
Logika SAFE= 1 - Vstup konfigurovaný jako Phot test, fotobuňka s funkcí testu. (Fig. F, pol.2). Zapne test fotobuněk na začátku cyklu. V případě zclonění jsou fotobuňky aktivní jak při otvírání, tak při zavírání. Zclonění fotobuňky při zavírání obrátí směr až po uvolnění fotobuňky.
Logika SAFE= 2 - Vstup konfigurovaný jako Phot op, fotobuňka aktivní pouze při otvírání bez funkce testu (*) (Fig. F, pol.1) Umožní připojení zařízení nevybavených přídatným kontaktem pro funkci testu. V případě zclonění se vypne činnost fotobuňky při zavírání. Ve fázi otvírání blokuje motor po dobu zastínění fotobuňky. Pokud se nepoužívá, nechte zastrčenou klemu.
Logika SAFE= 3 - Vstup konfigurovaný jako Phot op test, fotobuňka s funkcí testu aktivní pouze při otvírání (Fig. F, pol.2). Zapne test fotobuněk na začátku cyklu. V případě zclonění se vypne činnost fotobuňky při zavírání. Ve fázi otvírání blokuje motor po dobu zastínění fotobuňky.
Logika SAFE= 4 - Vstup konfigurovaný jako Phot cl, fotobuňka aktivní pouze při zavírání bez funkce testu (*) (Fig. F, pol.1) Umožní připojení zařízení nevybavených přídatným kontaktem pro funkci testu. V případě zclonění se vypne činnost fotobuňky při otvírání. Ve fázi zavírání ihned otočí směr pohybu. Pokud se nepoužívá, nechte zastrčenou klemu.
Logika SAFE= 5 - Vstup konfigurovaný jako Phot cl test, fotobuňka s funkcí testu aktivní pouze při zavírání (Fig. F, pol.2). Zapne test fotobuněk na začátku cyklu. V případě zclonění se vypne činnost fotobuňky při otvírání. Ve fázi zavírání ihned otočí směr pohybu.
Logika SAFE= 6 - Vstup konfigurovaný jako Bar, bezpečnostní lišta bez funkce testu (*) (Fig. F, pol.3) Umožní připojení zařízení nevybavených přídatným kontaktem pro funkci testu. Povel obrátí směr pohybu na 2 s. Pokud se nepoužívá, nechte zastrčenou klemu.
Logika SAFE= 7 - Vstup konfigurovaný jako Bar, bezpečnostní lišta s funkcí testu (Fig. F, pol.4). Zapne test bezpečnostních listů na začátku cyklu. Povel obrátí směr pohybu na 2 sekundy.
Logika SAFE= 8 - Vstup konfigurovaný jako Bar 8k2 (Fig. F, pol.5). Vstup pro odporovou lištu 8K2. Povel obrátí směr pohybu na 2 sekundy.



# NÁVOD K INSTALACI

## Konfigurace bezpečnostních vstupů

Logika SAFE=9 Vstup konfigurovaný jako Bar op, bezpečnostní lišta s obrácením směru pohybu, aktivní pouze při otvírání; když se aktivuje během zavírání, způsobí zastavení automatického systému (STOP) (Obr. F, pol. 3). Umožní připojení zařízení nevybavených přídatným kontaktem pro funkci testu. Zásah ve fázi otvírání obrátí směr pohybu na 2 sekundy, zásah ve fázi zavírání způsobí zastavení. Pokud se nepoužívá, nechte zastrčenou klemu.
Logika SAFE=10 Vstup konfigurovaný jako Bar op test, bezpečnostní lišta s funkcí testu a obrácením směru pohybu, aktivní pouze při otvírání; když se aktivuje během zavírání, způsobí zastavení automatického systému (STOP) (Obr. F, pol. 4). Zapne test bezpečnostních listů na začátku cyklu. Zásah ve fázi otvírání obrátí směr pohybu na 2 sekundy, zásah ve fázi zavírání způsobí zastavení.
Logika SAFE=11 Vstup konfigurovaný jako Bar 8k2 op, lišta 8k2 s obrácením směru pohybu, aktivní pouze při otvírání; když se aktivuje během zavírání, způsobí zastavení automatického systému (STOP) (Obr. F, pol. 5). Zásah ve fázi otvírání obrátí směr pohybu na 2 sekundy, zásah ve fázi zavírání způsobí zastavení.
Logika SAFE=12 Vstup konfigurovaný jako Bar cl, bezpečnostní lišta s obrácením směru pohybu, aktivní pouze při zavírání; když se aktivuje během otvírání, způsobí zastavení automatického systému (STOP) (Obr. F, pol. 3). Umožní připojení zařízení nevybavených přídatným kontaktem pro funkci testu. Zásah ve fázi zavírání obrátí směr pohybu na 2 sekundy, zásah ve fázi otvírání způsobí zastavení. Pokud se nepoužívá, nechte zastrčenou klemu.
Logika SAFE=13 Vstup konfigurovaný jako Bar cl test, bezpečnostní lišta s funkcí testu a obrácením směru pohybu, aktivní pouze při zavírání; když se aktivuje během otvírání, způsobí zastavení automatického systému (STOP) (Obr. F, pol. 4). Zapne test bezpečnostních listů na začátku cyklu. Zásah ve fázi zavírání obrátí směr pohybu na 2 sekundy, zásah ve fázi otvírání způsobí zastavení.
Logika SAFE=14 Vstup konfigurovaný jako Bar 8k2 cl, lišta 8k2 s obrácením směru pohybu, aktivní pouze při zavírání; když se aktivuje během otvírání, způsobí zastavení automatického systému (STOP) (Obr. F, pol. 5). Zásah ve fázi zavírání obrátí směr pohybu na 2 sekundy, zásah ve fázi otvírání způsobí zastavení.

(\*) Pokud se instalují zařízení typu „D“ (jak jsou definována v EN 12453), připojená v režimu bez testu, předepište povinnou údržbu s intervalem alespoň jednou za půl roku

## 6) ZAPOJENÍ MOTORŮ Fig. E

### 7) BEZPEČNOSTNÍ ZAŘÍZENÍ

**Poznámka: používejte pouze bezpečnostní zařízení s přepínacím kontaktem.**

#### 7.1) ZAŘÍZENÍ S FUNKCÍ TESTU Fig. F

#### 7.2) PŘIPOJENÍ 1 PÁRU NEOVĚŘENÝCH FOTOBUNĚK, OBR. D1

#### 7.3) PŘIPOJENÍ 1 PÁRU OVĚŘENÝCH FOTOBUNĚK, OBR. D2

### 8) VSTUP DO MENU: FIG. 1

#### 8.1) MENU PARAMETRY (PPr-RP) (TABULKA "A" PARAMETRY)

#### 8.2) MENU LOGIKA (L o ů ic) (TABULKA "B" LOGIKA)

#### 8.3) MENU RÁDIO (r Rd io) (TABULKA "C" RADIO)

**- DŮLEŽITÉ UPOZORNĚNÍ: OZNAČTE SI PRVNÍ VYSÍLAČ ULOŽENÝ DO PAMĚTI NÁLEPKOU KLÍČE (MASTER)**

První vysílač v případě ručního programování přiřazuje KÓD KLÍČE PŘIJÍMAČE; tento kód je nutný pro provedení následného klonování rádiových vysílačů dálkového ovládání.

Zabudovaný palubní přijímač Clonix kromě toho má některé důležité pokrokové funkce:

- Klonování vysílače master (plovoucí kód nebo pevný kód)
- Klonování pro výměnu vysílačů již vložených do přijímače
- Správa databáze vysílačů.
- Správa komunity přijímačů.

Pro používání těchto pokrokových funkcí odkazujeme na návod pro univerzální programovací palmtop a na Všeobecný postup při programování přijímačů.

#### 8.4) MENU DEFAULT (dEFAULt)

Uvede řídicí jednotku na předem nastavené standardní (DEFAULT) hodnoty. Po obnovení se musí provést nové automatické nastavení (AUTOSSET).

#### 8.5) MENU JAZYK (l. in ů R)

Umožní nastavit jazyk programovací jednotky s displejem.

#### 8.6) MENU AUTOSSET (R ů t o S E t)

- Spustí operaci automatického nastavení a přejde do příslušného menu.
- Jakmile se stiskne tlačítko OK, zobrazí se hlášení " ... .. ", řídicí jednotka ovládá cyklus otvírání a pak cyklus zavírání, během něhož se automaticky nastaví minimální potřebná hodnota momentu pro pohyb křídla vrat.
- Počet cyklů potřebných pro autoset se může pohybovat od 1 do 3. Během této fáze je důležité zamezit začlenění fotobuněk, a používání povelů START, STOP a displeje.
- Po ukončení této operace řídicí jednotka bude mít automaticky nastavené optimální hodnoty momentu. Zkontrolujte je a případně je upravte, jak bylo popsáno v programování.

**POZOR!! Zkontrolujte, zda hodnota síly zařízení, měřená v bodech podle normy EN 12445, je menší, než je uvedeno v normě EN 12453.**

**Sílu systému lze snížit použitím deformačních listů.**

**Pozor!! Během automatického nastavení není funkce zjišťování překážek aktivní, instalatér tedy musí kontrolovat pohyb automatického systému a zabránit osobám nebo věcem přiblížit se nebo prodlévat v akčním rádiu automatického systému.**

#### 8.7) POSTUP PRO KONTROLU INSTALACE

1. Proveďte postup AUTOSSET (\*\*).
2. Zkontrolujte sílu zařízení: pokud jsou dodrženy limity (\*\*) přejděte k bodu 10, jinak
3. Případně upravte parametry rychlosti a citlivosti (síly): viz tabulka s parametry.
4. Znovu zkontrolujte sílu zařízení: pokud jsou dodrženy limity (\*\*) přejděte k bodu 10, jinak
5. Připevněte pasivní bezpečnostní lišty
6. Znovu zkontrolujte sílu zařízení: pokud jsou dodrženy limity (\*\*) přejděte k bodu 10, jinak
7. Připevněte ochranné prvky citlivé na tlak nebo elektrická snímací zařízení (například aktivní bezpečnostní lišty) (\*\*)
8. Znovu zkontrolujte sílu zařízení: pokud jsou dodrženy limity (\*\*) přejděte k bodu 10, jinak
9. Dovolte pohyb pohonu pouze v režimu "Přítomnost člověka"
10. Ujistěte se, že všechna zařízení zjišťující přítomnost v oblasti pohybu správně pracují

(\*) Před provedením funkce autoset se ujistěte, že jste správně provedli všechny kroky montáže a zabezpečení, jak je předepsáno v upozornění pro instalaci v návodu k motorovému pohonu.

(\*\*) Podle analýzy rizik však může být nutné použít citlivé ochranné prvky

### 8.8) MENU REGULACE KONCOVÉHO SPÍNAČE (r EE. Fc)

Umožňuje regulaci koncových spínačů motorů vybavených kodéry, navíc u motorů vybavených nezávislou kabeláží koncových spínačů umožňuje správné umístění křídla pro následnou regulaci koncových spínačů. U neuvedených motorů není nabídka aktivní a na displeji se zobrazí hlášení „není k dispozici“  
**POZNÁMKA:** tyto manévry se provádějí v režimu přítomné osoby při snížené rychlosti a bez zásahu bezpečnostních zařízení.

#### 8.8.1) GIUNO ULTRA BT A20, GIUNO ULTRA BT A50

Pomocí tlačítek „+/-“ na displeji přesuňte křídlo do požadované polohy. Chcete-li nastavit koncové spínače, viz nastavení pro regulaci koncových spínačů, které je uvedeno v návodu k použití motoru GIUNO ULTRA.

#### 8.8.2) E5 BT A12, E5 BT A18

Pomocí tlačítek „+/-“ na displeji přesuňte křídlo do polohy uvedené na displeji (Otevření nebo uzavření). Jakmile je dosažena požadovaná poloha, potvrďte polohu stisknutím tlačítka OK. U motorů E5 je možné křídlo ručně umístit do blízkosti koncových spínačů zatlačením brány, poté pohybovat bránou pomocí tlačítek „+/-“ až na doraz mechanické zarážky. Potvrďte polohu tlačítkem OK nebo pomocí dálkového ovládání (dříve uloženého do paměti).

#### 8.9) MENU STATISTIKY

Umožňuje zobrazení verze karty, celkového počtu cyklů (ve stovkách), počtu rádiových ovládaných do paměti a posledních 30 chyb (první 2 číslice označují polohu, poslední 2 kód chyby). Chyba 01 je nejnovější.

#### 8.10) MENU PASSWORD

Umožňuje zadat heslo pro programování karty pomocí sítě U-link.“  
S „ÚROVNÍ OCHRANY“ nastavenou na 1,2,3,4 se vyžaduje pro vstup do programovacího menu. Po 10 po sobě jdoucích neúspěšných pokusech se musí před dalším pokusem počkat 3 minuty. Během této doby se při každém pokusu o vstup na displeji zobrazí „LOCK“. Standardní heslo je 1234.

### 9) TLAK KONC.SPÍNAČE ZAVÍRÁNÍ Fig. G pol. A-B SMĚR OTVÍRÁNÍ Fig. E

### 10) SPOJENÍ S ROZŠIŘOVACÍMI KARTAMI A UNIVERZÁLNÍ PROGRAMOVACÍ JEDNOTKOU PALMTOP VERZE > V1.40 (Fig. H) Viz příslušný návod k obsluze.

### 11) VOLITELNÉ MODULY U-LINK

**Viz pokyny pro moduly U-link**

Použití některých z modulů má za následek snížení rádiového dosahu. Upravte zařízení příslušnou anténou naladěnou na 433 MHz

### 12) ELEKTRICKÝ ZÁMEK Fig. I

#### ELEKTRICKÝ ZÁMEK

**POZOR: V případě křídla vrat delších než 3 m se musí namontovat elektrický zámek.**

Na obrázku Fig. I je uveden příklad připojení elektrického zámku se západkou ECB 24 V~, připojeného na ovládací panel THALIA.  
Ovládací panel THALIA vyžaduje pro řízení elektrického zámku příslušnou kartu mod. ME BT.

### 13) OBNOVENÍ TOVÁRNÍHO NASTAVENÍ (Obr.J)

**POZOR** nastaví v řídicí jednotce hodnoty přednastavené ve výrobě a dojde ke smazání všech rádiových dálkových ovládaných uložených v paměti.

**POZOR!** Chybné nastavení může způsobit škody na osobách, zvířatech nebo věcech.

- Vypněte napájení karty (Obr.J bod 1).
- Otevřete vstup Stop a současně stiskněte tlačítka - a OK (Obr.J bod 2)
- Zapněte napájení karty (Obr.J bod 3).
- Na displeji se zobrazí RST, do 3 s potvrďte stiskem tlačítka OK (Obr.J bod 4)
- Počkejte na dokončení postupu (Obr.J bod 5)
- Postup dokončen (Obr.J bod 6)

**POZOR! Chybné nastavení může způsobit škody na osobách, zvířatech nebo věcech.**

**POZOR: Zkontrolujte, zda hodnota síly zařízení, měřená v bodech podle normy EN 12445, je menší, než je uvedeno v normě EN 12453.**



**Sílu systému lze snížit použitím deformačních listů.**

Pro získání nejlepšího výsledku se doporučuje provést autoset s motory v klidu (tj. nepřehrávanými značným počtem sousledných cyklů).



# NÁVOD K INSTALACI

TABULKA "A" - MENU PARAMETRY - (PArRF)

Parametr	Min.	Max.	Default	Osobní	Definice	Popis
oPEndELAY tIME	0	10	3		Čas prodlevy otvírání motoru 2 [s]	Čas prodlevy motoru 2 vzhledem k motoru 1 při otvírání.
cLS dELAY tIME	0	25	6		Čas prodlevy motoru 1 při zavírání [s]	Čas prodlevy motoru 1 vzhledem k motoru 2 při zavírání. <b>POZNÁMKA:</b> pokud je čas nastaven na maximum, motor 1 před spuštěním vyčká na úplné uzavření motoru 2.
tCR	0	120	10		Čas pro automatické zavření [s]	Čas prodlevy před automatickým zavřením.
tRFLOht. cLr.t	1	180	40		Čas opuštění oblasti semaforu [s]	Čas opuštění oblasti zahrnuté do dopravy řízené semaforem.
oP.d ISt. SLoUd	0	50	10		Prostor pro zpomalení při otvírání [%]	Prostor pro zpomalení motoru/ů při otvírání, vyjádřený v procentech celkové dráhy. POZOR: Po změně parametru je zapotřebí kompletní cyklus bez přerušení. <b>POZOR: V případě "SET" na displeji není aktivní zjišťování překážky.</b> <b>UPOZORNĚNÍ:</b> v případě akčních členů s integrovanými dorazy musí být zpomalení vždy aktivní s hodnotou vyšší než 5. <b>POZOR: v případě GIUNO se prostor pro zpomalení nastavuje posuvnými čidly</b> <b>POZOR: u typu motoru ELI BT A35 nelze zpomalení vyloučit; hodnoty nižší než 10% budou považovány za 10%.</b>
cL.d ISt. SLoUd	0	50	10		Prostor pro zpomalení při zavírání [%]	Prostor pro zpomalení motoru/ů při zavírání, vyjádřený v procentech celkové dráhy. POZOR: Po změně parametru je zapotřebí kompletní cyklus bez přerušení. <b>POZOR: V případě "SET" na displeji není aktivní zjišťování překážky.</b> <b>UPOZORNĚNÍ:</b> v případě akčních členů s integrovanými dorazy musí být zpomalení vždy aktivní s hodnotou vyšší než 5. <b>POZOR: v případě GIUNO se prostor pro zpomalení nastavuje posuvnými čidly</b> <b>POZOR: u typu motoru ELI BT A35 nelze zpomalení vyloučit; hodnoty nižší než 10% budou považovány za 10%.</b>
d ISt.dEcEL	0	50	15		Prostor pro zpomalení [%]	Prostor pro zpomalení motoru/ů (přechod z režimové rychlosti na zpomalenou rychlost) jak při otvírání, tak při zavírání, vyjádřený jako procento celkové dráhy. <b>POZOR: Po změně parametru je zapotřebí kompletní cyklus bez přerušení.</b> <b>POZOR: V případě "SET" na displeji není aktivní zjišťování překážky.</b>
PAr.t IRL oPEn InG	10	99	99		Částečné otevření M1 [%]	Prostor částečného otevření v procentech celkového otevření, po sepnutí ovládacího prochodce PED.
oPForcE	1	99	50		Síla křídel brány při otvírání [%]	Síla vyvíjená křídlem/křídly při otvírání. Představuje procento síly větší, než je síla uložená během autosetu (a následně aktualizovanou), před spuštěním poplachu pro překážku. Parametr se zadává automaticky z autosetu.  <b>POZOR: Má vliv přímo na sílu nárazu: zkontrolujte, zda se s nastavenou hodnotou dodržují platné bezpečnostní normy (*). Pokud je to nutné, nainstalujte bezpečnostní zařízení proti zmačknutí (**).</b>
cLSForcE	1	99	50		Síla křídel brány při zavírání [%]	Síla vyvíjená křídlem/křídly při zavírání. Představuje procento síly větší, než je síla uložená během autosetu (a následně aktualizovanou), před spuštěním poplachu pro překážku. Parametr se vkládá automaticky z autosetu.  <b>POZOR: Má vliv přímo na sílu nárazu: zkontrolujte, zda se s nastavenou hodnotou dodržují platné bezpečnostní normy (*). Pokud je to nutné, nainstalujte bezpečnostní zařízení proti zmačknutí (**).</b>
oP SPEEd	15	99	99		Rychlost při otvírání [%]	Procentová hodnota maximální rychlosti, kterou lze dosáhnout motorem/motory při otvírání. <b>POZOR: Po změně parametru je zapotřebí kompletní cyklus bez přerušení.</b> <b>POZOR: V případě "SET" na displeji není aktivní zjišťování překážky.</b>
cL SPEEd	15	99	99		Rychlost při zavírání [%]	Procentová hodnota maximální rychlosti, kterou lze dosáhnout motorem/motory při zavírání. <b>POZOR: Po změně parametru je zapotřebí kompletní cyklus bez přerušení.</b> <b>POZOR: V případě "SET" na displeji není aktivní zjišťování překážky.</b>
SLoU SPEEd	15	99	25		Rychlost zpomalení [%]	Rychlost motoru/ů při otvírání a zavírání ve fázi zpomalení, vyjádřená v procentech maximální režimové rychlosti. <b>POZOR: Po změně parametru je zapotřebí kompletní cyklus bez přerušení.</b> <b>POZOR: V případě "SET" na displeji není aktivní zjišťování překážky.</b> <b>UPOZORNĚNÍ:</b> u typu motoru ELI BT A35 nelze zpomalení vyloučit; hodnoty vyšší než 50% budou považovány na 50%.
nR InEtE-nRncE	0	250	0		Programování prahového počtu cyklů pro údržbu [stovky]	Umožňuje nastavit počet cyklů, po kterém se signalizuje potřeba údržby na výstupu AUX, konfigurovaném jako Údržba nebo Majáček a Údržba

(\*) V Evropské unii použijte EN12453 pro omezení síly, a EN12445 pro způsob měření.

(\*\*) Sílu systému lze snížit použitím deformačních lišt.

## NÁVOD K INSTALACI

TABULKA "B" - MENU LOGIKA - (L o b l c)

Logika	Definice	Default	Zaškrtnout provedené	Možnosti																									
Motor TYPE	Typ motoru (Zadejte typ motoru připojeného na kartu.)	0	0	Neaktivní motory																									
			1	ELI 250 BT																									
			2	PHOBOS N BT																									
			3	IGEA BT																									
			4	NENÍ SPRAVOVÁN																									
			5	NENÍ SPRAVOVÁN																									
			6	SUB BT																									
			7	KUSTOS BT A - PHOBOS BT A																									
			8	GIUNO ULTRA BT A20 - GIUNO ULTRA BT A50																									
			9	VIRGO SMART BT A - 5 vodičů																									
			10	VIRGO SMART BT A - 3 vodičů																									
			11	E5 BT A18																									
			12	E5 BT A12																									
			13	ELI BT A40 + FCE																									
			14	ELI BT A35 + FCE																									
			15	ELI BT A40																									
			16	ELI BT A35																									
t c A	Čas automatického zavření	0	0	Logika není aktivní																									
			1	Zapne automatické zavírání																									
			2	Aktivuje automatické uzavření i zpětném chodu od překážky uzavírání. V případě zpětného chodu po 2 sekundách znovu zkouší otevření; pokud 4krát po sobě zjistí překážku otevření, provede uzavření. Konfiguraci lze aktivovat pouze s motorem E5 BT A12 (typ motoru 12). ⚠ Logiku lze používat pouze s dveřmi pro pěší, jejichž energie je omezena do 1,69J.																									
FRSt cLS	Rychlé zavření	0	0	Logika není aktivní																									
			1	Zavře po 3 sekundách od uvolnění fotobuněk před čekáním na ukončení nastaveného TCA.																									
StEP-by-StEP Použití	Krokový pohyb	0	0	Vstupy konfigurované jako Start E, Start I, Ped fungují s logikou 4 kroků.																									
			1	Vstupy konfigurované jako Start E, Start I, Ped fungují s logikou 3 kroků. Impuls během fáze zavírání, obrátí se směr pohybu.																									
			2	Vstupy konfigurované jako Start E, Start I, Ped fungují s logikou 2 kroků. Při každém impulsu se změní směr pohybu.																									
			<table border="1"> <thead> <tr> <th colspan="4">krokový pohyb</th> </tr> <tr> <th></th> <th>2 KROKY</th> <th>3 KROKY</th> <th>4 KROKY</th> </tr> </thead> <tbody> <tr> <td>ZAVŘENÁ</td> <td>OTEVŘE</td> <td>OTEVŘE</td> <td>OTEVŘE</td> </tr> <tr> <td>ZAVÍRÁ SE</td> <td>OTEVŘE</td> <td>OTEVŘE</td> <td>STOP</td> </tr> <tr> <td>OTEVŘENÁ</td> <td rowspan="2">ZAVŘE</td> <td>ZAVŘE</td> <td>ZAVŘE</td> </tr> <tr> <td>OTVÍRÁ SE</td> <td>STOP + TCA</td> <td>STOP + TCA</td> </tr> <tr> <td>PO STOP</td> <td>OTEVŘE</td> <td>OTEVŘE</td> <td>OTEVŘE</td> </tr> </tbody> </table>			krokový pohyb					2 KROKY	3 KROKY	4 KROKY	ZAVŘENÁ	OTEVŘE	OTEVŘE	OTEVŘE	ZAVÍRÁ SE	OTEVŘE	OTEVŘE	STOP	OTEVŘENÁ	ZAVŘE	ZAVŘE	ZAVŘE	OTVÍRÁ SE	STOP + TCA	STOP + TCA	PO STOP
krokový pohyb																													
	2 KROKY	3 KROKY	4 KROKY																										
ZAVŘENÁ	OTEVŘE	OTEVŘE	OTEVŘE																										
ZAVÍRÁ SE	OTEVŘE	OTEVŘE	STOP																										
OTEVŘENÁ	ZAVŘE	ZAVŘE	ZAVŘE																										
OTVÍRÁ SE		STOP + TCA	STOP + TCA																										
PO STOP	OTEVŘE	OTEVŘE	OTEVŘE																										
PrE-RLArN	Návěst poplachu	0	0	Majáček se zapne současně s rozjezdem motoru/ů.																									
			1	Majáček se rozsvítí asi 3 sekundy před rozjezdem motoru/ů.																									
hold-to-run	Přítomnost člověka	0	0	Impulsní činnost.																									
			1	Činnost při Přítomnosti člověka. Vstup 61 se konfiguruje jako OPEN UP. Vstup 62 se konfiguruje jako CLOSE UP. Cyklus pokračuje, dokud jsou stisknuta tlačítka OPEN UP a CLOSE UP. ⚠ <b>POZOR: bezpečnostní obvody nejsou aktivní.</b>																									
			2	Činnost nouzového ovládání v přítomnosti člověka. Obvykle impulsní činnost. Pokud karta 3x za sebou provede neúspěšný test bezpečnostních obvodů (fotobuňka nebo lišta, Ex0x), zapne se činnost s Přítomným člověkem, která je aktivní až do uvolnění tlačítek OPEN UP nebo CLOSE UP. Vstup 61 se konfiguruje jako OPEN UP. Vstup 62 se konfiguruje jako CLOSE UP. ⚠ <b>POZOR: v případě nouzového ovládání s Přítomností člověka nejsou aktivní bezpečnostní obvody.</b>																									
ibl oPEn	Blokuje impulsy při otvírání	0	0	Impuls vstupů konfigurovaných jako Start E, Start I, Ped mají vliv během otvírání.																									
			1	Impuls vstupů konfigurovaných jako Start E, Start I, Ped nemají vliv během otvírání.																									
* ibl t c A	Blokuje impulsy při TCA	0	0	Impuls vstupů konfigurovaných jako Start E, Start I, Ped mají vliv během pauzy TCA.																									
			1	Impuls vstupů konfigurovaných jako Start E, Start I, Ped nemají vliv během pauzy TCA.																									
ibl cLoSE	Blokuje impulsy při zavírání	0	0	Impulsy vstupů konfigurovaných jako Start E, Start I, Ped mají vliv během zavírání.																									
			1	Impulsy vstupů konfigurovaných jako Start E, Start I, Ped nemají vliv během zavírání.																									
rAN bLoU cOP	Náraz při otvírání	0	0	Logika není aktivní																									
			1	Před provedením otevření vrata asi 2 sekundy tlačí směrem k zavření. To umožní účinnější odjištění elektrického zámku. <b>DŮLEŽITÉ - Pokud neexistují vhodné mechanické dorazy, tuto funkci nepoužívejte.</b>																									
rAN bLoU c.cL	Náraz při zavírání	0	0	Logika není aktivní																									
			1	Před provedením zavření vrata asi 2 sekundy tlačí směrem k otevření. To umožní účinnější odjištění elektrického zámku. <b>DŮLEŽITÉ - Pokud neexistují vhodné mechanické dorazy, tuto funkci nepoužívejte.</b>																									
bLoc PErS iSt	Udržování stavu	0	0	Logika není aktivní																									
				Pokud motory zůstanou stát v poloze úplného otevření nebo úplného zavření déle než jednu hodinu, zapnou se asi na 3 sekundy ve směru dorazu. Tato činnost se provede každou hodinu. Pozn.: Tato funkce má za úkol v hydraulických okruzích kompenzovat případné snížení objemu hydraulického oleje způsobené snížením teploty během delších přestávek v činnosti, například během noci nebo z důvodu vnitřního úniku oleje. <b>DŮLEŽITÉ - Pokud neexistují vhodné mechanické dorazy, tuto funkci nepoužívejte.</b>																									

## NÁVOD K INSTALACI

D814123 0AA01\_07

Logika	Definice	Default	Zaškrtnout provedené	Možnosti
PRESS SWC	Tlak koncového spínače zavírání	0	0	Pohyb se zastaví pouze pomocí koncového spínače zavírání, v tomto případě je nutno provést přesné nastavení zásahu koncového spínače při zavření (Fig. G, pol. B).
			1	Používá se v přítomnosti mechanického dorazu při zavírání. Tato funkce aktivuje tlak vrat na mechanický doraz, aniž by jej snímač amperstop považoval za překážku. Píst tedy pokračuje ve své dráze několik sekund po zjištění koncového snímače pro zavření nebo až po mechanický doraz. Tímto způsobem se při mírném předstihu koncových spínačů pro zavírání dosáhne dokonalého zavření vrat na pevném dorazu (Fig. G, pol. A).
ICE	Funkce Ice	0	0	Práh účinku ochrany Amperstop zůstane pevný na nastavené hodnotě,
			1	Centrála provádí automaticky při každém startu kompenzaci prahu účinku poplachu překážky. Zkontrolujte, zda hodnota účinné síly, měřená v bodech podle normy EN 12445, je menší než je uvedeno v normě EN 12453. V případě pochybností použijte pomocná bezpečnostní zařízení. Tato funkce je užitečná v případě instalací pracujících při nízkých teplotách. <b>POZOR: po zapnutí této funkce se musí provést autoset.</b>
1 Motion	1 motor aktivní	0	0	Aktivní oba motory (2 křídla).
			1	Aktivní pouze motor 1 (1 křídlo).
CHANGE Mot	Obrácení fázového posuvu motorů	0	0	Otevření: M1 začne pracovat s předstihem vůči M2 (doba fázového posuvu při otevření). (viz obr. E) Sepnutí: M2 začne pracovat s předstihem vůči M1 (doba fázového posuvu při zavření). (viz obr. E) Nožní ovládání je provedeno M1
			1	Otevření: M2 začne pracovat s předstihem vůči M1 (doba fázového posuvu při otevření). (viz obr. E) Sepnutí: M1 začne pracovat s předstihem vůči M2 (doba fázového posuvu při zavření). (viz obr. E) Nožní ovládání je provedeno M2
OPEN in other direct.	Obrácení směru při otvírání	0	0	Standardní činnost (viz obr. E).
			1	Obrátí se směr otvírání vzhledem ke standardní činnosti (viz obr. E)
SAFE 1	Konfigurace bezpečnostního vstupu SAFE 1. 72	0	0	Vstup konfigurovaný jako Phot, fotobuňka.
			1	Vstup konfigurovaný jako Phot test, fotobuňka s funkcí testu.
			2	Vstup konfigurovaný jako Phot op, fotobuňka aktivní pouze při otvírání.
			3	Vstup konfigurovaný jako Phot op test, fotobuňka s funkcí testu aktivní pouze při otvírání.
SAFE 2	Konfigurace bezpečnostního vstupu SAFE 2. 74	6	4	Vstup konfigurovaný jako Phot cl, fotobuňka aktivní pouze při zavírání.
			5	Vstup konfigurovaný jako Phot cl test, fotobuňka s funkcí testu aktivní pouze při zavírání.
			6	Vstup konfigurovaný jako Bar, bezpečnostní lišta.
			7	Vstup konfigurovaný jako Bar, bezpečnostní lišta s funkcí testu.
			8	Vstup konfigurovaný jako Bar 8k2.
			9	Vstup konfigurovaný jako Bar OP, bezpečnostní lišta s obrácením směru pohybu, aktivní pouze při otvírání. Při zavírání dojde k zastavení pohybu.
			10	Vstup konfigurovaný jako Bar OP TEST, bezpečnostní lišta s funkcí testu a obrácením směru pohybu, aktivní pouze při otvírání. Při zavírání dojde k zastavení pohybu.
			11	Vstup konfigurovaný jako Bar OP 8k2, bezpečnostní lišta s obrácením směru pohybu, aktivní pouze při otvírání. Při zavírání dojde k zastavení pohybu.
			12	Vstup konfigurovaný jako Bar CL, bezpečnostní lišta s obrácením směru pohybu, aktivní pouze při zavírání. Při otvírání dojde k zastavení pohybu.
			13	Vstup konfigurovaný jako Bar CL TEST, bezpečnostní lišta s funkcí testu a obrácením směru pohybu, aktivní pouze při zavírání. Při otvírání dojde k zastavení pohybu.
			14	Vstup konfigurovaný jako Bar CL 8k2, bezpečnostní lišta s obrácením směru pohybu, aktivní pouze při zavírání. Při otvírání dojde k zastavení pohybu.
IC 1	Konfigurace ovládacího vstupu IC 1. 61	0	0	Vstup konfigurovaný jako Start E.
			1	Vstup konfigurovaný jako Start I.
			2	Vstup konfigurovaný jako Open.
			3	Vstup konfigurovaný jako Close.
IC 2	Konfigurace ovládacího vstupu IC 2. 62	4	4	Vstup konfigurovaný jako Ped.
			5	Vstup konfigurovaný jako Timer.
			6	Vstup konfigurovaný jako Timer Ped (chodec).
AUX 0	Konfigurace pomocného výstupu AUX 0. 20-21	6	0	Výstup konfigurovaný jako 2. rádiový kanál.
			1	Výstup konfigurovaný jako SCA, kontrolka otevřené brány.
			2	Výstup konfigurovaný jako povel prodlevy osvětlení.
			3	Výstup konfigurovaný jako povel osvětlení oblastí.
			4	Výstup konfigurovaný jako osvětlení schodiště.
AUX 3	Konfigurace pomocného výstupu AUX 3. 26-27	0	5	Výstup konfigurovaný jako poplach.
			6	Výstup konfigurovaný jako blikač.
			7	Výstup konfigurovaný jako zámek se západkou.
			8	Výstup konfigurovaný jako zámek s magnetem.
			9	Výstup nakonfigurován jako Údržba
			10	Výstup nakonfigurován jako Majáček a Údržba.
F IHEd code	Pevný kód	0	0	Přijímač je konfigurovaný pro činnost v režimu s plovoucím kódem. Nepřijímají se klony s pevným kódem.
			1	Přijímač je konfigurovaný pro činnost v režimu s pevným kódem. Přijímají se klony s pevným kódem.

## NÁVOD K INSTALACI

Logika	Definice	Default	Zaškrtnout provedené	Možnosti
Protect Ion Level	Nastavení úrovně zabezpečení	0	0	A - Pro vstup do programovacího menu se nevyžaduje heslo B - Zapne rádiové uložení rádiového dálkového ovladače do paměti. Tento režim se provádí v blízkosti ovládacího panelu a nevyžaduje přístup: - Stiskněte v pořadí skryté tlačítko a normální tlačítko (T1-T2-T3-T4) rádiového dálkového ovladače již uloženého do paměti standardním způsobem přes menu rádio. - Do 10 s stisknete skryté tlačítko a normální tlačítko (T1-T2-T3-T4) rádiového ovladače, který se má uložit do paměti. Přijímač vystoupí z režimu programování po 10 s, do této doby lze vložit další nová rádiová ovládací opakováním předchozího bodu. C - Zapíná automatické bezdrátové ukládání klonů. Umožňuje klonům vytvořeným pomocí univerzálního programátoru a naprogramovaným Replay, aby se přidaly do paměti přijímače. D - Zapíná automatické bezdrátové ukládání replay. Umožňuje naprogramovaným Replay přidání do paměti přijímače. E - Je možné měnit parametry karty přes síť U-link
			1	A - Pro vstup do programovacího menu se vyžaduje heslo. Standardní heslo je 1234. Zůstávají nezměněny ve srovnání s činností 0 funkce B - C - D - E
			2	A - Pro vstup do programovacího menu se vyžaduje heslo. Standardní heslo je 1234. B - Vypne se rádiové uložení rádiových dálkových ovládacích do paměti. C - Vypne se automatické bezdrátové ukládání klonů. Zůstávají nezměněny ve srovnání s činností 0 funkce D - E
			3	A - Pro vstup do programovacího menu se vyžaduje heslo. Standardní heslo je 1234. B - Vypne se rádiové uložení rádiových dálkových ovládacích do paměti. D - Vypne se automatické bezdrátové ukládání Replay. Zůstávají nezměněny ve srovnání s činností 0 funkce C - E
			4	A - Pro vstup do programovacího menu se vyžaduje heslo. Standardní heslo je 1234. B - Vypne se rádiové uložení rádiových dálkových ovládacích do paměti. C - Vypne se automatické bezdrátové ukládání klonů. D - Vypne se automatické bezdrátové ukládání Replay. E - Vypne se možnost měnit parametry karty přes síť U-link Rádiová dálková ovládací se ukládají do paměti pouze využitím příslušného menu Rádio. DŮLEŽITÉ UPOZORNĚNÍ: Tato vysoká úroveň zabezpečení zabráňuje přístupu jak nežádoucím klonům, tak případnému existujícímu rádiovému rušení.
SERIAL Mode	Sériový režim (Identifikuje, jak se konfiguruje karta v zapojení sítě BFT.)	0	0	SLAVE standardní: karta přijímá a sděluje povely/diagnostiku/atd.
			1	MASTER standardní: karta vysílá povely k aktivaci (START, OPEN, CLOSE, PED, STOP) do ostatních karet.
ADDRESS	Adresa	0	[ ____ ]	Identifikuje adresu karty od 0 do 119 v zapojení v místní síti BFT. (viz odstavec VOLITELNĚ MODULY U-LINK)
Push Go	Push&Go (pouze pro E5 BT A12)	0	0	Logika není aktivní
			1	Manuálním tlacením stojícího křídla ve směru otvírání se vyvolá jeho automatické otevření.
EXP 11	Konfigurace vstupu EXP12 na rozšiřovací kartě vstupů/výstupů 1-2	1	0	Vstup konfigurovaný jako ovládací Start E.
			1	Vstup konfigurovaný jako ovládací Start I.
			2	Vstup konfigurovaný jako ovládací Open.
			3	Vstup konfigurovaný jako ovládací Close.
			4	Vstup konfigurovaný jako ovládací Ped.
			5	Vstup konfigurovaný jako ovládací Timer.
			6	Vstup konfigurovaný jako ovládací Timer pro chodce.
			7	Vstup konfigurovaný jako bezpečnostní Phot, fotobuňka.
			8	Vstup konfigurovaný jako bezpečnostní Phot op, fotobuňka aktivní pouze při otvírání.
			9	Vstup konfigurovaný jako bezpečnostní Phot cl, fotobuňka aktivní pouze při zavírání.
			10	Vstup konfigurovaný jako bezpečnostní Bar, bezpečnostní lišta.
			11	Vstup konfigurovaný jako bezpečnostní Bar OP, bezpečnostní lišta s obrácením směru pohybu, aktivní pouze při otvírání, při zavírání dojde k zastavení pohybu.
			12	Vstup konfigurovaný jako bezpečnostní Bar CL, bezpečnostní lišta s obrácením směru pohybu, aktivní pouze při zavírání, při otvírání dojde k zastavení pohybu.
			13	Vstup konfigurovaný jako bezpečnostní Phot test, fotobuňka s funkcí testu. Vstup 3 (EXP12) rozšiřovací karty vstupů/výstupů se automaticky přepne na vstup kontroly bezpečnostních zařízení, EXPFAULT1.
			14	Vstup konfigurovaný jako bezpečnostní Phot op test, fotobuňka s funkcí testu aktivní pouze při otvírání. Vstup 3 (EXP12) rozšiřovací karty vstupů/výstupů se automaticky přepne na vstup kontroly bezpečnostních zařízení, EXPFAULT1.
			15	Vstup konfigurovaný jako bezpečnostní Phot cl test, fotobuňka s funkcí testu aktivní pouze při zavírání. Vstup 3 (EXP12) rozšiřovací karty vstupů/výstupů se automaticky přepne na vstup kontroly bezpečnostních zařízení, EXPFAULT1.
			16	Vstup konfigurovaný jako bezpečnostní Bar, bezpečnostní lišta s funkcí testu. Vstup 3 (EXP12) rozšiřovací karty vstupů/výstupů se automaticky přepne na vstup kontroly bezpečnostních zařízení, EXPFAULT1.
			17	Vstup konfigurovaný jako bezpečnostní Bar OP test, bezpečnostní lišta s funkcí testu a obrácením směru pohybu, aktivní pouze při otvírání, při zavírání dojde k zastavení pohybu. Vstup 3 (EXP12) rozšiřovací karty vstupů/výstupů se automaticky přepne na vstup kontroly bezpečnostních zařízení, EXPFAULT1.
18	Vstup konfigurovaný jako bezpečnostní Bar CL test, bezpečnostní lišta s funkcí testu a obrácením směru pohybu, aktivní pouze při zavírání, při otvírání dojde k zastavení pohybu. Vstup 3 (EXP12) rozšiřovací karty vstupů/výstupů se automaticky přepne na vstup kontroly bezpečnostních zařízení, EXPFAULT1.			

## NÁVOD K INSTALACI

D814123 0AA01\_07

Logika	Definice	Default	Zaškrtnout provedené	Možnosti
EHP12	Konfigurace vstupu EXP12 na rozšiřovací kartě vstupů/výstupů 1-3	0	0	Vstup konfigurovaný jako ovládání Start E.
			1	Vstup konfigurovaný jako ovládání Start I.
			2	Vstup konfigurovaný jako ovládání Open.
			3	Vstup konfigurovaný jako ovládání Close.
			4	Vstup konfigurovaný jako ovládání Ped.
			5	Vstup konfigurovaný jako ovládání Timer.
			6	Vstup konfigurovaný jako ovládání Timer pro chodce.
			7	Vstup konfigurovaný jako bezpečnostní Phot, fotobuňka.
			8	Vstup konfigurovaný jako bezpečnostní Phot op, fotobuňka aktivní pouze při otvírání.
			9	Vstup konfigurovaný jako bezpečnostní Phot cl, fotobuňka aktivní pouze při zavírání.
			10	Vstup konfigurovaný jako bezpečnostní Bar, bezpečnostní lišta.
			11	Vstup konfigurovaný jako bezpečnostní Bar OP, bezpečnostní lišta s obrácením směru pohybu, aktivní pouze při otvírání, při zavírání dojde k zastavení pohybu.
			12	Vstup konfigurovaný jako bezpečnostní Bar CL, bezpečnostní lišta s obrácením směru pohybu, aktivní pouze při zavírání, při otvírání dojde k zastavení pohybu.
EHP01	Konfigurace vstupu EXP01 na rozšiřovací kartě vstupů/výstupů 4-5	11	0	Výstup konfigurovaný jako 2. rádiový kanál.
			1	Výstup konfigurovaný jako SCA, kontrolka otevřené brány.
			2	Výstup konfigurovaný jako povel prodlevy osvětlení.
			3	Výstup konfigurovaný jako povel osvětlení oblasti.
			4	Výstup konfigurovaný jako osvětlení schodiště.
EHP02	Konfigurace vstupu EXP02 na rozšiřovací kartě vstupů/výstupů 6-7	11	5	Výstup konfigurovaný jako poplach.
			6	Výstup konfigurovaný jako blikač.
			7	Výstup konfigurovaný jako zámek se západkou.
			8	Výstup konfigurovaný jako zámek s magnetem.
			9	Výstup nakonfigurován jako Údržba.
			10	Výstup nakonfigurován jako Majáček a Údržba.
11	Výstup konfigurovaný jako Řízení semaforu s kartou TLB.			
trAFF Ic L IGht PrEFLASH InG	Počáteční blikání semaforu	0	0	Počáteční blikání vypnuté.
			1	Blikající červená světla, 3 s, na začátku cyklu.
trAFF Ic L IGht rEd LAMP ALWAYS on	Červený semafor svítí	0	0	Červené světlo nesvítí při zavěně bráně.
			1	Červené světlo svítí při zavěně bráně.

TABULKA "C" - MENU RÁDIO (rRadIo)

Logic	Popis
Rdd Start	<b>Přidat tlačítko Start</b> spojí požadované tlačítko s povelom Start
Rdd 2ch	<b>Přidat tlačítko 2ch</b> spojí požadované tlačítko s ovládáním 2. rádiového kanálu. Spojí požadované tlačítko s ovládáním 2. rádiového kanálu. Pokud žádný výstup není konfigurovaný jako Výstup 2. rádiového kanálu, 2. rádiový kanál ovládá otevření pro chodce.
ErASE 64	<b>Odstranit seznam</b>  <b>POZOR!</b> Úplně odstraní z paměti přijímače všechna rádiová dálková ovládání uložená do paměti.
cod rH	<b>Snímat kód přijímače</b> Zobrazí kód přijímače, nutný pro klonování rádiových dálkových ovládaní.
uk	<b>ON</b> = Zapne dálkové programování elektronických karet pomocí vysílače W LINK uloženého dříve do paměti. Toto zapnutí zůstane aktivní 3 minuty od posledního stisknutí rádiového ovládaní W LINK. <b>OFF</b> = Programování W LINK vypnuto.



## MENÜLERE GİRİŞ FIG. 1

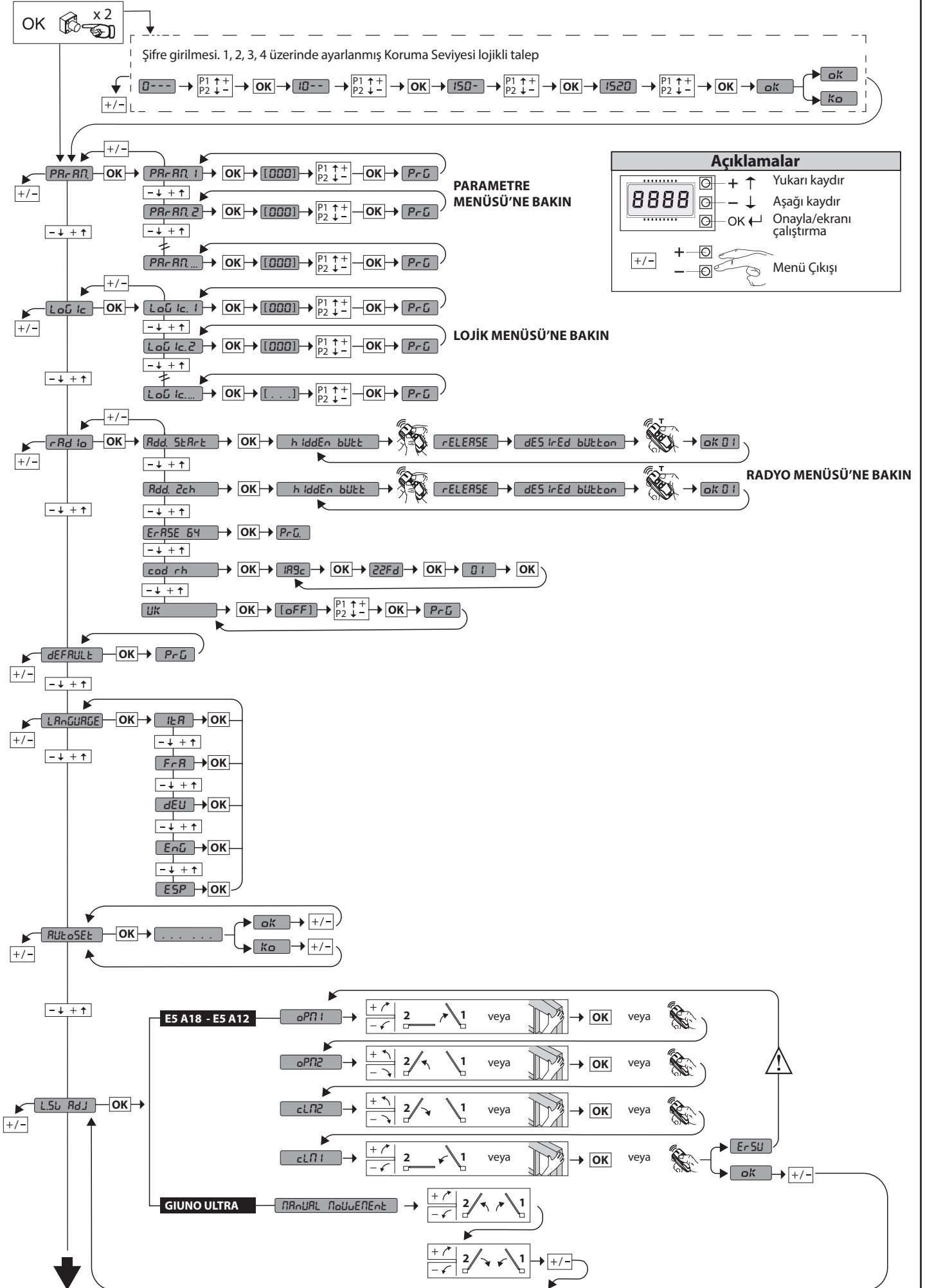

## MENÜLERE GİRİŞ FIG. 1

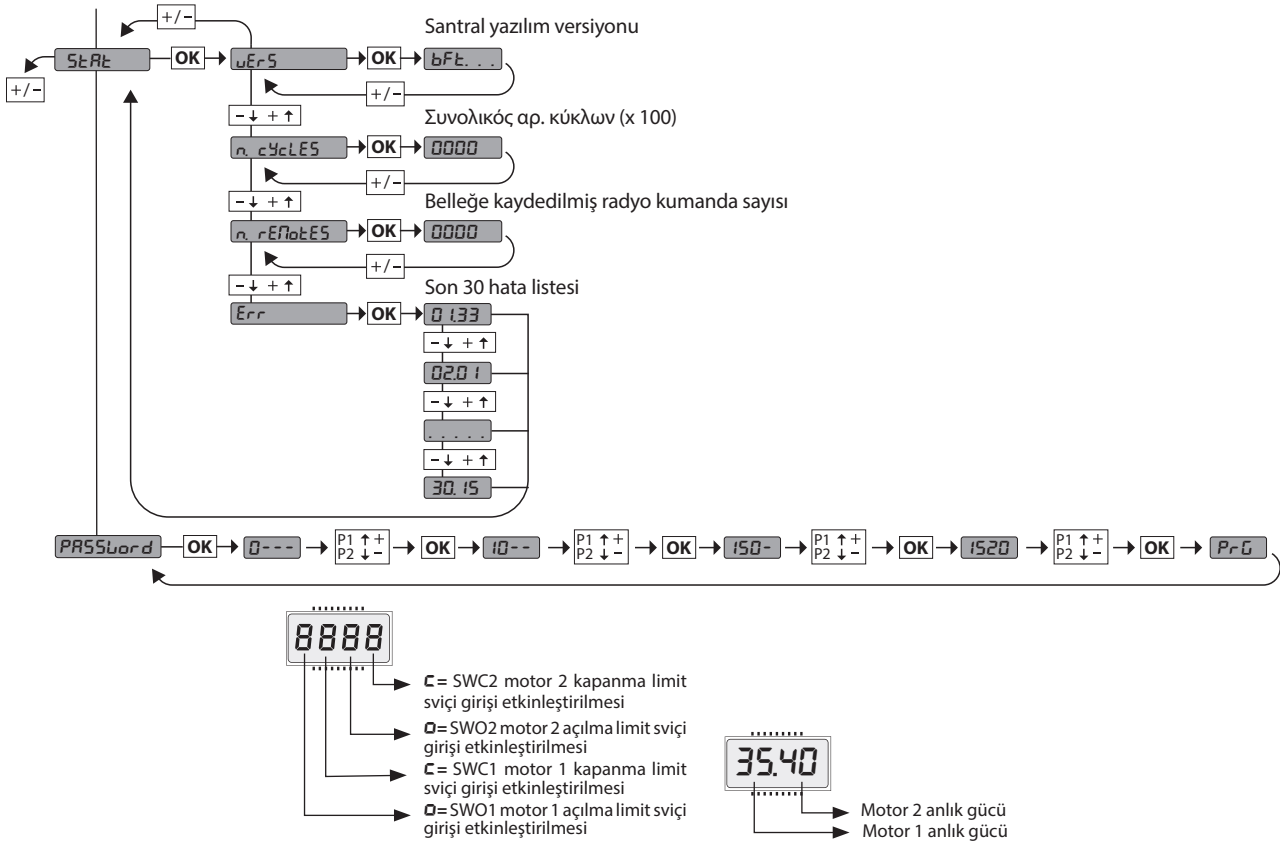

Arıza arama kodu	TANIMLAMA	NOTLAR
SkrE	START E dış start girişi etkinleştirilmesi	
SkrI	START I iç start girişi etkinleştirilmesi	
oPEn	OPEN girişi etkinleştirilmesi	
cL5	CLOSE girişi etkinleştirilmesi	
PEd	PED yaya girişi etkinleştirilmesi	
t iPE	TIMER girişi etkinleştirilmesi	
SkrOP	STOP girişi etkinleştirilmesi	
Phot	PHOT fotosel girişi etkinleştirilmesi veya test edilmiş fotosel olarak konfigüre edilmiş ise, Eşleştirilmiş FAULT girişinin etkinleştirilmesi	
PhoP	Açılmada PHOT OP fotosel girişi etkinleştirilmesi veya sadece açılmada etkin test edilmiş fotosel olarak konfigüre edilmiş ise, Eşleştirilmiş FAULT girişinin etkinleştirilmesi	
PhcL	Kapanmada PHOT CL fotosel girişi etkinleştirilmesi veya sadece kapanmada etkin test edilmiş fotosel olarak konfigüre edilmiş ise, Eşleştirilmiş FAULT girişinin etkinleştirilmesi	
bAr	BAR güvenlik kenarı girişi etkinleştirilmesi veya test edilmiş hassas güvenlik kenarı olarak konfigüre edilmiş ise, Eşleştirilmiş FAULT girişinin etkinleştirilmesi	
bArO	SADECE AÇILMADA ETKİN tersinme ile BAR güvenlik kenarı girişinin etkinleştirilmesi veya sadece açılmada etkin test edilmiş hassas güvenlik kenarı olarak konfigüre edilmiş ise, Eşleştirilmiş FAULT girişinin etkinleştirilmesi	
bArC	SADECE KAPANMADA ETKİN tersinme ile BAR güvenlik kenarı girişinin etkinleştirilmesi veya sadece kapanmada etkin test edilmiş hassas güvenlik kenarı olarak konfigüre edilmiş ise, Eşleştirilmiş FAULT girişinin etkinleştirilmesi	
SEt	Kart, hareket için gerekli torku elde etmek için ara stoplar ile kesilmeyen komple bir açılma-kapanma manevrası gerçekleştirilmeyi bekliyor. DİKKAT! Engel algılama etkin değil	
Er01	Fotoseller testi başarısız	Fotosellerin bağlantısını ve/veya lojik ayarlarını kontrol edin
Er02	Güvenlik kenarları testi başarısız	Güvenlik kenarlarının bağlantısını ve/veya lojik ayarlarını kontrol edin
Er03	Açılma fotoselleri testi başarısız	Fotosellerin bağlantısını ve/veya parametre/lojik ayarını kontrol edin
Er04	Kapanma fotoselleri testi başarısız	Fotosellerin bağlantısını ve/veya parametre/lojik ayarını kontrol edin
Er06	8k2 güvenlik kenarları testi başarısız	Güvenlik kenarlarının bağlantısını ve/veya parametre/lojik ayarlarını kontrol edin
Er07	Güvenlik kenarı açılma testi başarısız	Güvenlik kenarlarının bağlantısını ve/veya parametre/lojik ayarlarını kontrol edin
Er08	Güvenlik kenarı kapanma testi başarısız	Güvenlik kenarlarının bağlantısını ve/veya parametre/lojik ayarlarını kontrol edin
Er1H*	Kart donanım test hatası	- Motora bağlantıları kontrol edin - Kartta donanım problemleri (teknik servise başvurun)
Er2H*	Enkoder hatası	- Motor güç beslemesi kablosu veya enkoder sinyali ters çevirme/bağlantı kesme kablosu veya hatalı programlama (bkz. Şek. E) - Aktüatörün hareketi, programlanmış işlemeye göre çok yavaş veya hareketsiz.
Er3H*	Engel sebebi tersinme - Amperostop	Güzergah boyunca olası engelleri kontrol edin
Er4H*	Termik	Otomasyonun soğumasını bekleyin
Er5H*	Uzaktan kumandalı cihazlar ile iletişim hatası	Aksesuar cihazlar ve/veya seri olarak bağlanmış genişletme kartları ile bağlantıyı kontrol edin
Er70, Er71, Er74, Er75	Sistem süpervizyon kontrolü iç hatası.	Kartı kapatıp, yeniden açmayı deneyiniz. Problemin devam etmesi halinde teknik servise başvurun.
Er72	Santral parametreleri tutarlılık hatası (Lojikler ve Parametreler)	Ok tuşuna basıldığında algılanan ayarlar onaylanır. Kart, algılanan ayarlar ile işlemeye devam edecektir. ⚠ <b>Kart ayarlarının doğrulanması gerekiyor</b> (Parametreler ve Lojikler).
Er73	D-track parametrelerinde hata	Ok tuşuna basıldığında kart varsayılan D-track ile işlemeye geçecektir. ⚠ <b>Bir autotest yapılması gerekiyor</b>
Er5L	Limit svicçlerinin ayarlanması esnasında hata Sadece E5 BT A18 / E5 BT A12 için	Motor güç beslemesi kablosu veya enkoder sinyali ters çevirme/bağlantı kesme kablosu veya hatalı programlama (bkz. Şek. E)
ErF3	Lojik ayarlarında hata (SAFE girişleri, motor tipi)	SAFE lojikleri ve motor tipi ayarlarının doğruluğunu kontrol edin

\*H= 0, 1, .., 9, A, B, C, D, E, F

## KURMA KILAVUZU

## 2) ÜRÜNÜN GENEL ÇERÇEVESİ

**THALIA** kumanda paneli, üretici tarafından standart ayarlama ile tedarik edilir. Her türlü değişiklik, dahili ekranlı programlayıcı aracılığı ile veya universal avuçlu programlayıcı aracılığı ile ayarlanmalıdır. EELINK protokolünü tamamen destekler.

Başlıca özellikler şunlardır:

- BT 24V 1 veya 2 motor kontrolü
- Not: Aynı tip 2 motorun kullanılması zorunludur.
- Engel algılama ile torkun elektronik ayarı
- Seçilen motora göre limit sviçi kontrol girişleri
- Güvenlik düzenleri için ayrı girişler
- Verici klonlamalı rolling-code entegre radyo alıcı.

Kart, bakım işlemlerini veya değiştirmeyi daha kolay kılmak için çıkarılabilir tip klemens kutusu ile donatılmıştır. Kurucunun işini kolaylaştırmak için bir dizi önceden kablatılmış jumper ile tedarik edilir.

**Jumper'ler yandaki klemenslere ilişkindir: 70-71, 70-72, 70-74. Yukarıda belirtilen klemensler kullanıldığında, ilişkin jumper'leri çıkarın.**

## TEST

**THALIA** paneli, her açma ve kapama devrini gerçekleştirmeden önce, marş rölelerinin ve güvenlik düzenlerinin (fotoseller) kontrolünü (testini) gerçekleştirir. Kötü işlemler halinde bağlı düzenlerin düzenli işlediğini ve kablajları kontrol edin.

## 3) TEKNİK VERİLER

Güç kaynağı	220-230V 50/60 Hz*
Şebeke/alçak gerilim yalıtımı	> 2MΩ 500V ---
İşleme sıcaklığı	-20 / +55°C
Termik koruma	Yazılım
Dielektrik sertlik	Şebeke/bt 3750V~ 1 dakika boyunca
Motor çıkış akımı	7.5A+7.5A max

Motor rölesi komütasyon akımı	10A
Motorlar maksimum gücü	180W + 180W (24V ---)
Aksesuar beslemesi	24V~ (1A max emme) 24V~safe
AUX 0	N.O. 24V --- besili kontak (1A max)
AUX 3	N.O. kontak (24V~ /1A max)
Sigortalar	Bakın Fig. C
Kombinasyon sayısı:	4 milyar
Belleğe kaydedilebilen max radyo kumanda sayısı:	63

(\* İstek üzerine mevcut diğer gerilimler)

## Kullanılabilir verici versiyonları:

Tüm ROLLING CODE vericiler aşağıdakiler ile uyumludur ((€R-Ready))

## 4) BORULARIN HAZIRLANMASI Fig. A

## 5) KLEMENS KUTUSU BAĞLANTILARI Fig. C

**UYARILAR** - Kablo çekme ve montaj işlemlerinde yürürlükteki standartlara ve her halükarda iyi teknik prensiplerine uyun. Farklı gerilimler ile beslenen kondüktörler, fiziksel olarak ayrılmalı veya en az 1 mm'lik ek yalıtım ile uygun şekilde yalıtılmalıdır. Kondüktörler, klemenslerin yakınında ilave bir sabitleme öngörülerek, örneğin kenetler aracılığı ile bağlanmalıdır. Bütün bağlantı kabloları, dağıtımdan uygun şekilde uzak tutulmalıdır. **DİKKAT!** Şebekeye bağlantı için, yürürlükteki standartlar uyarınca öngörülen tip, minimum 3x1.5mm<sup>2</sup> kesitli multipolar kablo kullanın. Motorların bağlantısı için, yürürlükteki standartlar uyarınca öngörülen tip, minimum 1.5mm<sup>2</sup> kesitli kablo kullanın. Kablo en az H05RN-F'ye eşit olmalıdır.

	Klemens	Tanım	Tarif
Besleme	L	FAZ	Monofaz besleme 220-230V 50/60 Hz*
	N	NÖTR	
	JP5	PRIM TRAFO	
	JP7		
Motor	JP21	SEK TRAFO	Kart besleme: 24V~ Sekonder trafo 24V= Tampon aküden besleme
	10	MOT1 +	Motor 1 bağlantısı. Kapanmada gecikmeli faz değişikliği. Fig. E bağlantılarını kontrol ediniz
	11	MOT1 -	
	14	MOT2 +	Motor 2 bağlantısı. Açılmada gecikmeli faz değişikliği. Fig. E bağlantılarını kontrol ediniz
15	MOT2 -		
Aux	20	AUX 0 - BESİLİ KONTAK 24V (N.O.) (1A MAX)	AUX 0 konfigüre edilebilir çıkış - Varsayılan FLAŞÖR. İKİNCİ RADYO KANALI/ SCA AÇIK GİRİŞ KAPISI İKAZ LAMBASI/ KAPI IŞIĞI Kumandası/ BÖLGE IŞIĞI/ MERDİVEN IŞIĞI Kumandası/ AÇIK GİRİŞ KAPISI ALARMI/ FLAŞÖR/ KLİPSLİ ELEKTRİK KİLİT/ MİKNATISLI ELEKTRİK KİLİT/ BAKIM/ FLAŞÖR VE BAKIM. "AUX çıkışlarının konfigürasyonu" tablosunu referans alın.
	21		
	26	AUX 3 - SERBEST KONTAK (N.O.) (Max 24V 1A)	AUX 3 konfigüre edilebilir çıkış - 2.RADYO KANALI Çıkış Default. 2.RADYO KANALI/ SCA BAHÇE GİRİŞ KAPISI AÇIK İKAZ LAMBASI/ KAPI IŞIĞI kumandası/ BÖLGE IŞIĞI kumandası/ MERDİVEN IŞIĞI/ BAHÇE GİRİŞ KAPISI AÇIK ALARMI/ FLAŞÖR/ KLİPSLİ ELEKTRİK KİLİT/ MİKNATISLI ELEKTRİK KİLİT. "AUX çıkışlarının konfigürasyonu" tablosunu referans alın.
	27		
çin limit sviçi ELI 250 BT VIRGO SMART BT A ELI BT A35V + FCE ELI BT A40 + FCE 5 tel	41	+ REF SWE	Ortak limit sviçi
	42	SWC 1	SWC1 motor 1 kapanma limit sviçi (N.C.).
	43	SWO 1	SWO1 motor 1 açılma limit sviçi (N.C.).
	44	SWC 2	SWC2 motor 2 kapanma limit sviçi (N.C.).
	45	SWO 2	SWO2 motor 2 açılma limit sviçi (N.C.).
çin limit sviçi PHOBOS N BT IGEA BT SUB BT PHOBOS BT A KUSTOS BT A VIRGO SMART BT A 3 tel	42	SW 1	Motor 1 limit sviçi kontrolü. Bir telli limit sviçleri işletmeli aktüatörler için.
	43	SW 2	Motor 2 limit sviçi kontrolü. Bir telli limit sviçleri işletmeli aktüatörler için.
için limit sviçi GIUNO ULTRA BT A20 GIUNO ULTRA BT A50 E5 BT A18 E5 BT A12	40	- REF SWE	Wspólny moduł wyłączników krańcowych
	42	SW 1	Sterowanie wyłącznikiem krańcowym silnika 1.
	43	SW 2	Sterowanie wyłącznikiem krańcowym silnika 2.
için limit sviçi ELI BT A35 ELI BT A40	40	- REF SWE	Kodlayıcı Güç Kaynağı, Beyaz kablo
	41	+ REF SWE	Kodlayıcı Güç Kaynağı, Kahverengi kablo
	42	ENC M1	Motor 1 Kodlayıcı Sinyali, Yeşil kablo ▲ JP28 köprüyü kapatın
	43	ENC M2	Motor 2 Kodlayıcı Sinyali, Yeşil kablo ▲ JP29 köprüyü kapatın
Aksesuar besleme	50	24V-	Aksesuar besleme çıkışı.
	51	24V+	
	52	24 Vsafe+	

## KURMA KILAVUZU

D814123 0AA01\_07

	Klemens	Tanım	Tarif
Kumandalar	60	Ortak	Ortak girişler IC 1 ve IC 2
	61	IC 1	Konfigüre edilebilir kumanda girişi 1 (N.O.) - Default START E. START E / START I / OPEN / CLOSE / PED / TIMER / TIMER PED "Kumanda girişlerinin konfigürasyonu" tablosunu referans alın.
	62	IC 2	Konfigüre edilebilir kumanda girişi 2 (N.O.) - Default PED. START E / START I / OPEN / CLOSE / PED / TIMER / TIMER PED "Kumanda girişlerinin konfigürasyonu" tablosunu referans alın.
Güvenlik düzenleri	70	Ortak	Ortak girişler STOP, SAFE 1 ve SAFE 2
	71	STOP	Kumanda, manevrayı keser. (N.C.) Kullanılmadığında jumper'i takılı bırakın.
	72	SAFE 1	Konfigüre edilebilir güvenlik girişi 1 (N.C.) - Default PHOT. PHOT / PHOT TEST / PHOT OP / PHOT OP TEST / PHOT CL / PHOT CL TEST / BAR / BAR TEST / BAR 8K2 / BAR OP / BAR OP TEST / BAR 8K2 OP / BAR CL / BAR CL TEST / BAR 8K2 CL "Güvenlik girişlerinin konfigürasyonu" tablosunu referans alın.
	73	FAULT 1	SAFE 1'e bağlı güvenlik cihazlarının test girişi.
	74	SAFE 2	Konfigüre edilebilir güvenlik girişi 2 (N.C.) - Default BAR. PHOT / PHOT TEST / PHOT OP / PHOT OP TEST / PHOT CL / PHOT CL TEST / BAR / BAR TEST / BAR 8K2 / BAR OP / BAR OP TEST / BAR 8K2 OP / BAR CL / BAR CL TEST / BAR 8K2 CL "Güvenlik girişlerinin konfigürasyonu" tablosunu referans alın.
Anten	Y	ANTEN	Anten girişi.
	#	SHIELD	433MHz'e ayarlanmış bir anten kullanın. Anten-Alıcı bağlantısı için RG58 koaksiyel kablo kullanın. Antenin yakınında metal kütlelerin bulunması, radyo sinyallerinin alışı olumsuz etkileyebilir. Verici kapasitesinin yetersiz olması halinde, anteni daha uygun bir pozisyona taşıyın.

### AUX çıkışlarının konfigürasyonu

Lojik Aux= 0 - 2. RADYO KANALI çıkışı. Kontak, 2. radyo kanalının etkinleştirilmesinde 1 saniye boyunca kapalı kalır.
Lojik Aux= 1 - SCA AÇIK GİRİŞ KAPISI İKAZ LAMBASI Çıkışı. Kontak, açılma esnasında ve açık kanat ile kapalı, kapanma esnasında aralıklı, kapalı kanat ile açık kalır.
Lojik Aux= 2 - KAPI IŞIĞI kumanda çıkışı. Kontak, son manevradan sonra 90 saniye boyunca kapalı kalır.
Lojik Aux= 3 - BÖLGE IŞIĞI kumanda çıkışı. Kontak, manevranın tüm süresi boyunca kapalı kalır.
Lojik Aux= 4 - MERDİVEN IŞIĞI çıkışı. Kontak, manevra başlangıcında 1 saniye boyunca kapalı kalır.
Lojik Aux= 5 - BAHÇE GİRİŞ KAPISI AÇIK ALARMI çıkışı. Kanadın, ayarlanmış TCA'ya göre iki kat süre boyunca açık kalması halinde kontak kapalı kalır.
Lojik Aux= 6 - FLAŞÖR için çıkış. Kontak, kanatların hareket ettirilmesi esnasında kapalı kalır.
Lojik Aux= 7 - KLİPSLİ ELEKTRİKLİ KILIT için çıkış. Kontak, her açılımda 2 saniye boyunca kapalı kalır.
Lojik Aux= 8 - MIKNATISLI ELEKTRİKLİ KILIT için çıkış. Kontak, bahçe giriş kapısı kapalı olduğunda kapalı kalır.
Aux= 9 Lojiği - BAKIM Çıkışı. Kontak, bakım talebini bildirmek için Bakım parametresinde düzenlenmiş değere ulaşılan kadar kapalı kalır.
Aux= 10 Lojiği - FLAŞÖR VE BAKIM Çıkışı. Kontak, kanatların hareket ettirilmesi esnasında kapalı kalır. Bakım parametresinde düzenlenmiş değere ulaşılan kadar kapalı kalır. Bakım talebini bildirmek için 10s boyunca 4 kez kapanır ve 5s boyunca açılır.

### Kumanda girişlerinin konfigürasyonu

Lojik IC= 0 - Start E olarak konfigüre edilmiş giriş. Lojik MOV uyarınca işleme. $5tEP-bY-5tEP \Gamma_{ouEP}nE$ . Trafik lambası işletmesi için dış start.
Lojik IC= 1 - Start I olarak konfigüre edilmiş giriş. Lojik MOV uyarınca işleme. $5tEP-bY-5tEP \Gamma_{ouEP}nE$ . Trafik lambası işletmesi için iç start.
Lojik IC= 2 - Open olarak konfigüre edilmiş giriş. Kumanda, bir açma gerçekleştirir. Girişin kapalı kalması halinde kanatlar, kontağın açılmasına kadar açık kalırlar. Kontak açıkken otomasyon, tca süresi (etkin ise) sonrasında kapatır.
Lojik IC= 3 - Close olarak konfigüre edilmiş giriş. Kumanda, bir kapatma gerçekleştirir.
Lojik IC= 4 - Ped olarak konfigüre edilmiş giriş. Kumanda, kısmi bir yaya girişi açma gerçekleştirir. Lojik MOV uyarınca işleme. $5tEP-bY-5tEP \Gamma_{ouEP}nE$
Lojik IC= 5 - Timer olarak konfigüre edilmiş giriş. Open'a benzer işleme, fakat kapanma, şebekeden besleme kesilmesi sonrasında da garanti edilir.
Lojik IC= 6 - Timer Ped olarak konfigüre edilmiş giriş. Kumanda, kısmi bir yaya girişi açma gerçekleştirir. Girişin kapalı kalması halinde kanat, kontağın açılmasına kadar açık kalır. Girişin kapalı kalması ve Start E, Start I veya Open kumandalarından birinin etkinleştirilmesi halinde, komple bir manevra gerçekleştirilir ve sonra yaya girişi açma yeniden düzenlenir. Kapanma, şebekeden besleme kesilmesi sonrasında da garanti edilir.

### Güvenlik girişlerinin konfigürasyonu

Lojik SAFE= 0 - Phot, fotosel olarak konfigüre edilmiş giriş test edilmemiş (*). (Fig. F, Ref. 1). Ek test kontağı ile donatılmamış olan cihazların bağlantısını sağlar. Kararma halinde, fotoseller gerek açılımda gerekse kapanmada etkindirler. Kapanma esnasında fotoselin kararması, sadece fotoselin serbest kalmasından sonra hareketi ters çevirir. Kullanılmadığında jumper'i takılı bırakın.
Lojik SAFE= 1 - Phot test, test edilmiş fotosel olarak konfigüre edilmiş giriş. (Fig. F, Ref. 2). Manevra başlangıcında fotosellerin testini etkinleştirir. Kararma halinde, fotoseller gerek açılımda gerekse kapanmada etkindirler. Kapanma esnasında fotoselin kararması, sadece fotoselin serbest kalmasından sonra hareketi ters çevirir.
Lojik SAFE= 2 - Phot op, sadece açılımda etkin fotosel olarak konfigüre edilmiş giriş test edilmemiş (*). (Fig. F, Ref. 1). Ek test kontağı ile donatılmamış olan cihazların bağlantısını sağlar. Kararma halinde, kapanmadaki fotoselin işlemesi devre dışı bırakılır. Açılma aşamasında, fotoselin kararma süresi boyunca hareketi bloke eder. Kullanılmadığında jumper'i takılı bırakın.
Lojik SAFE= 3 - Phot op test, sadece açılımda etkin test edilmiş fotosel olarak konfigüre edilmiş giriş (Fig. F, Ref. 2). Manevra başlangıcında fotosellerin testini etkinleştirir. Kararma halinde, kapanmadaki fotoselin işlemesi devre dışı bırakılır. Açılma aşamasında, fotoselin kararma süresi boyunca hareketi bloke eder.
Lojik SAFE= 4 - Phot cl, sadece kapanmada etkin fotosel olarak konfigüre edilmiş giriş test edilmemiş (*). (Fig. F, Ref. 1). Ek test kontağı ile donatılmamış olan cihazların bağlantısını sağlar. Kararma halinde, açılımdaki fotoselin işlemesi devre dışı bırakılır. Kapanma aşamasında derhal ters çevirir. Kullanılmadığında jumper'i takılı bırakın.
Lojik SAFE= 5 - Phot cl test, sadece kapanmada etkin test edilmiş fotosel olarak konfigüre edilmiş giriş (Fig. F, Ref. 2). Manevra başlangıcında fotosellerin testini etkinleştirir. Kararma halinde, açılımdaki fotoselin işlemesi devre dışı bırakılır. Kapanma aşamasında derhal ters çevirir.
Lojik SAFE= 6 - Bar, hassas güvenlik kenarı olarak konfigüre edilmiş giriş test edilmemiş (*). (Fig. F, Ref. 3). Ek test kontağı ile donatılmamış olan cihazların bağlantısını sağlar. Kumanda, hareketi 2 saniye boyunca ters çevirir. Kullanılmadığında jumper'i takılı bırakın
Lojik SAFE= 7 - Bar, test edilmiş hassas güvenlik kenarı olarak konfigüre edilmiş giriş (Fig. F, Ref. 4). Manevra başlangıcında hassas güvenlik kenarlarının testini etkinleştirir. Kumanda, hareketi 2 saniye boyunca ters çevirir.
Lojik SAFE= 8 - Bar 8k2 olarak konfigüre edilmiş giriş (Fig. F, Ref. 5). 8K2 rezistif kenar için giriş. Kumanda, hareketi 2 saniye boyunca ters çevirir.

# KURMA KILAVUZU

## Güvenlik girişlerinin konfigürasyonu

Lojik SAFE=9 Bar op olarak konfigüre edilmiş giriş, sadece açılmada etkin tersinme ile hassas güvenlik kenarı, kapanma sırasında etkin kılınır ise, otomasyonun durdurulmasını (STOP) gerçekleştirir (Fig.F, rif. 3). Ek test kontağı ile donatılmamış olan cihazların bağlantısını sağlar. Açılma aşamasında yapılan müdahale 2 saniye boyunca hareketin tersinmesine neden olur, kapanma aşamasında müdahale durmaya neden olur. Kullanılmadığında jumper'ı takılı bırakın.
Lojik SAFE=10 Bar op test olarak konfigüre edilmiş giriş, sadece açılmada etkin tersinme ile test edilmiş hassas güvenlik kenarı, kapanma sırasında etkin kılınır ise, otomasyonun durdurulmasını (STOP) gerçekleştirir (Fig.F, rif. 4). Manevra başlangıcında hassas güvenlik kenarlarının testini etkinleştirir. Açılma aşamasında yapılan müdahale 2 saniye boyunca hareketin tersinmesine neden olur, kapanma aşamasında müdahale durmaya neden olur.
Lojik SAFE=11 Bar 8k2 op olarak konfigüre edilmiş giriş, sadece açılmada etkin tersinme ile güvenlik kenarı 8k2, kapanma sırasında etkin kılınır ise, otomasyonun durdurulmasını (STOP) gerçekleştirir (Fig.F, rif. 5). Açılma aşamasında yapılan müdahale 2 saniye boyunca hareketin tersinmesine neden olur, kapanma aşamasında müdahale durmaya neden olur.
Lojik SAFE=12 Bar cl olarak konfigüre edilmiş giriş, sadece kapanmada etkin tersinme ile hassas güvenlik kenarı, açılma sırasında etkin kılınır ise, otomasyonun durdurulmasını (STOP) gerçekleştirir (Fig.F, rif. 3). Ek test kontağı ile donatılmamış olan cihazların bağlantısını sağlar. Kapanma aşamasında yapılan müdahale 2 saniye boyunca hareketin tersinmesine neden olur, açılma aşamasında müdahale durmaya neden olur. Kullanılmadığında jumper'ı takılı bırakın
Lojik SAFE=13 Bar cl test olarak konfigüre edilmiş giriş, sadece kapanmada etkin tersinme ile test edilmiş hassas güvenlik kenarı, açılma sırasında etkin kılınır ise, otomasyonun durdurulmasını (STOP) gerçekleştirir (Fig.F, rif. 4). Manevra başlangıcında hassas güvenlik kenarlarının testini etkinleştirir. Kapanma aşamasında yapılan müdahale 2 saniye boyunca hareketin tersinmesine neden olur, açılma aşamasında müdahale durmaya neden olur.
Lojik SAFE=14 Bar 8k2 cl olarak konfigüre edilmiş giriş, sadece kapanmada etkin tersinme ile güvenlik kenarı 8k2, açılma sırasında etkin kılınır ise, otomasyonun durdurulmasını (STOP) gerçekleştirir (Fig.F, rif. 5). Kapanma aşamasında yapılan müdahale 2 saniye boyunca hareketin tersinmesine neden olur, açılma aşamasında müdahale durmaya neden olur.

(\*) Doğrulanmamış yöntemde bağlanmış, (EN12453 Standardı tarafından belirlenmiş olduğu gibi) "D" tipi sistemlerin kurulması halinde, en az altı ayda bir sıklık ile zorunlu bir bakım yapılmasını şart koşunuz.

## 6) MOTOR BAĞLANTISI Fig. E

### 7) GÜVENLİK CİHAZLARI

**Not: Sadece serbest anahtarlama kontaklı alıcı güvenlik cihazları kullanın.**

#### 7.1) TEST EDİLMİŞ CİHAZLAR FIG. F

#### 7.2) KONTROL EDİLMEMİŞ 1 ÇİFT FOTSEL BAĞLANTISI ŞEK.D1

#### 7.3) KONTROL EDİLMİŞ 1 ÇİFT FOTSEL BAĞLANTISI ŞEK.D2

## 8) MENÜLERE GİRİŞ: FIG. 1

### 8.1) PARAMETRE (PR-RF) MENÜSÜ (TABLO "A" PARAMETRELER)

### 8.2) LOJİK (LÖJİK) MENÜSÜ (TABLO "B" LOJİKLER)

**8.3) RADYO (R-RD) MENÜSÜ (TABLO "C" RADYO)**  
- ÖNEMLİ NOT: BELLEGE KAYDEDİLMİŞ BİRİNCİ VERİCİYİ, ANAHTAR (MASTER) İŞARETİ İLE İŞARETLEYİN.  
BİRİNCİ VERİCİ, ELLE PROGRAMLAMA HALİNDE ALICININ ANAHTAR KODU'NU tahsis eder; bu kod, radyo vericilerin bir sonraki klonlanmasını gerçekleştirebilmek için gereklidir.

Ayrıca Clonix entegre alıcı, birkaç önemli ileri fonksiyonelliğe sahiptir:

- Master vericinin klonlanması (rolling-code (atlamalı) veya sabit kod).
- Alıcıya önceden girilmiş vericilerin değiştirilmesi için klonlama.
- Vericilerin veri tabanı yönetimi.
- Alıcı grupları yönetimi.

Bu ileri fonksiyonelliklerin kullanımı için, üniversal avuçlu programlayıcının talimatlarını ve alıcı programlamaları genel kılavuzunu referans olarak alın.

### 8.4) DEFAULT (DEFAYL) MENÜSÜ

Brengt de centrale terug naar de vooraf ingestelde DEFAULT-waarden. Na het herstel is het noodzakelijk een nieuwe AUTOSET uit te voeren.

### 8.5) LİSAN (LİSANS) MENÜSÜ

Ekran programlama düzeneğinde lisan ayarını yapmanızı sağlar.

### 8.6) AUTOSET (RÜTÖSET) MENÜSÜ

- Özel menüye giderek, otomatik bir ayarlama işlemini başlatın.
- OK butonuna basıldığında yandaki mesaj görüntülenir: "....."; santral, bir açılma hareketini kumanda eder ve bunu bir kapanma hareketi izler; bu esnada kapının hareketi için gerekli minimum tork değeri otomatik olarak ayarlanır. Autose için gerekli manevra sayısı 1 ile 3 arasında değişebilir. Bu aşama esnasında fotosellerin kararmasını ve de START, STOP kumandalarının ve ekranın kullanılmasını önemle önemlidir. Bu işlemin sonunda kontrol santrali, optimal tork değerlerini otomatik olarak ayarlar. Bunları kontrol edin ve gerekmesi halinde programlamada belirtildiği gibi değiştirin.

**⚠ DİKKAT!! EN12445 standardında belirlenen noktalarda ölçülen çarpma kuvveti değerinin, EN 12453 standardında belirtilenin altında olduğunu kontrol edin.**

**⚠ Çarpma kuvveti, şekil değiştirebilen kenarların kullanımı aracılığı ile azaltılabilir.**

**⚠ DİKKAT!! EN12445 standardında belirlenen noktalarda ölçülen çarpma kuvveti değerinin, EN 12453 standardında belirtilenin altında olduğunu kontrol edin.**

### 8.7) KURMA KONTROL SIRASI

1. AUTOSET (\*) manevrasını gerçekleştirin.
2. Çarpma kuvvetini kontrol edin: limitlere (\*\*) uygun olması halinde madde 10'a gidin, aksi takdirde
3. Gerekli olması halinde, hız ve duyarlılık (kuvvet) parametrelerini uyarlayın: Parametreler tablosuna bakın.
4. Çarpma kuvvetini tekrar kontrol edin: limitlere (\*\*) uygun olması halinde madde 10'a gidin, aksi takdirde
5. Pasif bir güvenlik kenarı uygulayın.
6. Çarpma kuvvetini tekrar kontrol edin: limitlere (\*\*) uygun olması halinde madde 10'a gidin, aksi takdirde
7. Basınç duyarlı koruma mekanizmalarını veya elektro duyarlı mekanizmaları (örneğin aktif güvenlik kenarı) (\*\*) uygulayın
8. Çarpma kuvvetini tekrar kontrol edin: limitlere (\*\*) uygun olması halinde madde 10'a gidin, aksi takdirde
9. İşletme mekanizmasının hareket ettirilmesine sadece "İnsan mevcut" modunda izin verin
10. Manevra alanında mevcudiyet algılama mekanizmalarının hepsinin doğru çalıştıklarını kontrol edin

(\*) Autose gerçekleştirilmeden önce bütün montaj ve emniyete alma işlemlerinin, motorizasyon kılavuzunda yer alan kurma uyarılarında belirtilenlere uygun

olarak doğru şekilde uygulanmış olduğunu kontrol edin.

(\*\*) Risk analizlerine bağlı olarak her halükarda duyarlı koruma mekanizmalarının uygulanması gerekli olabilir.

### 8.8) SINIR ANAHTARI AYARI MENÜSÜ (R-EE, Fc)

Kodlayıcıya sahip motorlar için sınır anahtarı ayarının yapılmasını sağlar, bağımsız sınır anahtarı kablolarına sahip motorlar için ise daha sonraki sınır anahtarı ayarı için kanadın doğru şekilde konumlanmasını sağlar. Belirtilmeyen motorlar için menü etkin değildir ve ekranda "kullanılamaz" mesajı görüntülenir. NOT: bu hareketler düşük hızda insan var modunda ve güvenlik donanımlarının müdahalesi olmadan gerçekleştirilir.

### 8.8.1) GIUNO ULTRA BT A20, GIUNO ULTRA BT A50

Ekrandaki "+/-" tuşlarını kullanarak kanadı istenen konuma getirin. Sınır anahtarlarını ayarlamak için GIUNO ULTRA motoru kılavuzundaki sınır anahtarını ayarlama ile ilgili ayarların ele alındığı bölüme başvurunuz.

### 8.8.2) E5 BT A12, E5 BT A18

Ekrandaki "+/-" tuşlarını kullanarak kanadı ekranda belirtilen konuma (Açılma veya kapanma) getirin. İstenen konuma ulaştıktan sonra OK tuşu ile konumu onaylayın. E5 motorlarında kanat kapıyı itmek suretiyle manuel olarak sınır anahtarı konumuna getirilebilir, ardından kapıyı mekanik durdurucuya dayanana kadar "+/-" tuşları ile hareket ettirin. OK tuşu veya uzaktan kumanda (daha önceden hafızaya alınan) ile konumu onaylayın.

### 8.9) İSTATİSTİKLER MENÜSÜ

Kartın sürümünü, toplam manevra sayısını (yüzlük), belleğe kaydedilmiş radyo kumanda sayısını ve son 30 hatayı görüntülemeyi sağlar (ilk 2 sayı pozisyonu, son 2 sayı hata kodunu belirtir). 01 sayılı hata en yeni hatadır.

### 8.10) ŞİFRE MENÜSÜ

Kartın U-link ağı yoluyla programlanması için bir şifre ayarlanmasını izin verir. 1,2,3,4 olarak düzenlenmiş "KORUMA SEVİYESİ" lojiji ile programlama menülerine erişmek için şifre talep edilir. 10 ardıl başarısız erişim denemesinden sonra, yeni bir deneme için 3 dakika beklenmesi gerekir. Bu süre esnasında her erişim denemesinde ekran "BLOC" görüntüler. Varsayılan şifre 1234'tür.

## 9) KAPANMA LİMİT SVİÇİ BASKISI Fig. G Ref. A-B AÇILMA YÖNÜ Fig. E

## 10) GENİŞLEME KARTLARI VE SÜRÜM > V1.40 ÜNİVERSAL AVUÇLU PROGRAMLAYICI İLE BAĞLANTI (Fig. H) Spesifik kılavuza bakın.

## 11) U-LİNK OPSİYONEL MODÜLLER

U-link modüllerinin bilgilerini referans olarak alın. Bazı modüllerin kullanımı, radyo kapasitesinin azalmasına neden olur. Tesisi, 433MHz frekansında akortlanmış uygun anten ile uyarlayınız.

## 12) ELEKTRİKLİ KİLİT Fig. I

### ELEKTRİKLİ KİLİT

**⚠ DİKKAT: 3m'den fazla uzunluklu kanatlar halinde, bir elektrikli kilidin kurulması zorunludur.**

Res. 1, THALIA kontrol paneline bağlı, ECB 24V~ klipsli bir elektrikli kilidin bağlantı örneğini belirtir. THALIA paneli, elektrikli kilidi yönlendirmek için özel bir MEBT mod. kart gerektirir.

## 13) FABRİKA DÜZENLEMELERİNİN YENİDEN DÜZENLENMESİ (Fig.J)

**DİKKAT Kontrol ünitesini fabrikada önceden ayarlanmış değerlere geri getirin ve bellekteki bütün radyo kumandalar silinir.**

**DİKKAT! Hatalı bir ayar kişilere, hayvanlara veya eşyalara hasarlar verebilir.**

- Kartın gerilimini kesin (Fig.J rif.1)
- Stop girişini açın ve - ve OK tuşlarına aynı anda basın (Fig.J rif.2)
- Karta gerilim verin (Fig.J rif.3)
- Ekran, RST görüntüler; 3s içinde OK tuşuna basarak onay verin (Fig.J rif.4)
- Prosedürün sona ermesini bekleyin (Fig.J rif.5)
- Prosedür sona erdi (Fig.J rif.6)

**⚠ DİKKAT! Hatalı bir ayar kişilere, hayvanlara veya eşyalara hasarlar verebilir.**

**DİKKAT: EN 12445 standardında belirlenen noktalarda ölçülen çarpma kuvveti değerinin, EN 12453 standardında belirtilenin altında olduğunu kontrol edin.**



**⚠ Çarpma kuvveti, şekil değiştirebilen kenarların kullanımı aracılığı ile azaltılabilir.**

Daha iyi bir sonuç elde etmek için autose'in sükunet konumundaki (yani art arda yapılmış çok sayıda hareketler nedeniyle aşırı ısınmamış) motorlar ile gerçekleştirilmesi tavsiye edilir.



## KURMA KILAVUZU

**TABLO "A" - PARAMETRE MENÜSÜ - (PR-RF)**

Parametre	Min.	Max.	Default	Kişisel	Tanım	Tarif
<i>oPEn dELAY t İNE</i>	0	10	3		Motor 2 açılma gecikme süresi [sn]	Motor 1'e göre motor 2'nin açılmada gecikme süresi.
<i>cLS dELAY t İNE</i>	0	25	6		Motor 1 kapanma gecikme süresi [sn]	Motor 2'ye göre motor 1'in kapanmada gecikme süresi. <b>NOT:</b> eğer süre maksimuma ayarlanırsa, motor 1 çalışmaya başlamadan önce motor 2'nin tamamen kapanmasını bekler.
<i>tCR</i>	0	120	10		Otomatik kapanma süresi [sn]	Otomatik kapanma öncesi bekleme süresi.
<i>tRFLGht.cLRt</i>	1	180	40		Trafik lambası bölgesini boşaltma süresi [sn]	Trafik lambası tarafından düzenlenen trafığe ilişkin bölgenin boşaltılma süresi.
<i>oPd İSt.SLoUd</i>	0	50	10		Açılmada yavaşlama alanı [%]	Toplam strokun yüzde biriminde ifade edilmiş, motorun/motorların açılmada yavaşlama alanı. DİKKAT: Parametre değiştirildikten sonra, kesintisiz komple bir manevra yapılması gerekli olacaktır. <b>DİKKAT: Ekran üzerinde "SET" bulunduğu, engel algılama etkin değildir.</b> <b>DİKKAT:</b> stop pimleri entegre olan aktüatörler ile 5" üzerinde bir değerde yavaşlamanın daima etkin olması zorunludur <b>DİKKAT: GIUNO'da yavaşlama alanı hareket sensörleri ile ayarlanır</b> <b>DİKKAT: ELI BT A35 motor tipi için yavaşlama hariç tutulamaz; %10'un altındaki değerler %10 olarak kabul edilecektir.</b>
<i>cLd İSt.SLoUd</i>	0	50	10		Kapanmada yavaşlama alanı [%]	Toplam strokun yüzde biriminde ifade edilmiş, motorun/motorların kapanmada yavaşlama alanı. DİKKAT: Parametre değiştirildikten sonra, kesintisiz komple bir manevra yapılması gerekli olacaktır. <b>DİKKAT: Ekran üzerinde "SET" bulunduğu, engel algılama etkin değildir.</b> <b>DİKKAT:</b> stop pimleri entegre olan aktüatörler ile 5" üzerinde bir değerde yavaşlamanın daima etkin olması zorunludur <b>DİKKAT: GIUNO'da yavaşlama alanı hareket sensörleri ile ayarlanır</b> <b>DİKKAT: ELI BT A35 motor tipi için yavaşlama hariç tutulamaz; %10'un altındaki değerler %10 olarak kabul edilecektir.</b>
<i>d İSt.dEcEL</i>	0	50	15		Yavaşlama alanı [%]	Toplam strokun yüzde biriminde ifade edilmiş, motorun/motorların gerek açılmada gerekse kapanmada yavaşlama alanı (işleme hızından yavaşlama hızına geçiş). <b>DİKKAT: Parametre değiştirildikten sonra, kesintisiz komple bir manevra yapılması gerekli olacaktır.</b> <b>DİKKAT: Ekran üzerinde "SET" bulunduğu, engel algılama etkin değildir.</b>
<i>PRrt İRL oPEn İnÜ</i>	10	99	99		Kısmi açılma M1 [%]	PED yaya kumandasının etkinleştirilmesinden sonra toplam açılmaya göre yüzde olarak kısmi açılma alanı.
<i>oPForcE</i>	1	99	50		Açılmada kanadın/kanatların gücü [%]	Açılmada kanat/kanatlar tarafından uygulanan güç. Bir engel alarmı oluşturmadan önce, autaset esnasında belleğe kaydedilmiş (ve daha sonra güncellenmiş) olan haricinde çekilen güç yüzdesini temsil eder. Parametre, autaset tarafından otomatik olarak ayarlanır.  <b>DİKKAT: Darbe gücü üzerinde doğrudan etki gösterir: Ayarlanmış diğer değer ile yürürlükteki güvenlik kurallarına uyulduğunu kontrol edin (*). Gerekli olması halinde, ezilmeyi önleyici güvenlik cihazları kurun (**).</b>
<i>cLSForcE</i>	1	99	50		Kapanmada kanadın/kanatların gücü [%]	Kapanmada kanat/kanatlar tarafından uygulanan güç. Bir engel alarmı oluşturmadan önce, autaset esnasında belleğe kaydedilmiş (ve daha sonra güncellenmiş) olan haricinde çekilen güç yüzdesini temsil eder. Parametre, autaset tarafından otomatik olarak ayarlanır.  <b>DİKKAT: Darbe gücü üzerinde doğrudan etki gösterir: Ayarlanmış diğer değer ile yürürlükteki güvenlik kurallarına uyulduğunu kontrol edin (*). Gerekli olması halinde, ezilmeyi önleyici güvenlik cihazları kurun(**).</b>
<i>oP SPEEd</i>	15	99	99		Açılmadaki hız [%]	Motor/motorlar tarafından açılmada ulaşılabilecek maksimum hızın yüzdesi. <b>DİKKAT: Parametre değiştirildikten sonra, kesintisiz komple bir manevra yapılması gerekli olacaktır.</b> <b>DİKKAT: Ekran üzerinde "SET" bulunduğu, engel algılama etkin değildir.</b>
<i>cL SPEEd</i>	15	99	99		Kapanmadaki hız [%]	Motor/motorlar tarafından kapanmada ulaşılabilecek maksimum hızın yüzdesi. <b>DİKKAT: Parametre değiştirildikten sonra, kesintisiz komple bir manevra yapılması gerekli olacaktır.</b> <b>DİKKAT: Ekran üzerinde "SET" bulunduğu, engel algılama etkin değildir.</b>
<i>SLoU SPEEd</i>	15	99	25		Yavaşlama hızı [%]	Maksimum işleme hızının yüzdesinde ifade edilmiş, yavaşlama aşamasında açılmada ve kapanmada motorun/motorların hızı. <b>DİKKAT: Parametre değiştirildikten sonra, kesintisiz komple bir manevra yapılması gerekli olacaktır.</b> <b>DİKKAT: Ekran üzerinde "SET" bulunduğu, engel algılama etkin değildir.</b> <b>DİKKAT: ELI BT A35 tipi motor için yavaşlama hariç tutulamaz; %50'nin üzerindeki değerler %50 kabul edilecektir.</b>
<i>PR İntERnEcE</i>	0	250	0		Bakım eşiği manevra sayısı programlama [yüzlük]	Varıldıktan sonra, Bakım veya Flaşör ve Bakım olarak konfigüre edilmiş AUX çıkışı üzerinde bakım yapılmasının gerekli olduğunun bildirildiği manevra sayısını düzenlemeyi sağlar

(\*) Avrupa Birliği çerçevesinde güç limitleri için EN12453 standardını ve ölçü metodu için EN12445 standardını uygulayın.

(\*\*) Çarpma kuvveti, şekil değiştirebilen kenarların kullanımı aracılığı ile azaltılabilir.

## KURMA KILAVUZU

TABLO "B" - LOJİK MENÜSÜ - (Lojik ic)

Lojik	Tanım	Default	Yapılmış ayarlamayı işaretleyin	Seçenekler																				
Motor tıPE	Motor tipi (Karta bağlı motor tipini ayarlayın.)	0	0	Motorlar etkin değil																				
			1	ELI 250 BT																				
			2	PHOBOS N BT																				
			3	IGEA BT																				
			4	YÖNETİLMİYOR																				
			5	YÖNETİLMİYOR																				
			6	SUB BT																				
			7	KUSTOS BT A - PHOBOS BT A																				
			8	GIUNO ULTRA BT A20 - GIUNO ULTRA BT A50																				
			9	VIRGO SMART BT A - 5 tel																				
			10	VIRGO SMART BT A - 3 tel																				
			11	E5 BT A18																				
			12	E5 BT A12																				
			13	ELI BT A40 + FCE																				
			14	ELI BT A35 + FCE																				
			15	ELI BT A40																				
			16	ELI BT A35																				
tçA	Otomatik Kapanma Süresi	0	0	Lojik etkin değil																				
			1	Otomatik kapanmayı etkinleştirir																				
			2	Kapanmada engelin ortadan kaldırılmasından sonra bile otomatik kapanmayı etkinleştirir. Açılımda 2 saniye sonra inversiyon olması durumunda açılma tekrar denir; Açılma sırasında art arda 4 sefer engelle karşılaşırsa kapanma gerçekleşir. Konfigürasyon yalnızca E5 BT A12 motorda (tip 12 motor) etkinleştirilebilir. ⚠ Yalnızca enerjisi 1,69 J ile sınırlı olan geçiş kapılarında lojik kullanılabilir.																				
FRSt çLS.	Hızlı kapanma	0	0	Lojik etkin değil																				
			1	Ayarlanmış TCA'nın sonunu beklemeden önce, fotosellerin serbest bırakılmasından 3 saniye sonra kapatır																				
StEP-by-StEP ΠουΕΠηη	Adım adım hareketi	0	0	Start E, Start I, Ped olarak konfigüre edilmiş girişler 4 adım lojigi ile işler.																				
			1	Start E, Start I, Ped olarak konfigüre edilmiş girişler 3 adım lojigi ile işler. Kapanma aşaması esnasındaki impuls, hareketi ters çevirir.																				
			2	Start E, Start I, Ped olarak konfigüre edilmiş girişler 2 adım lojigi ile işler. Herimpalsta hareketi ters çevirir.																				
			<table border="1"> <thead> <tr> <th colspan="4">Adım adım har.</th> </tr> <tr> <th></th> <th>2 ADIM</th> <th>3 ADIM</th> <th>4 ADIM</th> </tr> </thead> <tbody> <tr> <td>KAPALI KAPANMADA</td> <td>AÇAR</td> <td>AÇAR</td> <td>AÇAR</td> </tr> <tr> <td>AÇIK AÇILMADA</td> <td>KAPATIR</td> <td>KAPATIR</td> <td>KAPATIR</td> </tr> <tr> <td>STOP SONRASI</td> <td>AÇAR</td> <td>AÇAR</td> <td>AÇAR</td> </tr> </tbody> </table>		Adım adım har.					2 ADIM	3 ADIM	4 ADIM	KAPALI KAPANMADA	AÇAR	AÇAR	AÇAR	AÇIK AÇILMADA	KAPATIR	KAPATIR	KAPATIR	STOP SONRASI	AÇAR	AÇAR	AÇAR
			Adım adım har.																					
				2 ADIM	3 ADIM	4 ADIM																		
KAPALI KAPANMADA	AÇAR	AÇAR	AÇAR																					
AÇIK AÇILMADA	KAPATIR	KAPATIR	KAPATIR																					
STOP SONRASI	AÇAR	AÇAR	AÇAR																					
PrE-RLArη	Ön alarm	0	0	Yanıp sönen ışık, motorun/motorların harekete geçmesi ile aynı anda yanar.																				
			1	Yanıp sönen ışık, motorun/motorların harekete geçmesinden yaklaşık 3 saniye önce yanar																				
hold-to-run	İnsan mevcut	0	0	İmpulsli işleme.																				
			1	İnsan Mevcut işleme. Giriş 61, OPEN UP olarak konfigüre edilir. Giriş 62, CLOSE UP olarak konfigüre edilir. OPEN UP veya CLOSE UP tuşları basılı tutuldukları sürece manevra devam eder. ⚠ <b>DIKKAT: Güvenlik düzenleri etkin değil.</b>																				
			2	Emergency İnsan Mevcut işleme. Normalde impulsli işleme. Kartın, güvenlik düzenlerinin (fotosel veya güvenlik kenarı, ErOx) testlerinde art arda 3 kez başarısız olması halinde, OPEN UP veya CLOSE UP tuşları serbest bırakılana kadar etkin konumda kalan İnsan Mevcut işleme etkinleştirilir. Giriş 61, OPEN UP olarak konfigüre edilir. Giriş 62, CLOSE UP olarak konfigüre edilir. ⚠ <b>DIKKAT: Emergency İnsan Mevcut ile güvenlik düzenleri etkin konumda değildir.</b>																				
İbL oPEη	Açılımda impulsları bloke et	0	0	Start E, Start I, Ped olarak konfigüre edilmiş girişlerin impulsı, açılma esnasında etkiye sahiptir.																				
			1	Start E, Start I, Ped olarak konfigüre edilmiş girişlerin impulsı, açılma esnasında etkiye sahip değildir.																				
* İbL tçA	TCA'da impulsları bloke et	0	0	Start E, Start I, Ped olarak konfigüre edilmiş girişlerin impulsı, TCA molası esnasında etkiye sahiptir.																				
			1	Start E, Start I, Ped olarak konfigüre edilmiş girişlerin impulsı, TCA molası esnasında etkiye sahip değildir.																				
İbL çLOSE	Kapanmada impulsları bloke et	0	0	Start E, Start I, Ped olarak konfigüre edilmiş girişlerin impulsı, kapanma esnasında etkiye sahiptir.																				
			1	Start E, Start I, Ped olarak konfigüre edilmiş girişlerin impulsı, kapanma esnasında etkiye sahip değildir.																				
rRη bLob çoP	Açılımda koç darbesi	0	0	Lojik etkin değil																				
			1	Bahçe giriş kapısı, açılmayı gerçekleştirmeden önce, kapanmada yaklaşık 2 saniye boyunca iter. Bu, elektrikli kilitin daha kolay çözülmesini sağlar. <b>ÖNEMLİ - Uygun mekanik stoplar bulunmadığında, bu fonksiyonu kullanmayın.</b>																				
rRη bLob ççL	Kapanmada koç darbesi	0	0	Lojik etkin değil																				
			1	Bahçe giriş kapısı kapanmayı gerçekleştirmeden önce, açılımda yaklaşık 2 saniye boyunca iter. Bu, elektrikli kilitin daha kolay çözülmesini sağlar. <b>ÖNEMLİ - Uygun mekanik stoplar bulunmadığında, bu fonksiyonu kullanmayın.</b>																				
bLoc PErs İSt	Blokajı tutma	0	0	Lojik etkin değil																				
			1	Motorlar bir saatten fazla bir süre tamamen açık veya tamamen kapalı pozisyonda kalırlar ise, yaklaşık 3 saniye boyunca durdurma yönünde etkinleştirilir. Söz konusu işlem her saat gerçekleştirilir. <b>ÖNEMLİ NOT:</b> Bu fonksiyon, oleodinamik motorlarda, örneğin geceleyin olduğu gibi uzun süreli molalar esnasında veya iç sızıntılar sebebi sıcaklık azalmasından kaynaklanan olası yağ hacmi azalmasını dengeleme amacı taşır. <b>ÖNEMLİ - Uygun mekanik stoplar bulunmadığında, bu fonksiyonu kullanmayın.</b>																				

## KURMA KILAVUZU

Lojik	Tanım	Default	Yapılmış ayarlamayı işaretleyin	Seçenekler
PrESS Sbc	Kapanma limit sviçine basma	0	0	Hareket, sadece kapanma limit sviçinin müdahalesi ile durdurulur; bu durumda kapanma limit sviçi müdahalesinin ince ayarını gerçekleştirmek gerekir (Fig. G, Ref. B).
			1	Kapanma mekanik stop mevcudiyetinde kullanılmalıdır. Bu fonksiyon, stop ve geri hareket (amperostop) sensörü tarafından engel olarak kabul edilmeden, kanatların mekanik stop üzerindeki baskısını etkinleştirir. Bu doğrultuda ayak, kapanma limit sviçinin algılanması sonrasında veya mekanik stopa kadar birkaç saniye daha strokuna devam eder. Bu şekilde kapanma limit sviçlerinin müdahalesi biraz öne alınarak, kanatların stop üzerinde mükemmel hizalanması elde edilir (Fig. G, Ref.A).
Ice	Ice Fonksiyonu	0	0	Stop ve geri hareket koruma müdahalesi eşiği, ayarlanmış değerde sabit kalır.
			1	Kontrol ünitesi, her harekete geçişte otomatik olarak engel alarminin müdahale eşiğinin dengelenmesini gerçekleştirir. EN12445 standardı çerçevesinde öngörülen noktalarda ölçülen darbe gücü değerinin, EN 12453 standardında belirtilen altında olduğunu kontrol edin. Şüphe halinde yardımcı güvenlik cihazlarını kullanın. Bu fonksiyon, düşük sıcaklıklar ile işleyen montaj türlerinde faydalıdır. <b>DIKKAT: Bu fonksiyon etkinleştirildikten sonra, autaset manevrası gerçekleştirilmesi gerekir.</b>
1 Motor	1 motor etkin	0	0	Her iki motor (2 kanat) etkin.
			1	Sadece motor 1 (1 kanat) etkin.
change Mot	Motor faz sapmasının ters dönmesi	0	0	Açılış: M1, M2'ye göre erken çalışmaya başlıyor (açılışta faz sapma süresi). (Bkz. Şek.E) Kapanış: M2, M1'ye göre erken çalışmaya başlıyor (kapanışta faz sapma süresi). (Bkz. Şek.E) Yaya manevrası M1 tarafından gerçekleştiriliyor
			1	Açılış: M2, M1'ye göre erken çalışmaya başlıyor (açılışta faz sapma süresi). (Bkz. Şek.E) Kapanış: M1, M2'ye göre erken çalışmaya başlıyor (kapanışta faz sapma süresi). (Bkz. Şek.E) Yaya manevrası M2 tarafından gerçekleştiriliyor
open in other direction	Açılma yönü ters çevirme	0	0	Standart işleme (Bkz. Şek.E).
			1	Standart işlemeye göre açılma yönü ters çevrilir (Bkz. Şek.E)
SAFE 1	SAFE 1 güvenlik girişinin konfigürasyonu. 72	0	0	Phot, fotosel olarak konfigüre edilmiş giriş.
			1	Phot test, test edilmiş fotosel olarak konfigüre edilmiş giriş.
			2	Phot op, sadece açılmada etkin fotosel olarak konfigüre edilmiş giriş.
			3	Phot op test, sadece açılmada etkin test edilmiş fotosel olarak konfigüre edilmiş giriş.
SAFE 2	SAFE 2 güvenlik girişinin konfigürasyonu. 74	6	4	Phot cl, sadece kapanmada etkin fotosel olarak konfigüre edilmiş giriş.
			5	Phot cl test, sadece kapanmada etkin test edilmiş fotosel olarak konfigüre edilmiş giriş.
			6	Bar, hassas güvenlik kenarı olarak konfigüre edilmiş giriş.
			7	Bar, test edilmiş hassas güvenlik kenarı olarak konfigüre edilmiş giriş.
			8	Bar 8k2 olarak konfigüre edilmiş giriş.
			9	Bar OP olarak konfigüre edilmiş giriş, sadece açılmada etkin tersinme ile hassas güvenlik kenarı. Kapanmada hareketin durması sağlanır.
			10	Bar OP TEST olarak konfigüre edilmiş giriş, sadece açılmada etkin tersinme ile test edilmiş hassas güvenlik kenarı. Kapanmada hareketin durması sağlanır.
			11	Bar OP 8k2 olarak konfigüre edilmiş giriş, sadece açılmada etkin tersinme ile hassas güvenlik kenarı. Kapanmada hareketin durması sağlanır.
			12	Bar CL olarak konfigüre edilmiş giriş, sadece kapanmada etkin tersinme ile hassas güvenlik kenarı. Açılmada hareketin durması sağlanır.
			13	Bar CL TEST olarak konfigüre edilmiş giriş, sadece kapanmada etkin tersinme ile test edilmiş hassas güvenlik kenarı. Açılmada hareketin durması sağlanır.
			14	Bar CL 8k2 olarak konfigüre edilmiş giriş, sadece kapanmada etkin tersinme ile hassas güvenlik kenarı. Açılmada hareketin durması sağlanır.
IC 1	IC 1 kumanda girişinin konfigürasyonu. 61	0	0	Start E olarak konfigüre edilmiş giriş.
			1	Start I olarak konfigüre edilmiş giriş.
			2	Open olarak konfigüre edilmiş giriş.
			3	Close olarak konfigüre edilmiş giriş.
IC 2	IC 2 kumanda girişinin konfigürasyonu. 62	4	4	Ped olarak konfigüre edilmiş giriş.
			5	Timer olarak konfigüre edilmiş giriş.
			6	Timer Pedonale olarak konfigüre edilmiş giriş.
RUX 0	AUX 0. 20-21 çıkışının konfigürasyonu	6	0	2. Radyo Kanalı olarak konfigüre edilmiş çıkış.
			1	SCA, Bahçe Giriş Kapısı Açık İkaz Lambası olarak konfigüre edilmiş çıkış.
			2	Kapı Işığı kumandası olarak konfigüre edilmiş çıkış.
			3	Bölge Işığı kumandası olarak konfigüre edilmiş çıkış.
			4	Merdiven ışığı olarak konfigüre edilmiş çıkış
RUX 3	AUX 3 çıkışının konfigürasyonu. 26-27	0	5	Alarm olarak konfigüre edilmiş çıkış
			6	Flaşör olarak konfigüre edilmiş çıkış
			7	Klipsli Kilit olarak konfigüre edilmiş çıkış
			8	Mıknatıslı kilit olarak konfigüre edilmiş çıkış
			9	Bakım olarak konfigüre edilmiş çıkış
			10	Flaşör ve Bakım olarak konfigüre edilmiş çıkış.
F IHEd code	Sabit Kod	0	0	Alicı, rolling-code (atlamalı) modunda işlemek için konfigüre edilmiştir. Sabit Kodlu Klonlar kabul edilmez.
			1	Alicı, sabit kod modunda işlemek için konfigüre edilmiştir. Sabit Kodlu Klonlar kabul edilir.

## KURMA KILAVUZU

Lojik	Tanım	Default	Yapılmış ayarlamayı işaretleyin	Seçenekler
Protect Ion Level	Koruma seviyesinin düzenlenmesi	0	0	A - Programlama menülerine erişmek için şifre talep edilmez. B - Radyo kumandaların radyo yolu ile belleğe kaydedilmesini etkin kılar. Bu mod, kontrol paneli yakınında uygulanır ve giriş gerektirmez. - Radyo menüsü aracılığı ile standart modda önceden belleğe kaydedilmiş bir radyo kumandanın gizli tuşuna ve normal tuşuna (T1-T2-T3-T4) sırayla basın. - Belleğe kaydedilecek bir radyo kumandanın gizli tuşuna ve normal tuşuna (T1-T2-T3-T4) 10s içinde basın. Alıcı, 10s sonra programlama modundan çıkar, bu süre içinde bir önceki noktayı tekrarlayarak diğer yeni radyo kumandaları ilave etmek mümkündür. C - Klonların radyo yolu ile otomatik olarak devreye alınması etkin kılınır. Üniversal programlayıcı ile yaratılmış klonların ve programlanmış Replay'ların alıcının belleğine eklenmesini sağlar. D - Replay'ların radyo yolu ile otomatik olarak devreye alınması etkin kılınır. Programlanmış Replay'ların alıcının belleğine eklenmesini sağlar. E - U-link ağı yoluyla kart parametrelerinin tadil edilmesi mümkündür
			1	A - Programlama menülerine erişmek için şifre talep edilir. Varsayılan şifre 1234'tür. B - C - D - E fonksiyonları, 0 işlemesine göre değişikliğe uğramaz
			2	A - Programlama menülerine erişmek için şifre talep edilir. Varsayılan şifre 1234'tür. B - Radyo kumandaların radyo yolu ile belleğe kaydedilmesi devre dışı edilir. C - Klonların radyo yolu ile otomatik olarak devreye alınması devre dışı edilir. D - E fonksiyonları, 0 işlemesine göre değişikliğe uğramaz
			3	A - Programlama menülerine erişmek için şifre talep edilir. Varsayılan şifre 1234'tür. B - Radyo kumandaların radyo yolu ile belleğe kaydedilmesi devre dışı edilir. D - Replay'ların radyo yolu ile otomatik olarak devreye alınması devre dışı edilir. C - E fonksiyonları, 0 işlemesine göre değişikliğe uğramaz
			4	A - Programlama menülerine erişmek için şifre talep edilir. Varsayılan şifre 1234'tür. B - Radyo kumandaların radyo yolu ile belleğe kaydedilmesi devre dışı edilir. C - Klonların radyo yolu ile otomatik olarak devreye alınması devre dışı edilir. D - Replay'ların radyo yolu ile otomatik olarak devreye alınması devre dışı edilir. E - U-link ağı yoluyla kart parametrelerinin tadil edilmesi imkanı devre dışı edilir Radyo kumandalar, sadece özel Radyo menüsü kullanılarak belleğe kaydedilirler. ÖNEMLİ: İşbu yüksek güvenlik seviyesi, gerek istenmeyen klonlara gerekse muhtemelen mevcut radyo parazitlerine erişimi önler.
SERIAL MODE	Seri mod (Kartın, BFT ağı bağlantısında nasıl konfigüre edildiğini belirtir.)	0	0	Standart SLAVE: Kart, kumandaları/diyagnostiği/vb.'yi alır ve iletir.
			1	Standart MASTER: Kart, etkinleştirme komutlarını (START, OPEN, CLOSE, PED, STOP) diğer kartlara gönderir.
ADDR-ESS	Adres	0	[ ___ ]	Lokal BFT ağı bağlantısındaki kartın 0 ile 119 arası adresini belirtir. (U-LINK OPSİYONEL MODÜLLERİ paragrafına bakın)
PUSH GO	Push&Go (Sadece ES BT A12)	0	0	Lojik aktif değil
			1	Sabit kanadın açılma yönüne doğru manuel olarak ittirilmesi otomatik açılmayı tetikler.
EXP11	1-2 sayılı giriş/ çıkış genişletme kartındaki EXP11 girişinin konfigürasyonu	1	0	Start E kumandası olarak konfigüre edilmiş giriş.
			1	Start I kumandası olarak konfigüre edilmiş giriş.
			2	Open kumandası olarak konfigüre edilmiş giriş.
			3	Close kumandası olarak konfigüre edilmiş giriş.
			4	Ped kumandası olarak konfigüre edilmiş giriş.
			5	Timer kumandası olarak konfigüre edilmiş giriş.
			6	Timer Pedonale kumandası olarak konfigüre edilmiş giriş.
			7	Phot güvenliği olarak konfigüre edilmiş giriş, fotosel.
			8	Phot op güvenliği olarak konfigüre edilmiş giriş, fotosel sadece açılmada etkin .
			9	Phot cl güvenliği olarak konfigüre edilmiş giriş, fotosel sadece kapanmada etkin.
			10	Bar, güvenliği olarak konfigüre edilmiş giriş, hassas güvenlik kenarı.
			11	Bar OP güvenliği olarak konfigüre edilmiş giriş, sadece açılmada etkin tersinme ile hassas güvenlik kenarı, kapanmada hareketin durması sağlanır.
			12	Bar CL güvenliği olarak konfigüre edilmiş giriş, sadece kapanmada etkin tersinme ile hassas güvenlik kenarı, açılmada hareketin durması sağlanır.
			13	Phot test güvenliği olarak konfigüre edilmiş giriş, fotosel test edilmiş. Giriş/ çıkış genişletme kartının 3 sayılı girişi (EXPI2), otomatik olarak EXPFAULT1, güvenlik cihazları test girişine anahtarlanır.
			14	Phot op test güvenliği olarak konfigüre edilmiş giriş, test edilmiş fotosel sadece açılmada etkin. Giriş/ çıkış genişletme kartının 3 sayılı girişi (EXPI2), otomatik olarak EXPFAULT1, güvenlik cihazları test girişine anahtarlanır.
			15	Phot cl test güvenliği olarak konfigüre edilmiş giriş, test edilmiş fotosel sadece kapanmada etkin.Giriş/ çıkış genişletme kartının 3 sayılı girişi (EXPI2), otomatik olarak EXPFAULT1, güvenlik cihazları test girişine anahtarlanır.
			16	Bar güvenliği olarak konfigüre edilmiş giriş, test edilmiş hassas güvenlik kenarı. Giriş/ çıkış genişletme kartının 3 sayılı girişi (EXPI2), otomatik olarak EXPFAULT1, güvenlik cihazları test girişine anahtarlanır.
			17	Bar OP test güvenliği olarak konfigüre edilmiş giriş, sadece açılmada etkin tersinme ile test edilmiş hassas güvenlik kenarı, kapanmada hareketin durması sağlanır. Giriş/ çıkış genişletme kartının 3 sayılı girişi (EXPI2), otomatik olarak EXPFAULT1, güvenlik cihazları test girişine anahtarlanır.
18	Bar CL test güvenliği olarak konfigüre edilmiş giriş, sadece kapanmada etkin tersinme ile test edilmiş hassas güvenlik kenarı, açılmada hareketin durması sağlanır. Giriş/ çıkış genişletme kartının 3 sayılı girişi (EXPI2), otomatik olarak EXPFAULT1, güvenlik cihazları test girişine dönüştürülür.			

## KURMA KILAVUZU

D814123 0AA01\_07

Lojik	Tanım	Default	Yapılmış ayarlamayı işaretleyin	Seçenekler
EHP 12	1-3 sayılı giriş/ çıkış genişletme kartındaki EXPI2 girişinin konfigürasyonu	0	0	Start E kumandası olarak konfigüre edilmiş giriş.
			1	Start I kumandası olarak konfigüre edilmiş giriş.
			2	Open kumandası olarak konfigüre edilmiş giriş.
			3	Close kumandası olarak konfigüre edilmiş giriş.
			4	Ped kumandası olarak konfigüre edilmiş giriş.
			5	Timer kumandası olarak konfigüre edilmiş giriş.
			6	Timer Pedonale kumandası olarak konfigüre edilmiş giriş.
			7	Phot güvenliği olarak konfigüre edilmiş giriş, fotosel.
			8	Phot op güvenliği olarak konfigüre edilmiş giriş, fotosel sadece açılmada etkin .
			9	Phot cl güvenliği olarak konfigüre edilmiş giriş, fotosel sadece kapanmada etkin.
			10	Bar, güvenliği olarak konfigüre edilmiş giriş, hassas güvenlik kenarı.
			11	Bar OP güvenliği olarak konfigüre edilmiş giriş, sadece açılmada etkin tersinme ile test edilmiş hassas güvenlik kenarı, kapanmada hareketin durması sağlanır.
			12	Bar CL güvenliği olarak konfigüre edilmiş giriş, sadece kapanmada etkin hassas güvenlik kenarı, açılmada hareketin durması sağlanır.
EHP01	4-5 sayılı giriş/ çıkış genişletme kartındaki EXPO1 çıkışının konfigürasyonu	11	0	2. Radyo Kanalı olarak konfigüre edilmiş çıkış.
			1	SCA, Bahçe Giriş Kapısı Açık İkaz Lambası olarak konfigüre edilmiş çıkış.
			2	Kapı Işığı kumandası olarak konfigüre edilmiş çıkış.
			3	Bölge Işığı kumandası olarak konfigüre edilmiş çıkış.
			4	Merdiven ışığı olarak konfigüre edilmiş çıkış.
			5	Alarm olarak konfigüre edilmiş çıkış.
EHP02	6-7 sayılı giriş/ çıkış genişletme kartındaki EXPO2 çıkışının konfigürasyonu	11	6	Flaşör olarak konfigüre edilmiş çıkış.
			7	Klipsli kilit olarak konfigüre edilmiş çıkış.
			8	Mıknatıslı Kilit olarak konfigüre edilmiş çıkış.
			9	Bakım olarak konfigüre edilmiş çıkış.
			10	Flaşör ve Bakım olarak konfigüre edilmiş çıkış.
			11	TLB kartlı Trafik Lambası Yönetimi olarak konfigüre edilmiş çıkış.
ErAFF Ic L IGHt PrEFLASH InG	Trafik lambası ön yanıp sönmesi	0	0	Ön yanıp sönmeye devre dışı.
			1	Manevra başlangıcında 3 saniye boyunca yanıp sönen kırmızı ışıklar.
ErAFF Ic L IGHt rEd LAMP ALWAYS on	Sabit kırmızı trafik lambası	0	0	Kapalı giriş kapısı ile sürekli kırmızı ışıklar.
			1	Kapalı giriş kapısı ile yanık kırmızı ışıklar.

**TABLO "C" - RADYO MENÜSÜ (rAd Ia)**

Lojik	Tanım
Rdd StArt	<b>Start tuşu ekle</b> Arzu edilen tuşu Start komutuna eşleştirir
Rdd 2ch	<b>2ch tuşu ekle</b> Arzu edilen tuşu, 2. radyo kanalı kumandasına eşleştirir. Arzu edilen tuşu, 2. radyo kanalı kumandasına eşleştirir. Çıkışlardan herhangi biri 2. Çıkış radyo kanalı olarak konfigüre edilmemiş ise, radyo kanalı yaya girişini kontrol eder.
ErASE 64	<b>Listeyi Sil</b>  <b>DİKKAT!</b> Bütün kaydedilmiş radyo kumandaları, alıcının hafızasından tamamen siler.
cod rH	<b>Alıcı kodu okuma</b> Radyo kumandaların klonlanması için gerekli alıcı kodunu görüntüler.
uK	<b>ON</b> = Önceden kaydedilmiş bir W LINK vericisi aracılığı ile kartların uzaktan programlanmasını etkinleştirir. Bu etkinleştirme, W LINK radyo kumandasına son basılmasından itibaren 3 dakika etkin kalır. <b>OFF</b> = W LINK programlama devre dışı.







[www.bft-automation.com](http://www.bft-automation.com)

**BFT Spa**

Via Lago di Vico, 44 **ITALY**  
36015 Schio (VI)  
T +39 0445 69 65 11  
F +39 0445 69 65 22

**SPAIN**

**BFT GROUP ITALIBERICA DE AUTOMATISMOS SL**  
Cami de Can Bassa, 6, 08401  
Granollers, Barcelona, Spagna

**FRANCE**

**AUTOMATISMES BFT FRANCE SAS**  
50 rue Jean Zay  
69800 Saint-Priest, Francia

**GERMANY**

**BFT ANTRIEBSSYSTEME GMBH**  
Faber-Castell-Straße 29, 90522  
Oberasbach, Germania

**UNITED KINGDOM**

**BFT AUTOMATION UK LTD**  
Unit C2-C3 The Embankment Business  
Park, Vale Road Heaton Mersey Stockport  
Cheshire SK4 3GL United Kingdom

**BFT AUTOMATION (SOUTH) LTD**

Enterprise House Murdock Road, Dorcan,  
Swindon, England, SN3 5HY

**PORTUGAL**

**BFT PORTUGAL SA**  
Urb. Pedrulha lote 9 - Apartado 8123,  
3025-248 Coimbra Portugal

**POLAND**

**BFT POLSKA SP ZOO**  
Marecka 49, 05-220 Zielonka, Polonia

**IRELAND**

**BFT AUTOMATION IRELAND**  
Unit D3 City Link Business Park, Old Naas  
Road, Dublin

**CROATIA**

**BFT ADRIA DOO**  
Obrovac 39, 51218, Dražice, Croazia

**CZECH REPUBLIC**

**BFT CZ SRO**  
Ustecka 533/9, 184 00 Praha 8,  
Czech

**TURKEY**

**BFT OTOMASYON KAPI**  
Şerifali Mahallesi, no, 34775  
Ümraniye/İstanbul, Turchia

**U.S.A.**

**BFT AMERICAS INC.**  
1200 S.W. 35th Avenue Suite B Boynton  
Beach FL 33426

**AUSTRALIA**

**BFT AUTOMATION AUSTRALIA PTY**  
29 Bentley St, Wetherill Park NSW  
2164, Australia

**EMIRATES**

**BFT MIDDLEEAST FZCO**  
FZS2 AA01 -PO BOX 262200, Jebel Ali Free  
Zone South Zone 2 , Dubai - United Arab

**NEW ZEALAND**

**BFT AUTOMATION NEW ZEALAND**  
224/A Bush Road, Rosedale,  
Auckland, New Zealand